

TE1120

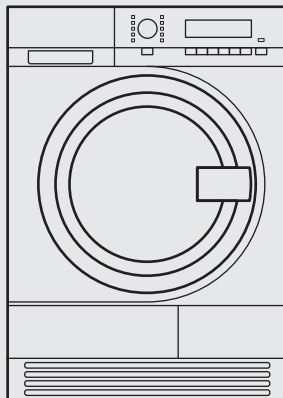

HU	Használati útmutató	Szárítógép	2
PL	Instrukcja obsługi	Suszarka	24

TARTALOM

1. BIZTONSÁGI INFORMÁCIÓK.....	3
2. TERMÉKLEÍRÁS.....	9
3. TARTOZÉKOK.....	10
4. KEZELŐPANEL.....	11
5. ÉRMÉVEL MŰKÖDTETETT KÉSZÜLÉKEK.....	12
6. PROGRAMTÁBLÁZAT.....	12
7. KIEGÉSZÍTŐ FUNKCIÓK.....	13
8. AZ ELSŐ HASZNÁLAT ELŐTT.....	14
9. NAPI HASZNÁLAT.....	14
10. HASZNOS TANÁCSOK ÉS JAVASLATOK.....	16
11. ÁPOLÁS ÉS TISZTÍTÁS.....	17
12. HIBAEHÁRÍTÁS.....	20
13. MŰSZAKI ADATOK.....	22

ÖNRE GONDOLUNK

Köszönjük, hogy Electrolux terméket vásárolt. Ön olyan készülék tulajdonosa lett, mely mögött több évtizedes szakmai tapasztalat és innováció áll. Rendkívüli tudását és stílusos megjelenését az Ön igényei ihlették. Valahányszor csak használja, biztos lehet abban, hogy a benne foglalt tudás a siker garanciája. Köszöntjük az Electrolux világában!

VÁSÁRLÓI TÁMOGATÁS ÉS SZERVIZ

Kizárólag eredeti alkatrészek használatát javasoljuk.

Ha készülékével a szervizhez fordul, legyenek kéznél az alábbi adatok: Típus, termékszám, sorozatszám.

Ezek az információk az adattáblán olvashatók.

 A készülék használata előtt olvassa el a kezelési útmutatót.

 Figyelmeztetés - Biztonsági információk

 Általános információk és hasznos tanácsok

 Környezetvédelmi információk

A változtatások jogát fenntartjuk.

1. ⚠ BIZTONSÁGI INFORMÁCIÓK

Az üzembe helyezés és használat előtt gondosan olvassa el a mellékelt útmutatót. A nem megfelelő üzembe helyezés vagy használat által okozott károkért nem vállal felelősséget a gyártó. További tájékozódás érdekében tartsa elérhető helyen az útmutatót.

1.1 Gyermek és fogyatékkal élő személyek biztonsága



FIGYELMEZTETÉS!

Fulladás, sérülés vagy tartós rokkantság kockázata.

- A készüléket a gyermekek (csak 8 évnél idősebb) és csökkent fizikai, értelmi vagy mentális képességű, illetve megfelelő tapasztalatok és ismeretek híján lévő személyek csak felügyelettel, vagy a készülék biztonságos használatára vonatkozó megfelelő tájékoztatás esetén használhatják.
- Ne hagyja, hogy gyermekek játsszanak a készülékkel.
- 3 évesnél fiatalabb gyermekek kizárólag folyamatos felügyelet mellett tartózkodhatnak a készülék közelében.
- Minden csomagolóanyagot tartson távol a gyermekektől.
- Minden mosószeret tartson távol a gyermekektől.
- A gyermekeket és kedvenc háziállatokat tartsa távol a készüléktől, amikor az ajtaja nyitva van.
- Ha rendelkezik gyermekbiztonsági zárral a készülék, akkor célszerű azt bekapcsolni.
- Gyermekek felügyelet nélkül nem végezhetnek tisztítási vagy karbantartási tevékenységet.

1.2 Üzembe helyezés

- Tartsa be a készülékhez mellékelt üzembe helyezési útmutatóban foglaltakat.

- Ügyeljen arra, hogy a készülék szállítás közben stabil helyzetben legyen.
- Távolítsa el az összes csomagolóanyagot
- Ne helyezzen üzembe, és ne is használjon sérült készüléket.
- Súlyos a készülék, ezért legyen körültekintő a mozgásakor. Mindig viseljen munkavédelmi kesztyűt.
- A készüléket mindig függőleges helyzetben mozgassa.
- A készülék elhelyezhető szabadon álló módon, vagy a konyhai munkapult alá, ha van elegendő hely (lásd az üzembe helyezési útmutatót).
- Amennyiben a szárítógépet egy mosógép tetején szeretné elhelyezni, használja az összeépítő készletet. Az összeépítő készlet hivatalos márkakereskedőnél szerezhető be, és kizárólag a tartozékhoz mellékelt útmutatóban felsorolt készülékekhez használható. Üzembe helyezés és használat előtt olvassa el figyelmesen (lásd az üzembe helyezési útmutatót).
- Ne helyezze üzembe a készüléket olyan helyen, ahol a hőmérséklet $5\text{ }^{\circ}\text{C}$ alatt vagy $35\text{ }^{\circ}\text{C}$ felett van.
- A készüléket ne helyezze üzembe zárható ajtó, tolóajtó vagy olyan ajtó mögött, amelynél a készülékkel ellentétes oldalon található a zsanér, és emiatt a készülék ajtaja nem nyitható ki teljesen.
- Ügyeljen arra, hogy a készülék üzemeltetésének helyén a padló vízszintes, sík, stabil, hőálló és tiszta legyen.
- Gondoskodjon arról, hogy keringeni tudjon a levegő a készülék és a padló között.
- A készülék hátoldalát a falhoz kell állítani.
- A készülék végleges elhelyezési pozíciójában ellenőrizze a felület vízszintességét vízmértékkel. Ha a felület nem teljesen vízszintes, a lábak emelésével vagy süllyesztésével biztosítsa a vízszintes helyzetet.

- Válassza le a készüléket az elektromos hálózatról, mielőtt üzembe helyezési, karbantartási vagy javítási munkát végezne, és ne kösse vissza, mielőtt minden munkát el nem végzett.
- Csak az üzembe helyezés befejezése után csatlakoztassa a hálózati csatlakozódugót a hálózati csatlakozóaljzatba. Ügyeljen arra, hogy a hálózati dugasz üzembe helyezés után is könnyen elérhető legyen.
- Gondoskodjon a készüléknek helyt adó helyiség jó szellőzéséről, hogy elkerülje a más tüzelőanyagokat elégető készülékekből (beleértve a nyílt tüzet is) származó gázok visszaáramlását.
- A készülékből kilépő levegőt ne vezesse olyan szellőzőbe, mely gáz vagy egyéb anyag elégetéséből létrejövő füstgáz elvezetésére szolgál. (ha van)
- Ügyeljen arra, hogy a készülék alsó részén levő szellőzőnyílásokat (ha vannak) a készülék alatti szőnyeg ne zárja el.

1.3 Elektromos csatlakoztatás



FIGYELMEZTETÉS!

Tűz- és áramütésveszély.

- A készüléket kötelező megfelelően földelni. A gyártó nem felel a helytelenül kialakított földelő áramkör által okozott problémákért.
- Ellenőrizze, hogy az adattáblán szereplő elektromos adatok megfelelnek-e a háztartási hálózati áram paramétereinek. Amennyiben nem, forduljon szakképzett villanszerelőhöz.
- Mindig megfelelően felszerelt, áramütés ellen védett aljzatot használjon.
- Ne használjon hálózati elosztókat és hosszabbító kábeleket.
- A készülék csatlakozásának bontására, soha ne a hálózati kábelnél fogva húzza ki a csatlakozódugót. A kábelt mindig a csatlakozódugónál fogva húzza ki.

- Nedves kézzel ne érintse meg a hálózati kábelt és a csatlakozódugót.
- Ha a hálózati kábel megsérül, azt a gyártónak vagy a márkaszerviznek vagy más hasonlóan képzett személynek kell kicserélnie, nehogy veszélyhelyzet álljon elő.
- Kizárólag az Egyesült Királyságban és Írországban érvényes. A készülék egy 13 amperes hálózati csatlakozódugóval rendelkezik. Ha szükségessé válik a biztosíték cseréje a hálózati csatlakozódugóban, akkor egy 13 amperes ASTA (BS 1362) biztosítékra cserélje.
- A készülék megfelel az EGK irányelveinek.

1.4 Használat



FIGYELMEZTETÉS!

Személyi sérülés, áramütés, tűz, égési sérülés vagy a készülék károsodásának veszélye áll fenn.

- Soha ne lépje túl a megengedett legnagyobb töltetet, mely 8 kg tömegű lehet (lásd a „Programtáblázat” című fejezetet).
- Nem szabad olyan ruhadarabot szárítani, melynek tisztításához ipari vegyszereket használtak.
- Törölje le a készülék körül felhalmozódott szöszöket.
- Ne használja a készüléket szűrő nélkül. Minden használat előtt vagy után tisztítsa meg szöszszűrőt.
- Ne szárítson mosatlan ruhadarabokat a szárítógépben.
- Az olyan anyagokkal szennyezett ruhadarabokat, mint étolaj, aceton, alkohol, benzin, kerozin, folteltávolítók, terpentín, viasz és viaszeltávolítók, meleg vízben ki kell mosni extra mennyiségű mosószer használatával, mielőtt szárítógépben szárítaná.
- Olyan darabokat, mint habszivacs, (latexhab) zuhanysapkák, vízálló textíliák, gumírozott

ruhadarabok vagy habszivacs darabokkal kitömött párnák, tilos a szárítógépben szárítani.

- A textilöblítőket vagy hasonló készítményeket a textilöblítőkhöz adott utasításoknak megfelelően kell használni.
- Távolítsa el a zsebekből az összes tárgyat, pl. öngyújtót és gyufát.
- Soha ne állítsa le a szárítógépet a szárítási ciklus befejeződése előtt, hacsak nem tudja az összes darabot gyorsan kiszedni és kitergetni, hogy a hő eltávozzon.
- A gépi szárítási ciklus utolsó része fűtés nélkül történik (hűtési ciklus) annak biztosítása érdekében, hogy a ruhadarabok olyan hőmérsékleten maradjanak, amely mellett biztosan nem fognak károsodni.
- Ne szárítson olyan töltött vagy bélelt darabokat, melyek külső huzatanyaga megsérült.
- Csak olyan ruhaneműt szárítson, melynek gépi szárítása engedélyezett. Kövesse a ruhanemű kezelési címkéjén feltüntetett utasításokat.
- Ha a szennyes ruhaneműket felteltávolítóval mosta ki, még egyszer le kell futtatnia egy öblítőprogramot, mielőtt elindítja a szárítógépet.
- Ne igyon a gép kondenz/desztillált vizéből, és ne használja fel ételkészítéshez. Egészségügyi kockázatot jelent az emberek és a házi kedvencek számára.
- Ne üljön vagy álljon rá a nyitott ajtóra.
- Olyan ruhadarabokat nem szabad a szárítógépbe tenni, amelyből csöpög a víz.

1.5 Belső világítás



FIGYELMEZTETÉS!
Sérülésveszély.

- Látható LED-es sugárzás, ne nézzen közvetlenül a fény sugárba.

- A készülékben használt izzó, illetve halogén lámpa olyan típusú, amely nem alkalmas szobai világításra.
- A belső világítás cseréje érdekében forduljon a márkaszervizhez.

1.6 Ápolás és tisztítás



FIGYELMEZTETÉS!

Személyi sérülés vagy a készülék károsodásának veszélye áll fenn.

- A készülék tisztításához ne használjon vízsugarat vagy gőzt.
- A készüléket puha, nedves ruhával tisztítsa. Csak semleges tisztítószerrel használjon. Ne használjon súrolószerrel, súrolószivacsot, oldószerrel vagy fém tárgyat.

1.7 Ártalmatlanítás



FIGYELMEZTETÉS!

Sérülés- vagy fulladásveszély.

- Bontsa a készülék hálózati csatlakozását.
- Vágja le a hálózati tápkábelt, és helyezze a hulladékba.
- Szerelje le az ajtókilincset, hogy megakadályozza gyermekek és kedvenc állatok készülékben rekedését.

1.8 Szerviz

- Karbantartás előtt kapcsolja ki a készüléket, és húzza ki a hálózati csatlakozódugót a csatlakozóaljzatból.
- Kizárólag az eredeti alkatrészekkel biztosítható a készülék biztonsági szabványoknak való megfelelése.
- A jótállás kizárólag az olyan javításokra terjed ki, melyeket az Electrolux által meghatalmazott szerviz szakemberek végeztek el.

2. TERMÉKLEÍRÁS

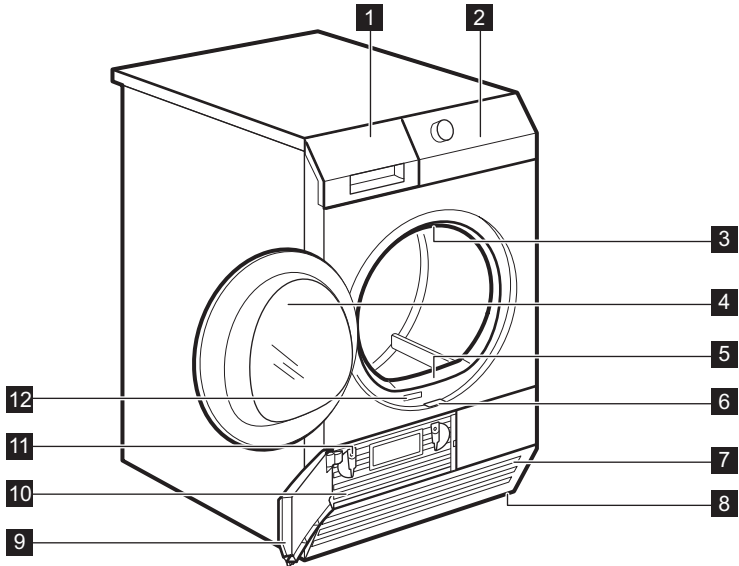

- | | |
|---------------------------------------|--|
| 1 Víztartály | 8 Állítható lábak |
| 2 Kezelőpanel | 9 Kondenzátor ajtaja |
| 3 Belső világítás | 10 Kondenzátor fedele |
| 4 Készülék ajtaja | 11 Kondenzátor fedelének záróelemei |
| 5 Szűrő | 12 Adattábla |
| 6 Kondenzátor ajtajának gombja | |
| 7 Levegőnyílások | |



A betöltőajtó nyitási iránya felcserélhető. Ezáltal könnyen behelyezheti és eltávolíthatja a ruhaneműt akkor is, ha a készüléket kisebb helyiségbe helyezte (lásd a külön mellékelt lapon).

3. TARTOZÉKOK

3.1 Összeépítő készlet

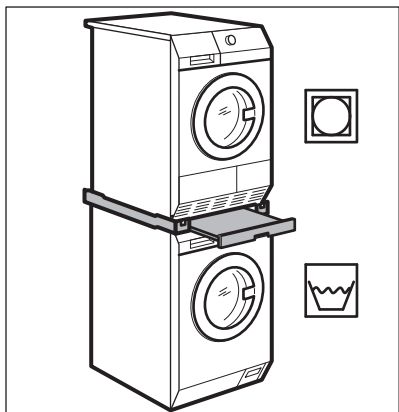

Beszerezhető a hivatalos márkakereskedőnél. Az összeépítő készlet kizárólag a mellékelt tájékoztatóban felsorolt mosógépekhez használható. Lásd a mellékelt tájékoztatót. Figyelmesen olvassa el a tartozékhoz mellékelt használati utasítást.

3.2 Vízelvezető készlet

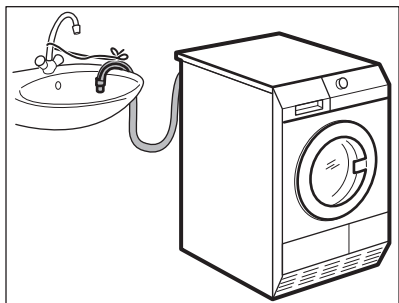

Beszerezhető a hivatalos márkakereskedőnél (csak meghatározott szárítógép modellekhez használható)

Tartozék a kondenzvíz mosdába, szifonba, lefolyóba stb. történő elvezetéséhez. Üzembe helyezés után a

vízartály ürítése önműködően történik. A vízartálynak a készülékben kell maradnia.

A felszerelt tömlő padlószinttől mért magassága minimum 50 cm, maximum 1 m lehet. A tömlő nem képezhet hurkot. Ha szükséges, csökkentse a tömlő hosszát.

Figyelmesen olvassa el a tartozékhoz mellékelt használati utasítást.

3.3 Lábazat a fiókkal

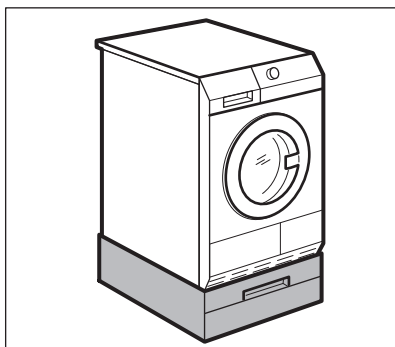

Beszerezhető a hivatalos márkakereskedőnél.

A készülék magasabb elhelyezésére szolgál. Ily módon a ruhanemű betöltése és kivétele kényelmesebb lesz.

A fiókot használhatja ruhanemű tárolására, pl.: törölközők, tisztítószerek és hasonlók.

Figyelmesen olvassa el a tartozékhoz mellékelt használati utasítást.

3.4 Érmével működtetett készülék

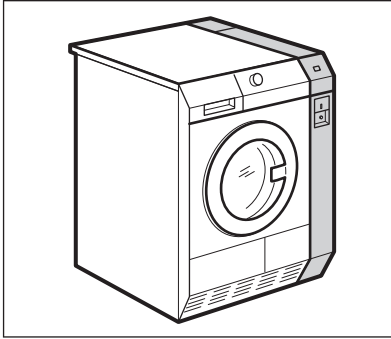

Amikor a készülék nyilvános helyen van felszerelve, egy érmével működtethető készülékhez lehet csatlakoztatni.



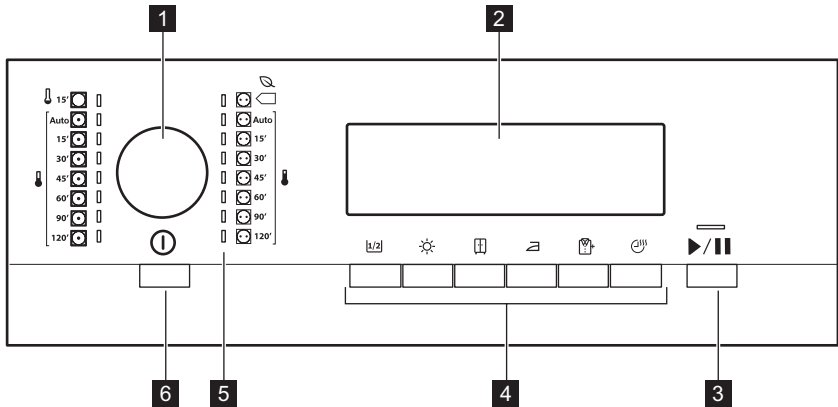







4. KEZELŐPANEL



- | | |
|---|--|
| <p>1 Programválasztó</p> <p>2 Kijelző</p> <p>3 ▶/ Start/Pause (Indítás / Szünet) gomb</p> <p>4 Kiegészítő funkciók gomb</p> | <p>5 Programkijelzők</p> <p>6 ① BE / KI gomb a következővel: Automatikus kikapcsolás funkció</p> |
|---|--|

4.1 Kijelző



Szimbólum a kijelzőn	Szimbólum leírása
1/2	fél töltet
	szárazsági fok - extra száraz
	szárazsági fok - szekrényszáraz
	szárazsági fok - vasalószáraz
	visszajelző: <i>eressze le a vizet a víztartályból</i>
	visszajelző: <i>tisztítsa meg a szűrőt</i>
	visszajelző: <i>ellenőrizze a hőcserélőt</i>
	visszajelző: <i>szárítási fázis</i>
	visszajelző: <i>hűtési fázis</i>
	visszajelző: <i>gyűrődésmentesítő fázis</i>
	idővezérelt szárítás be
2 . 00	ciklusidő jelzés
1 . 20	időbeállítás (5 perces lépésekben)

5. ÉRMÉVEL MŰKÖDTETETT KÉSZÜLÉKEK

- Helyezzen be megfelelő mennyiségű érmét. Az érmék behelyezésével az érmeszámláló kijelzője visszaszámol „,00”-ig, és ekkor a készülék készen áll a használatra.
- Nyomja meg a  Start/Pause (Indítás / Szünet) gombot a készülék elindításához.

6. PROGRAMTÁBLÁZAT



Kétféle program létezik: automatikus vagy idővezérelt program.

Az automatikus programok nedvességérzékeléssel rendelkeznek, és leállnak a beállított szárazsági fok elérésekor.

Az idővezérelt programok nem rendelkeznek nedvességérzékeléssel, és



leállnak a gyárilag beállított vagy kiválasztott időtartam leteltekor.

Az alábbi táblázatban a rendelkezésre álló programok és azok rövid ismertetése látható:

Automatikus programok	Töltet ¹⁾	Megnevezés
 Eco 2)	8 kg	Pamut és frottír - az energiafogyasztás szempontjából a leghatékonyabb. Normál/közepes hőmérséklet. A program leáll a gyárilag beállított szárászági fok/kiválasztott opció elérésekor (Extra száraz, Szekrényszáraz, Vasalószáraz).
 Normál	8 kg	Pamut és frottír. Normál/közepes hőmérséklet. A program leáll a gyárilag beállított szárászági fok/kiválasztott opció elérésekor (Extra száraz, Szekrényszáraz, Vasalószáraz).
 Alacsony	3,5 kg	Műszálas (példák műszálas szövetekre: poliészter, poliamid, poliakril és elasztán), viszkóz, polycotton és kényes textíliák. Alacsony hőmérséklet. A program leáll a gyárilag beállított szárászági fok/kiválasztott opció elérésekor (Extra száraz, Szekrényszáraz, Vasalószáraz).

1) A maximális súly száraz állapotú darabokra vonatkozik.

2) A  Pamut Eco program a „Szabványos Pamut program”, mely a nedves, normál pamut ruhanemű szárítására alkalmas, és erre a célra az energiafelhasználás szempontjából a leghatékonyabb program.

Idővezérelt programok	Megnevezés
 Normál	Pamut és frottír. Különböző szárítási időtartamok választhatók ki. A program leáll, ha az időtartam letelik.
 Alacsony	Műszálas (példák műszálas szövetekre: poliészter, poliamid, poliakril és elasztán), viszkóz, polycotton és kényes textíliák. Különböző szárítási időtartamok választhatók ki. A program leáll, ha az időtartam letelik.
 Szellőztetés	Ágyterítők, takarók és ágyneműk szellőztetése. A program leáll, ha az időtartam letelik.

7. KIEGÉSZÍTŐ FUNKCIÓK

7.1 Fél töltet

Ezt a kiegészítő funkciót akkor használja, ha fél töltetnyi ruhát szeretne szárítani.

7.2 Extra száraz

Ez a kiegészítő funkció biztosítja a ruhanemű extra száraz állapotát.

7.3 Szekrényszáraz

Ez a kiegészítő funkció biztosítja, hogy szárítás után a ruhanemű tárolásra készen álljon.

7.4 Vasalószáraz

Ez a kiegészítő funkció biztosítja, hogy szárítás után a ruhanemű vasalásra készen álljon.

7.5 Ápolás

A szárítási ciklus végén működésbe lépő gyűrődésgátló fázist (30 perc)

meghosszabbítja 90 percre. Ez a kiegészítő funkció megelőzi a ruhanemű gyűrődését. A szárított ruha a gyűrődésgátló fázis alatt kivehető.

7.6 Idő

Lehetővé teszi, hogy a felhasználó a szárítás időtartamát 5 perces lépésekben módosítsa.

8. AZ ELSŐ HASZNÁLAT ELŐTT

A készülék első használata előtt végezze el az alábbi lépéseket:

- Tisztítsa meg a szárítógép dobját egy nedves ruhával.

- Nedves ruhaneművel indítson el egy rövid (pl.: 30 perc hosszúságú) programot.



9. NAPI HASZNÁLAT



9.1 A ruhanemű előkészítése

- Húzza be a cipzárakat.
- Gombolja be a paplanhuzatokat.
- A laza zsineteket és szalagokat (pl.: kötényszalag) ne hagyja szabadon. A program elindítása előtt kösse meg ezeket.
- Mindent távolítson el a zsebekből.
- Amennyiben egy ruhadarab belső rétege gyapjúból készült, fordítsa azt ki. Fontos, hogy a gyapjúréteg mindig kívül legyen
- Javasoljuk, hogy a készülékben levő anyagok fajtájának megfelelő programot állítson be.
- Ne töltsön a készülékbe erős színű textíliákat halvány színű darabokkal

együtt. Lehetséges, hogy a textíliák erős színei engednek.

- Használjon megfelelő programot a pamutjersey és kötött darabokhoz, hogy ne menjenek össze.
- Ügyeljen arra, hogy a töltet tömege ne legyen nagyobb, mint a programtáblázatban megadott maximális érték.
- Csak olyan ruhaneműt szárítson, melynek gépi szárítása engedélyezett. További információért olvassa el a ruhadarabok kezelési címkéjén található útmutatásokat.

Kezelési címke	Megnevezés
	Ruhanemű, melynek gépi szárítása engedélyezett.
	Ruhanemű, melynek gépi szárítása engedélyezett. Állítson be egy normál hőmérsékletű programot.

Kezelési címke	Megnevezés
	Ruhanemű, melynek gépi szárítása engedélyezett. Állítson be egy alacsony hőmérsékletű programot.
	Ruhanemű, melynek gépi szárítása nem engedélyezett.

9.2 A mosnivaló betöltése



VIGYÁZAT!

Ne gyűrje be a ruhát a betöltőajtó és a gumi tömítés közé.

1. Nyissa ki a készülék ajtaját.
2. Helyezze be tömörítés nélkül a ruhaneműt.
3. Csukja be a készülék ajtaját.

9.3 A készülék bekapcsolása

A készülék bekapcsolása:

Nyomja meg a  BE / KI gombot. A készülék bekapcsolt állapotában néhány visszajelző világít a kijelzőn.

9.4 Automatikus kikapcsolás funkció

Az energiafogyasztás csökkentése érdekében az Automatikus kikapcsolás funkció az alábbi esetekben automatikusan kikapcsolja a készüléket:

- ha a  Start/Pause (Indítás / Szünet) gombot nem nyomja meg 5 percen belül.
- a program vége után 5 perccel.

A készülék bekapcsolásához nyomja meg a  BE / KI gombot. A készülék bekapcsolt állapotában néhány visszajelző világít a kijelzőn.

9.5 Program kiválasztása

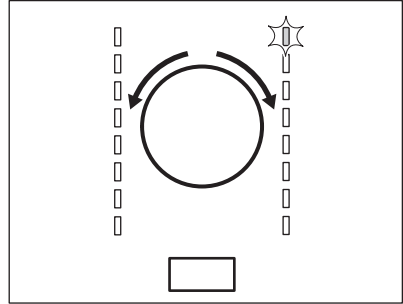

Fordítsa a programválasztó gombot a kívánt programnak megfelelő állásba. A program befejezési ideje megjelenik a kijelzőn.

9.6 Kiegészítő funkciók

A kiválasztott programhoz egy vagy több speciális kiegészítő funkciót is beállíthat.

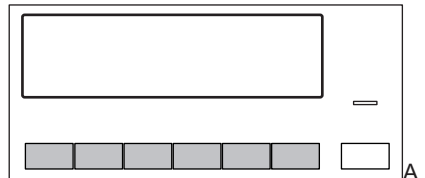



kiegészítő funkció be- vagy kikapcsolásához nyomja meg a megfelelő funkciógombot. A kiegészítő funkció bekapcsolása után a nyomógomb feletti LED vagy a kijelzőn a nyomógombhoz tartozó szimbólum világít.

9.7 A program indítása

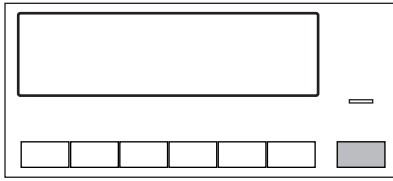

A program indítása:



Nyomja meg a  /  **Start/Pause (Indítás / Szünet)** gombot. A készülék működni kezd, és a gomb feletti LED villogása folyamatos világításba lép át.

9.8 Programváltás

Program váltása:

1. A készülék kikapcsolásához nyomja meg a  BE / KI gombot.
2. A készülék bekapcsolásához nyomja meg ismét a  BE / KI gombot.
3. Állítson be egy új programot.

9.9 Program vége



Minden szárítási ciklus után tisztítsa meg a szűrőt, és ürítse ki a víztartályt. (Lásd az ÁPOLÁS ÉS TISZÍTÁS című fejezetet.)

Ha a szárítási ciklus befejeződött, a  szimbólum vilogni kezd a kijelzőn, valamint kb. egy percen keresztül szaggatott hangjelzés hallható.



Ha nem kapcsolja ki a készüléket, kezdetét veszi a gyűrődésmentesítő fázis. A szárított ruha ezen fázis alatt kivethető.

A ruhanemű eltávolítása:

1. A készülék kikapcsolásához nyomja meg a  BE / KI gombot 2 másodpercig.
2. Nyissa ki a készülék ajtaját.
3. Szedje ki a ruhaneműt.
4. Csupkja be a készülék ajtaját.

10. HASZNOS TANÁCSOK ÉS JAVASLATOK



10.1 Környezetvédelmi tanácsok

- Szárítás előtt centrifugálja ki jól a szárításra váró ruhákat.
- A programtáblázatban megadott töltetmennyiségeket alkalmazza.
- Tisztítsa meg a szűrőt minden szárítási ciklus után.
- A mosáshoz és szárításhoz ne használjon öblítőszeret. A szárítógépben a ruhanemű automatikusan puhává válik.
- A kondenzvíz felhasználható desztillált vízként, pl. gőzvasalóban. Ha szükséges, a felhasználás előtt tisztítsa meg a kondenzvizet (pl. teaszűrővel) az esetleges apró bolyhok eltávolítása érdekében.
- A készülék alján lévő levegőnyílások legyenek mindig tiszták.



- Ellenőrizze, hogy a készülék felállítási helyén megfelelő-e a légáramlás.

10.2 A ruhanemű fennmaradó nedvességi fokának beállítása

A ruhanemű alapértelmezett fennmaradó nedvességi fokának módosítása:

1. Kapcsolja be a készüléket.
2. Várjon körülbelül 8 másodpercet.
3. Válasszon ki egyet a rendelkezésre álló programok közül.
4. Tartsa lenyomva egyszerre a  **Fél töltet** és  **Szekevény** gombot.



Az alábbi szimbólumok egyike megjelenik a kijelzőn:

  - a maximálisan száraz ruhanemű

 - a szárazabb ruhanemű

 - a normál szárazságú ruhanemű

5. A beállítás tárolásához egyszerre nyomja meg körülbelül 2

másodpercre a  **Fél töltet** és  **Szekrényszáraz** gombot.



10.3 A Vízartály visszajelző kikapcsolása

1. Kapcsolja be a készüléket.
2. Várjon körülbelül 8 másodpercet.
3. Válasszon ki egyet a rendelkezésre álló programok közül.

11. ÁPOLÁS ÉS TISZTÍTÁS

11.1 A szűrő tisztítása

A  **Szűrő** szimbólum minden ciklus végén megjelenik a kijelzőn, és a szűrőt meg kell tisztítani.

 Amikor a  szimbólum villog a kijelzőn, a szűrő hiányzik. A szárítógép nem indítható el.



 A szűrő összegyűjti a bolyhokat. A bolyhok a szárítógépben történő szárítás közben keletkeznek.



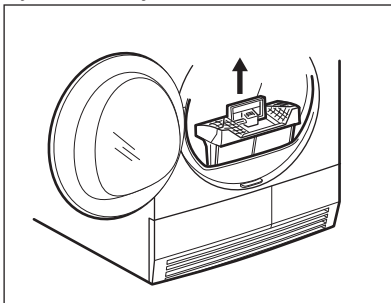

A szűrő megtisztításához:

1. Nyissa ki az ajtót. Húzza ki a szűrőt.



2. Nyomja meg a gombot.

4. Tartsa lenyomva egyszerre a  **Fél töltet** és  **Vasalószáraz** gombot. Két eset lehetséges:

- a Vízartály visszajelző:  világít, és a  szimbólum megjelenik - a vízartály-visszajelző tartósan **be van kapcsolva**
- a Vízartály visszajelző:  nem világít, és a  szimbólum megjelenik - a vízartály-visszajelző tartósan **ki van kapcsolva**

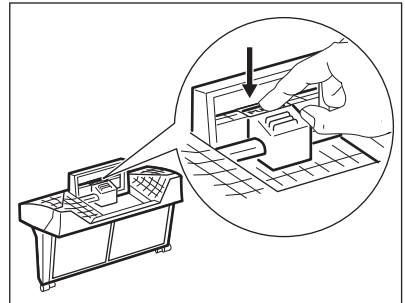

3. Nyissa ki a szűrőt.

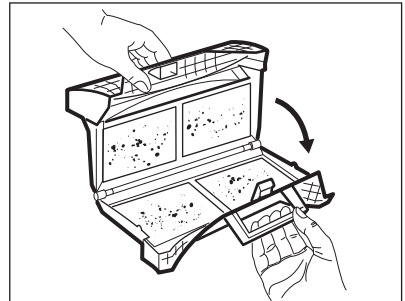

4. Nedves kézzel tisztítsa meg a szűrőt.

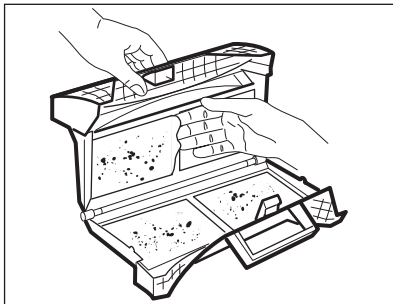

5. Szükség esetén tisztítsa meg a szűrőt folyó melegvíz alatt egy kefével és/vagy porszívó segítségével. Zárja be a szűrőt.

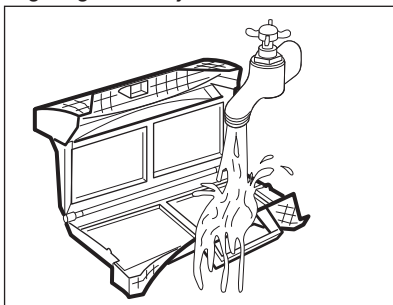

6. Amennyiben szükséges, távolítsa el a bolyhot a szűrőtartóból és a tömítésből is. Porszívót is használhat. Helyezze vissza a szűrőt a tartóba.

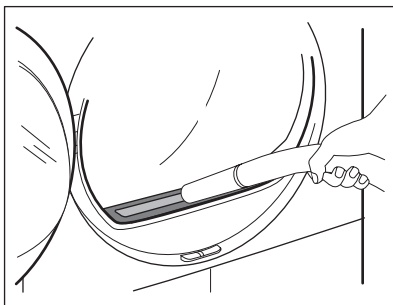

11.2 A víztartály ürítése

Minden szárítási ciklus után ürítse ki a kondenzvíztartályt.

Ha a kondenzvíztartály megtelik, a program automatikusan megszakad. A

 **Víztartály** szimbólum világít a kijelzőn, és a víztartályt ki kell üríteni.

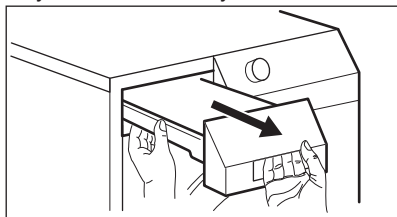

A víztartály ürítése:

1. Húzza ki, és tartsa vízszintes helyzetben a víztartályt.

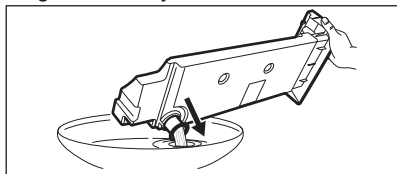

2. Vegye ki a műanyag csatlakozót, és eresse le a vizet a mosdóba vagy megfelelő edénybe.



3. Tegye vissza a műanyag csatlakozót, és helyezze vissza a víztartályt.
4. A program folytatásához nyomja meg a  /  Start/Pause (Indítás / Szünet) gombot.

11.3 A kondenzátoregység tisztítása

Ha a  **Kondenzátor** szimbólum villog a kijelzőn, a kondenzátort (hűtőegységet) és rekeszét meg kell tisztítani.

A kondenzátor és rekeszének tisztítása:

1. Nyissa ki az ajtót.
2. A kondenzátor ajtajának kinyitásához mozgassa az ajtónyílás aljánál lévő kioldó gombot.

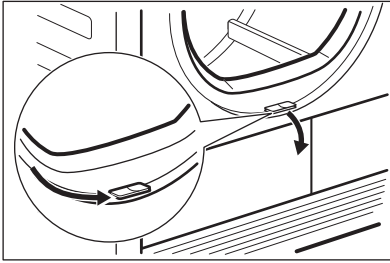

3. A kondenzátor fedelének nyitásához forgassa el a két reteszt.

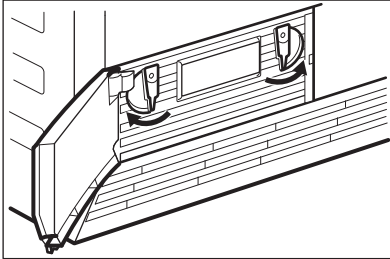

4. Hajtsa le a kondenzátor fedelét.

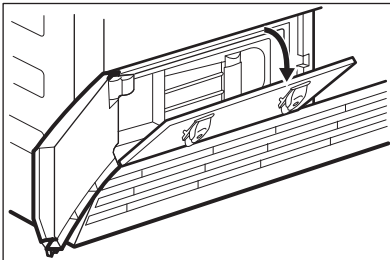

5. A fogantyúnál fogva húzza ki a kondenzátort az alsó rekeszből. A kondenzátort vízszintesen mozgassa, hogy a maradék víz ne ömöljön ki.

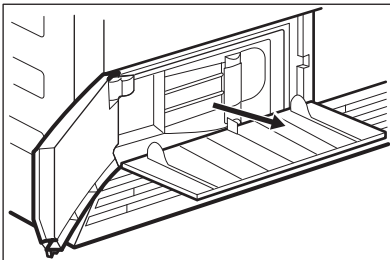

6. Egy mosdó vagy lefolyó fölött függőleges helyzetbe fordítva tisztítsa meg a kondenzátort. Alaposan öblítse át kézi zuhany segítségével.

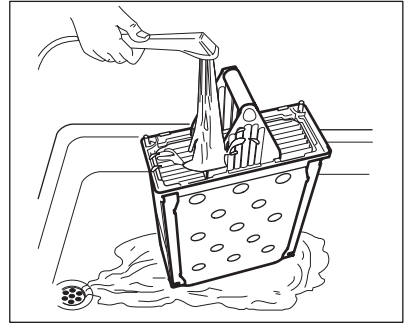

7. Helyezze vissza a kondenzátort az alsó rekeszbe.
8. Csupkja le a kondenzátor fedelét.
9. Kattanásig forgassa vissza a két reteszt.
10. Zárja be a kondenzátor ajtaját.

11.4 A dob tisztítása



FIGYELMEZTETÉS!

A tisztítás megkezdése előtt húzza ki a készülék hálózati vezetékét.

A dob belső felületét és a bordákat semleges kémhatású normál tisztítószerrel tisztítsa meg. A megtisztított felületeket törölje szárazra egy puha ruhával.



VIGYÁZAT!

A dob tisztításához ne használjon súrolószert vagy drótszivacsot.

11.5 A kezelőpanel és a burkolat tisztítása

A kezelőpanelt és a burkolatot semleges kémhatású normál tisztítószerrel tisztítsa meg.

A tisztításhoz használjon nedves kendőt. A megtisztított felületeket törölje szárazra egy puha ruhával.









VIGYÁZAT!

A tisztításhoz ne használjon bűrtisztító szert vagy olyan vegyszert, melyek károsíthatják a felületeket.

11.6 Levegőnyílások tisztítása

Porszívó segítségével távolítsa el a szőszöket a levegőnyílásokból.

12. HIBAELHÁRÍTÁS

Hibajelenség ¹⁾	Lehetséges ok	Javítási mód
A szárítógép nem működik.	A szárítógépet nem csatlakoztatta az elektromos hálózathoz.	Csatlakoztassa a készüléket a hálózathoz. Ellenőrizze a biztosítékot a biztosítékszekrényben (otthoni elhelyezés).
	A betöltőajtó nyitva van.	Zárja be a betöltőajtót.
	Nem nyomta meg a  BE / KI gombot.	Nyomja meg a  BE / KI gombot.
	Nem nyomta meg a  /  Start/ Pause (Indítás / Szünet) gombot.	Nyomja meg a  /  Start/ Pause (Indítás / Szünet) gombot.
	A készülék készenléti állapotban van.	Nyomja meg a  BE / KI gombot.
	A szűrő hiányzik vagy nincs megfelelően a helyén.	A szűrőt megfelelő pozícióban tegye a helyére.
	Az E59 hibakód jelenik meg a kijelzőn - a szárítógép túl van terhelve.	Vegye ki a töltet egy részét. Soha ne lépje túl a megengedett legnagyobb töltetet.
Nem kielégítő szárítási hatások.	Nem megfelelő programot választott.	Válassza ki a megfelelő programot. 2)
	A szűrő eltömődött.	Tisztítsa meg a szűrőt. 3)
	Túl sok ruhát helyezett be.	Soha ne lépje túl a megengedett legnagyobb töltetet.
	A szellőzőnyíláson lévő rács eltömődött.	Tisztítsa meg a készülék alján lévő szellőzőnyílások rácsait.
	A dobban levő páratartalom-érzékelő elszennyeződött.	Tisztítsa meg a dob elülső felületét.
	A ruhanemű fennmaradó nedvességi fokának beállítása helytelen.	Állítsa be megfelelően a ruhanemű fennmaradó nedvességi fokát. 4)
	A kondenzátor eltömődött.	Tisztítsa meg a kondenzátort. 3)

Hibajelenség ¹⁾	Lehetséges ok	Javítási mód
Nem záródik a betöltőnyílás ajtaja.	A szűrő nincs megfelelően a helyén.	Tegye a szűrőt pontosan a helyére.
	A ruhanemű beszorult a dob és a tömítés közé.	Helyezze a ruhaneműt az előírt módon a dobba.
Az Err (Hiba) üzenet jelenik meg a kijelzőn.	A szárítási ciklus elindítása után megpróbálta módosítani a programot vagy valamelyik kiegészítő funkciót.	Kapcsolja ki és be a szárítógépet. Válassza ki az új programot.
	A kiválasztott kiegészítő funkció nem használható együtt az aktuális programmal.	Kapcsolja ki és be a szárítógépet. Válassza ki az új programot.
A dobvilágítás nem működik	A dobvilágítás meghibásodott.	Lépjen kapcsolatba a márkaszervizzel, és kérje a dobvilágítás cseréjét.
Irreális szárítási idő jelenik meg a kijelzőn.	A szárítás végéig hátralévő idő kiszámítása a ruhanemű mennyiségén és nedvességén alapul.	Automatikus művelet — nem hibajelenség.
A program inaktív.	A víztartály megtelt.	Ürítse ki a víztartályt, majd nyomja meg a  Start/Pause (Indítás / Szünet) gombot. ³⁾
A szárítási ciklus túl rövid.	Túl kevés ruhát helyezett be.	Válassza ki az idővezérelt szárítóprogramot. Az időértéknek a töltethez kell kapcsolódnia. Egyetlen ruhadarab vagy kis mennyiségű ruhanemű szárításához rövid idő használata javasolt.
	A ruhanemű túlságosan száraz.	Hosszabb időtartamú idővezérelt programot válasszon.

Hibajelenség 1)	Lehetséges ok	Javítási mód
A szárítási ciklus túl hosszú. 5)	A szűrő eltömődött.	Tisztítsa meg a szűrőt.
	Túl sok ruhát helyezett be.	Soha ne lépje túl a megengedett legnagyobb töltetet.
	Nem centrifugálta ki megfelelően a ruhaneműt.	Centrifugálja ki megfelelően a ruhaneműt.
	A helyiség hőmérséklete túl magas - nem hibajelenség.	Lehetőség szerint csökkentse a helyiség hőmérsékletét.

1) Hibaüzenet jelenik meg a kijelzőn (pl. **E51**): Kapcsolja ki és be a szárítógépet. Válasszon ki egy új programot. Nyomja meg a Start/Szünet gombot. Továbbra sem működik? – forduljon a szakszervizhez, és közölje velük a hibakódot.

2) Olvassa el a programleírást — lásd a PROGRAMTÁBLÁZAT című részt.

3) Lásd az ÁPOLÁS ÉS TISZTÍTÁS című fejezetet.

4) Lásd a HASZNOS TANÁCSOK ÉS JAVASLATOK című fejezetben.

5) Megjegyzés: Legfeljebb 5 óra elteltével a szárítási ciklus automatikusan véget ér.



13. MŰSZAKI ADATOK

Magasság × szélesség × mélység	850 x 600 x 605 mm (maximális 648 mm)
Maximális mélység nyitott betöltőajtó mellett	1072 mm
Maximális szélesség nyitott betöltőajtó mellett	950 mm
Állítható magasság	850 mm (+15 mm - beállítási tartomány)
Dob térfogata	118 l
Legnagyobb betölthető mennyiség	8 kg
Hangnyomásszint az EN ISO 11204/11203 szerint.	<70 dB
Feszültség	230 V
Frekvencia	50 Hz
Szükséges biztosíték	16 A
Összteljesítmény	2800 W
Energiatakarékos osztály	B
Energiafogyasztás ¹⁾	4,78 kWh
Éves energiafogyasztás ²⁾	560 kWh

Bekapcsolva hagyott üzemmód teljesítményfelvétele	0,12 W
Kikapcsolt üzemmód teljesítményfelvétele	0,12 W
Megengedett környezeti hőmérséklet	+ 5 °C és + 35 °C között
A szilárd részecskék és nedvesség bejutása elleni védelmet a védőburkolat biztosítja, kivéve ahol az alacsony feszültségű részeket nem védi ez burkolat	IPX4

- 1) Az EN 61121 szabvány szerint. 8 kg pamut, 1000 ford./perc fordulaton centrifugálva.
- 2) Éves energiafogyasztás kilowattórában megadva, mely a standard gyapjú program 160 teljes és részleges töltetű gyapjúszáritási ciklusán és az alacsony energiafogyasztású üzemmódok energiafelhasználásán alapul. A ciklusonkénti aktuális energiafogyasztás függ a készülék használati módjától ((EU) RENDELET száma: 392/2012).

14. KÖRNYEZETVÉDELMI TUDNIVALÓK

Kérjük, hogy minden  jelzéssel ellátott anyagot hasznosítson újra. Minden csomagolóanyagot megfelelően dobjon hulladékba, hogy ezzel segítsen a környezet megóvásában és a jövő generációinak. A  szimbólummal

ellátott elektromos készülékeket ne dobja a háztartási hulladék közé. Minden elektromos terméket a megfelelő, helyi önkormányzati gyűjtőhelyen vagy helyi hatóságnál, illetve újrahasznosító központban adjon le.

SPIS TREŚCI

1. INFORMACJE DOTYCZĄCE BEZPIECZEŃSTWA.....	25
2. OPIS URZĄDZENIA.....	31
3. AKCESORIA.....	32
4. PANEL STEROWANIA.....	33
5. URZĄDZENIA WRZUTOWE.....	34
6. TABELA PROGRAMÓW.....	35
7. OPCJE.....	36
8. PRZED PIERWSZYM UŻYCIEM.....	36
9. CODZIENNA EKSPLOATACJA.....	36
10. WSKAZÓWKI I PORADY.....	38
11. KONSERWACJA I CZYSZCZENIE.....	39
12. ROZWIĄZYWANIE PROBLEMÓW.....	42
13. DANE TECHNICZNE.....	44

Z MYŚLĄ O TOBIE

Dziękujemy za zakup urządzenia Electrolux. Jest ono owocem dziesięcioleci doświadczeń i innowacji. To pomysłowe i stylowe urządzenie zostało zaprojektowane z myślą o Tobie. Użytkując je, możesz mieć zawsze pewność uzyskania wspaniałych efektów.

Witamy w świecie marki Electrolux!

OBSŁUGA KLIENTA

Zalecamy stosowanie oryginalnych części zamiennych.

Kontaktując się z autoryzowanym centrum serwisowym, należy przygotować poniższe dane: model, numer produktu, numer seryjny.

Stosowne informacje można znaleźć na tabliczce znamionowej.

 Przed użyciem urządzenia należy zapoznać się ze wszystkimi wskazówkami

 Ostrzeżenie / Przestroga – Informacje dotyczące bezpieczeństwa

 Ogólne informacje i wskazówki

 Informacje dotyczące środowiska naturalnego

Producent zastrzega sobie możliwość wprowadzenia zmian bez wcześniejszego powiadomienia.

1. ⚠ INFORMACJE DOTYCZĄCE BEZPIECZEŃSTWA

Przed przystąpieniem do instalacji i rozpoczęciem eksploatacji urządzenia należy uważnie zapoznać się z załączoną instrukcją obsługi. Producent nie odpowiada za uszkodzenia i obrażenia ciała spowodowane nieprawidłową instalacją i eksploatacją. Należy zachować instrukcję wraz z urządzeniem do wykorzystania w przyszłości.

1.1 Bezpieczeństwo dzieci i osób o ograniczonych zdolnościach ruchowych, sensorycznych lub umysłowych



OSTRZEŻENIE!

Występuje ryzyko uduszenia lub odniesienia obrażeń mogących skutkować trwałym kalectwem.

- Urządzenie mogą obsługiwać dzieci po ukończeniu ósmego roku życia oraz osoby o ograniczonych zdolnościach fizycznych, sensorycznych lub umysłowych, a także nieposiadające odpowiedniej wiedzy lub doświadczenia, jeśli będą one nadzorowane lub zostaną poinstruowane w zakresie bezpiecznego korzystania z urządzenia i będą świadome związanych z tym zagrożeń.
- Nie należy pozwalać, aby dzieci bawiły się urządzeniem.
- Dzieci poniżej 3 roku życia nie powinny znajdować się w pobliżu urządzenia, jeśli nie są pod stałym nadzorem.
- Wszystkie opakowania należy przechowywać poza zasięgiem dzieci.
- Wszystkie detergenty należy przechowywać poza zasięgiem dzieci.
- Dzieci i zwierzęta domowe nie powinny znajdować się w pobliżu urządzenia, gdy jego drzwi są otwarte.

- Jeśli urządzenie jest wyposażone w blokadę uruchomienia, zaleca się, aby ją włączyć.
- Czyszczeniem i konserwacją nie mogą zajmować się dzieci bez nadzoru dorosłych.

1.2 Instalacja

- Należy postępować zgodnie z instrukcją instalacji dołączoną do urządzenia.
- Upewnić się, że urządzenie jest stabilne podczas transportu.
- Usunąć wszystkie elementy opakowania.
- Nie instalować ani nie używać uszkodzonego urządzenia.
- Zachować ostrożność podczas przenoszenia urządzenia, ponieważ jest ono ciężkie. Zawsze używać rękawic ochronnych.
- Zawsze transportować urządzenie w położeniu pionowym.
- Urządzenie można zainstalować jako wolnostojące lub pod blatem kuchennym, zachowując odpowiednią przestrzeń (patrz ulotka dotycząca instalacji).
- Jeśli suszarka jest umieszczana na pralce, należy użyć zestawu łączącego. Zestaw łączący, który można nabyć w autoryzowanych punktach sprzedaży, pasuje wyłącznie do urządzeń wymienionych w dołączonej do niego instrukcji. Należy ją uważnie przeczytać przed zainstalowaniem zestawu (patrz ulotka dotycząca instalacji).
- Nie instalować ani nie używać urządzenia w miejscach, w których temperatura jest niższa niż 5°C lub wyższa niż 35°C.
- Nie instalować urządzenia za zamykanymi lub przesuwanymi drzwiami ani za drzwiami, których zawiasy są umieszczone po przeciwnej stronie, co uniemożliwia całkowite otwarcie drzwi urządzenia.

- Upewnić się, że podłoga w miejscu zainstalowania urządzenia jest płaska, stabilna, odporna na działanie wysokiej temperatury i czysta.
- Zapewnić odpowiednią cyrkulację powietrza pomiędzy urządzeniem i podłogą.
- Tył urządzenia musi znajdować się przy ścianie.
- Po ustawieniu urządzenia w docelowym miejscu należy sprawdzić za pomocą poziomicy, czy stoi poziomo. Jeśli nie, należy wyregulować jego nóżki.
- Należy upewnić się, że urządzenie jest odłączone od źródła zasilania podczas instalacji, prac konserwacyjnych lub naprawy i że nie można go ponownie podłączyć przed zakończeniem prac.
- Podłączyć wtyczkę do gniazda elektrycznego dopiero po zakończeniu instalacji. Należy zadbać o to, aby w zainstalowanym urządzeniu wtyczka przewodu zasilającego była łatwo dostępna.
- Aby zapobiec cofaniu się do pomieszczenia spalin z urządzeń zasilanych materiałami opałowymi lub z kominka, należy w miejscu instalacji zapewnić odpowiednią wentylację.
- Powietrza wylotowego nie wolno kierować do przewodu kominowego służącego do odprowadzania spalin z urządzeń spalających gaz lub inne paliwa. (Jeśli dotyczy).
- Wykładzina podłogowa nie może zasłaniać otworów wentylacyjnych w podstawie (jeśli dotyczy).

1.3 Podłączenie do sieci elektrycznej



OSTRZEŻENIE!

Występuje zagrożenie pożarem i porażeniem prądem elektrycznym.

- Urządzenie należy prawidłowo uziemić. Producent nie ponosi odpowiedzialności za konsekwencje nieprawidłowego uziemienia.
- Należy upewnić się, że informacje o podłączeniu elektrycznym podane na tabliczce znamionowej są

zgodne z parametrami instalacji zasilającej. W przeciwnym razie należy skontaktować się z elektrykiem.

- Należy używać wyłącznie prawidłowo zamontowanego gniazda elektrycznego z uziemieniem.
- Nie stosować rozgałęźników ani przedłużaczy.
- Odłączając urządzenie, nie ciągnąć za przewód zasilający. Zawsze ciągnąć za wtyczkę.
- Nie dotykać przewodu zasilającego ani wtyczki mokrymi rękami.
- Jeśli przewód zasilający jest uszkodzony, ze względów bezpieczeństwa musi go wymienić producent, autoryzowane centrum serwisowe lub inna wykwalifikowana osoba.
- Dotyczy tylko Wielkiej Brytanii i Irlandii. Urządzenie wyposażono we wtyczkę zasilającą z bezpiecznikiem 13 A. Jeśli konieczna jest wymiana bezpiecznika we wtyczce zasilającej, należy użyć bezpiecznika 13 A ASTA (BS 1362).
- Urządzenie spełnia wymogi dyrektyw EWG.

1.4 Eksploatacja



OSTRZEŻENIE!

Występuje zagrożenie odniesieniem obrażeń, porażeniem prądem, wzniesieniem pożaru lub uszkodzeniem urządzenia.

- Nie należy przekraczać maksymalnego ciężaru ładunku, który wynosi 8 kg (patrz „Tabela programów”).
- Nie używać urządzenia, jeśli do prania użyto przemysłowych środków chemicznych.
- Usuwać włókna z tkanin nagromadzone wokół urządzenia.
- Nie używać urządzenia bez filtra. Przed każdym użyciem urządzenia oczyścić filtr.
- W suszarce nie wolno suszyć nie wypranych rzeczy.

- Rzeczy zabrudzone substancjami, takimi jak olej, aceton, alkohol, ropa, nafta, odplamiacze, terpentyna, wosk czy środki do usuwania wosku, należy przed wysuszeniem w suszarce wyprać w gorącej wodzie ze zwiększoną ilością detergentu.
- W suszarce nie wolno suszyć przedmiotów takich jak gumowa pianka (pianka lateksowa), czepki prysznicowe, tkaniny wodoodporne, ubrania powlekane gumą i ubrania lub poduszki z wkładką z pianki lateksowej.
- Płyny zmiękczone do tkanin i podobne produkty wolno stosować wyłącznie zgodnie z zaleceniami ich producentów.
- Z kieszeni wyjąć wszelkie przedmioty, takie jak zapalniczki lub zapalaki.
- Nie należy zatrzymywać suszarki przed zakończeniem cyklu suszenia, jeśli nie można natychmiast wyjąć z niej wszystkich rzeczy i rozłożyć ich w celu rozproszenia ciepła.
- Ostatnia część cyklu suszenia jest przeprowadzana bez nagrzewania (cykl chłodzenia), aby rzeczy były schłodzone do temperatury, która ich nie uszkodzi.
- Nie wolno suszyć uszkodzonych rzeczy, w których znajduje się wypełnienie.
- W urządzeniu należy suszyć wyłącznie tkaniny nadające się do suszenia w suszarce. Należy przestrzegać zaleceń umieszczonych na metkach.
- Jeśli do prania użyto odplamiacza, przed rozpoczęciem suszenia należy wykonać dodatkowy cykl płukania.
- Nie pić wody ze zbiornika na skropliny/wodę destylowaną ani nie używać jej do przyrządzania potraw. Jej spożycie przez ludzi lub zwierzęta może spowodować problemy zdrowotne.
- Nie siadać ani nie stawać na otwartych drzwiach urządzenia.

- W suszarce nie wolno suszyć rzeczy, z których kapie woda.

1.5 Wewnętrzne oświetlenie



OSTRZEŻENIE!

Zagrożenie odniesieniem obrażeń.

- Widoczne światło emitowane przez diodę elektroluminescencyjną (LED) — nie wpatrywać się bezpośrednio w źródło światła.
- Zwykła lub halogenowa żarówka zastosowana w tym urządzeniu nie jest przeznaczona do oświetlania pomieszczeń.
- Aby wymienić wewnętrzne oświetlenie, należy skontaktować się z autoryzowanym punktem serwisem.

1.6 Konserwacja i czyszczenie



OSTRZEŻENIE!

Występuje zagrożenie odniesieniem obrażeń i uszkodzeniem urządzenia.

- Do czyszczenia urządzenia nie wolno używać wody pod ciśnieniem ani pary wodnej.
- Czyścić urządzenie za pomocą wilgotnej szmatki. Stosować wyłącznie obojętne detergenty. Nie stosować produktów ściernych, myjek do szorowania, rozpuszczalników ani metalowych przedmiotów.

1.7 Utylizacja



OSTRZEŻENIE!

Występuje zagrożenie odniesieniem obrażeń ciała lub uduszeniem.

- Odłączyć urządzenie od źródła zasilania.
- Odciąć i wyrzucić przewód zasilający.
- Wymontować zatrzask drzwi, aby uniemożliwić zamknięcie się dzieci lub zwierząt w urządzeniu.

1.8 Serwis

- Przed przystąpieniem do konserwacji należy wyłączyć urządzenie i wyjąć wtyczkę przewodu zasilającego z gniazda elektrycznego.
- Tylko oryginalne części zamienne zapewnią zgodność urządzenia z normami bezpieczeństwa.
- Gwarancja obejmuje wyłącznie naprawy wykonane przez pracowników serwisu upoważnionych przez firmę Electrolux.

2. OPIS URZĄDZENIA

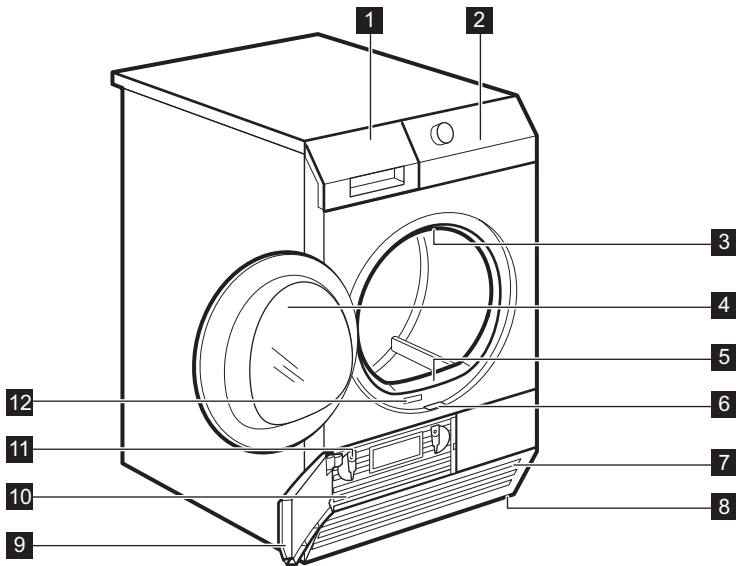

- | | |
|------------------------------------|--------------------------------------|
| 1 Zbiornik na skropliny | 8 Regulowane nóżki |
| 2 Panel sterowania | 9 Drzwi skraplacza |
| 3 Wewnętrzne oświetlenie | 10 Pokrywa skraplacza |
| 4 Drzwi urządzenia | 11 Blokady pokrywy skraplacza |
| 5 Filtr | 12 Tabliczka znamionowa |
| 6 Przycisk drzwi skraplacza | |
| 7 Szczeliny wentylacyjne | |



Użytkownik może zamontować drzwi urządzenia po przeciwnej stronie. Może to ułatwić wygodne wkładanie i wyjmowanie prania, gdy w pomieszczeniu jest mało miejsca (patrz oddzielna ulotka).

3. AKCESORIA

3.1 Zestaw łączący

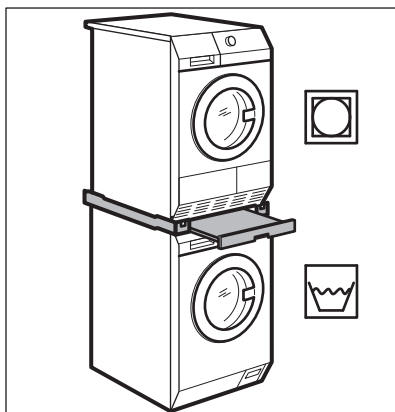

Dostępne u autoryzowanego sprzedawcy. Zestaw łączący wolno stosować wyłącznie do pralek wymienionych w ulotce. Patrz dołączona ulotka. Należy uważnie zapoznać się z instrukcją dołączoną do produktu.

3.2 Zestaw do odprowadzania skroplin

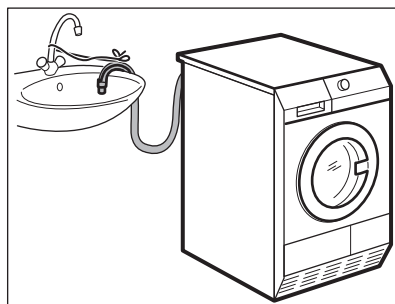

Zestaw dostępny u autoryzowanego sprzedawcy (może być dołączony do niektórych modeli suszarek).

Akcesoria do odprowadzenia skroplin do umywalki, syfonu, kanału ściekowego itp. Po ich zainstalowaniu zbiornik na skropliny jest opróżniany automatycznie. Zbiornik na skropliny musi pozostać w urządzeniu.

Zainstalowany wąż musi znajdować się na wysokości od 50 cm (min.) do 1 m (maks.) od podłogi. Wąż nie może być zapętlony. W razie potrzeby wąż można skrócić.

Należy uważnie zapoznać się z instrukcją dołączoną do produktu.

3.3 Cokół z szufladą

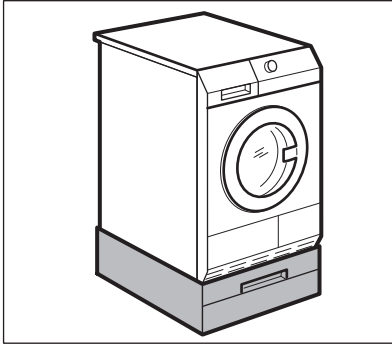

Dostępne u autoryzowanego sprzedawcy.

Pozwala umieścić urządzenie wyżej, aby ułatwić załadunek i wyjmowanie prania.

Szuflada może służyć do przechowywania rzeczy np.: ręczników, środków czyszczących itp.

Należy uważnie zapoznać się z instrukcją dołączoną do produktu.

3.4 Urządzenie wrzutowe

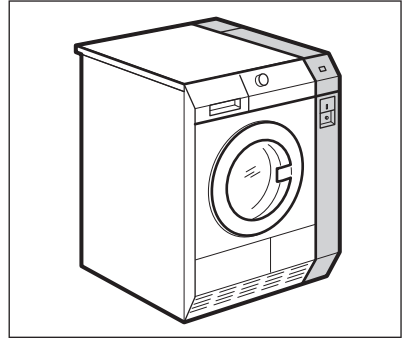

Urządzenie w miejscu publicznym można połączyć z mechanizmem wrzutowym.

4. PANEL STEROWANIA

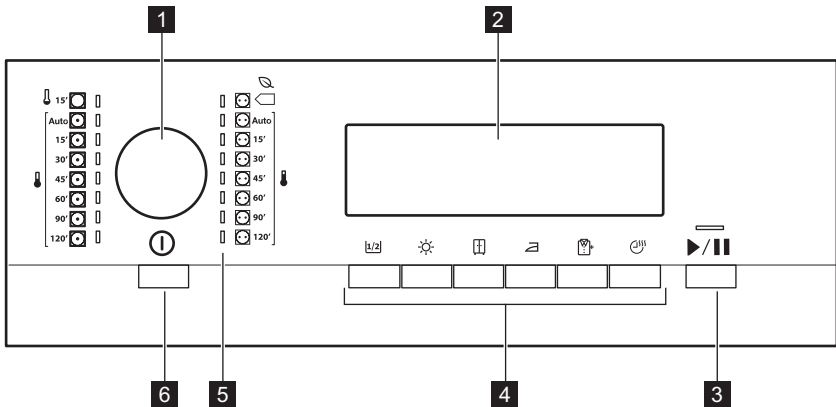

1 Pokrętko wyboru programów

2 Wyświetlacz

3 ▶/|| przycisk Start/Pauza









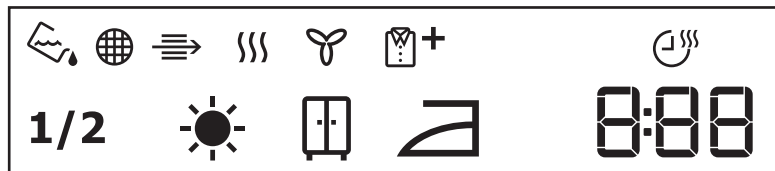

4 Przyciski wyboru opcji

5 Wskaźniki programów

6 przycisk **⏻** WŁ./WYŁ. z funkcją Samoczynne wyłączenie функция

4.1 Wyświetlacz



Symbol na wyświetlaczu	Opis symbolu
1/2	połowa załadunku
	wysuszenie – ekstra suche
	wysuszenie – suche do szafy
	wysuszenie – suche do prasowania
	wskaźnik: <i>opróżnić zbiornik wody</i>
	wskaźnik: <i>wyczyścić filtr</i>
	wskaźnik: <i>sprawdzić wymiennik ciepła</i>
	wskaźnik: <i>faza suszenia</i>
	wskaźnik: <i>faza chłodzenia</i>
	wskaźnik: <i>faza chroniąca przed zagnieceniami</i>
	opcja czas włączona
2 . 00	wskazanie czasu trwania cyklu
1 . 20	wybór czasu (co 5 min)

5. URZĄDZENIA WRZUTOWE

1. Włożyć odpowiednią liczbę monet. Podczas wkładania monet do urządzenia wrzutowego wyświetlacz będzie pokazywał odliczanie do „00”, po czym urządzenie będzie gotowe do pracy.
2. Nacisnąć przycisk  Start/Pauza, aby uruchomić urządzenie

6. TABELA PROGRAMÓW



Są dwa rodzaje programów: automatyczne i czasowe.

Programy automatyczne działają na podstawie wykrywania wilgotności i kończą się po osiągnięciu jej odpowiedniego poziomu.

Programy czasowe nie obejmują wykrywania wilgotności. Programy te

kończą się po upływie zapisanego lub wybranego czasu.



W poniższej tabeli zawarto dostępne programy oraz ich krótki opis.

Programy automa- tyczne	Ładunek ¹⁾	Opis
 Eco (2)	8 kg	Bawełna i frotte – najbardziej wydajny pod względem zużycia energii. Normalna/średnia temperatura. Program zakończy się po osiągnięciu zdefiniowanej wilgotności / wybranej opcji (Ekstra suche, Suche do szafy, Suche do prasowania).
 Normalna	8 kg	Bawełna i frotte. Normalna/średnia temperatura. Program zakończy się po osiągnięciu zdefiniowanej wilgotności / wybranej opcji (Ekstra suche, Suche do szafy, Suche do prasowania).
 Niska	3,5 kg	Syntetyczne (na przykład: poliester, poliamid, poliakryl i elastan), wiskoza, poliest-er z bawełną oraz tkaniny delikatne. Niska temperatura. Program zakończy się po osiągnięciu zdefiniowanej wilgotności / wybranej opcji (Ekstra suche, Suche do szafy, Suche do prasowania).

¹⁾ Maksymalny ciężar odnosi się do suchego prania.

²⁾ Program  Bawełniane Eko odpowiada „standardowemu programowi do tkanin bawełnianych;” jest on przeznaczony do suszenia zwykłych tkanin bawełnianych i jest najbardziej wydajny pod względem zużycia energii.

Programy cza- sowe	Opis
 Normalna	Bawełna i frotte. Można wybrać różny czas suszenia. Program zakończy się po upływie czasu.

Programy czasowe	Opis
 Niska	Syntetyczne (na przykład: poliester, poliamid, poliakryl i elastan), wiskoza, poliester z bawełną oraz tkaniny delikatne. Można wybrać różny czas suszenia. Program zakończy się po upływie czasu.
 Podsuszenie	Narzutę, koce, pościel. Program zakończy się po upływie czasu.

7. OPCJE

7.1 Połowa wsadu

Opcja ta służy do suszenia połowy wsadu.

7.2 Ekstra suche

Funkcja ta pozwala uzyskać lepiej wysuszone pranie.

7.3 Suche do szafy

Dzięki tej opcji pranie po zakończeniu suszenia będzie gotowe do przechowywania.

7.4 Suche do prasowania

Dzięki tej opcji pranie po zakończeniu suszenia będzie nadawać się do prasowania.

7.5 Większa ochrona

Wydłuża fazę chroniącą przed zagnieceniami (30 minut) pod koniec cyklu suszenia do 90 minut. Opcja ta chroni pranie przed zagnieceniami. Podczas trwania fazy chroniącej przed zagnieceniami można wyjąć pranie.

7.6 Czas

Umożliwia wydłużenie czasu suszenia skokowo co 5 minut.

8. PRZED PIERWSZYM UŻYCIEM

Przed pierwszym użyciem urządzenia należy wykonać następujące czynności:





- Wyczyścić bęben suszarki za pomocą wilgotnej szmatki.
- Uruchomić krótki program (np. 30-minutowy) z wilgotnym praniem.

9. CODZIENNA EKSPLOATACJA

9.1 Przygotowanie prania

- Zasunąć zamki błyskawiczne.
- Zapiąć poszwy.
- Nie pozostawiać luźnych troczków i tasiemek (np. troczków fartuchów). Zawiązać je przed uruchomieniem programu.
- Wyjąć całą zawartość z kieszeni.
- Jeśli przeznaczone do suszenia rzeczy mają bawełnianą podszwękę, należy wyrócić je na lewą stronę. Bawełniana warstwa powinna zawsze znajdować się po zewnętrznej stronie
- Zaleca się wybór programu odpowiedniego do rodzaju tkanin przeznaczonych do suszenia.

- Nie wkładać do urządzenia tkanin w ciemnych kolorach razem z tkaninami o jasnych kolorach. Tkaniny o ciemnych kolorach mogą farbować.
- Aby zapobiec kurczeniu się rzeczy z tkanin typu jersey i dzianin bawełnianych, należy do ich suszenia używać odpowiedniego programu.
- Upewnić się, że ciężar prania nie przekracza maksymalnej wartości podanej w tabeli programów.
- Suszyć wyłącznie rzeczy, które nadają się do suszenia w suszarce. Odpowiednie informacje znajdują się na metkach ubrań.

Symbol na metce	Opis
	Można suszyć w suszarce.
	Można suszyć w suszarce. Ustawić program ze standardową temperaturą.
	Można suszyć w suszarce. Ustawić program z niską temperaturą.
	Nie można suszyć w suszarce.

9.2 Wkładanie prania



UWAGA!

Nie przytrzasnąć prania między drzwiami urządzenia a gumową uszczelką.

1. Otworzyć drzwi urządzenia.
2. Luźno włożyć pranie.
3. Zamknąć drzwi urządzenia.

9.3 Włączanie urządzenia

Aby włączyć urządzenie:

Nacisnąć przycisk  WŁ./WYŁ.,

Po włączeniu urządzenia na wyświetlaczu pojawiają się odpowiednie wskaźniki.

9.4 Funkcja Samoczynne wyłączenie

Aby zmniejszyć zużycie energii, funkcja Samoczynne wyłączenie powoduje automatyczne wyłączenie urządzenia:

- jeśli w ciągu 5 minut nie zostanie naciśnięty przycisk  Start/Pauza;
- po 5 minutach od zakończenia programu.

Nacisnąć przycisk  WŁ./WYŁ., aby włączyć urządzenie.

Po włączeniu urządzenia na wyświetlaczu pojawiają się odpowiednie wskaźniki.

9.5 Ustawianie programu

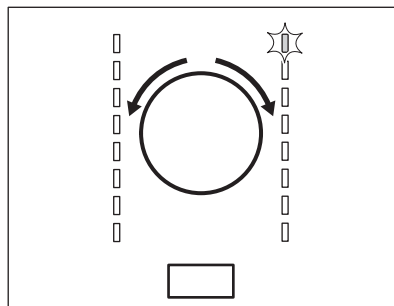

Ustawić program za pomocą pokręta wyboru programów.

Na wyświetlaczu pojawi się czas do zakończenia programu.

9.6 Opcje

Wraz z programem suszenia można ustawić jedną lub więcej opcji specjalnych.

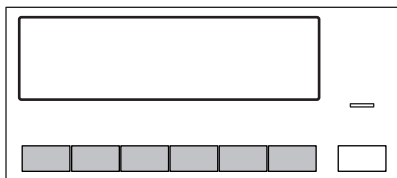

Aby włączyć lub wyłączyć opcję, należy nacisnąć odpowiedni przycisk. W chwili włączenia opcji zapala się kontrolka nad przyciskiem lub pojawia się odpowiedni symbol na wyświetlaczu.

9.7 Uruchamianie programu

Aby uruchomić program:

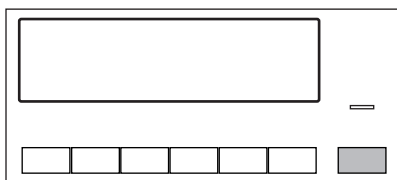

Nacisnąć przycisk **▶/|| Start/Pauza**. Nastąpi uruchomienie programu, a kontrolka nad przyciskiem zacznie świecić w sposób ciągły.

9.8 Zmiana programu

Aby zmienić program, należy:

1. Nacisnąć przycisk **Ⓛ WŁ./WYŁ.**, aby wyłączyć urządzenie.

2. Nacisnąć przycisk **Ⓛ WŁ./WYŁ.**, aby włączyć urządzenie.
3. Ustawić nowy program.

9.9 Koniec programu

i Po każdym cyklu suszenia należy oczyścić filtr i opróżnić zbiornik na skropliny. (Patrz rozdział **KONSERWACJA I CZYSZCZENIE**).

Po zakończeniu cyklu suszenia na wyświetlaczu miga symbol **Ⓛ** oraz emitowany jest ciągły sygnał dźwiękowy przez 1 minutę.

i Jeśli urządzenie nie zostanie wyłączone, rozpocznie się faza ochrony przed zagnieceniami. Podczas trwania tej fazy można wyjąć pranie.

Wyjmowanie prania:

1. Nacisnąć przycisk **Ⓛ WŁ./WYŁ.** na 2 sekundy, aby wyłączyć urządzenie.
2. Otworzyć drzwi urządzenia.
3. Wyjąć pranie.
4. Zamknąć drzwi urządzenia.

10. WSKAZÓWKI I PORADY

10.1 Wskazówki dotyczące ekologii

- Dobrze odwirowywać pranie przed suszeniem.
- Przestrzegać zaleceń dotyczących ciężaru ładunku zawartych w tabeli programów.
- Czyścić filtr po każdym cyklu suszenia.
- Do prania, które będzie suszone w suszarce, nie należy dodawać płynu zmiękczającego do tkanin. W suszarce pranie staje się miękkie w naturalnie.
- Używać skropliny jak wody destylowanej, np. do prasowania z wykorzystaniem pary. W razie



potrzeby należy uprzednio je oczyścić (np. za pomocą filtra do kawy), aby usunąć drobne elementy włókien.

- Nie zatykać szczelin wentylacyjnych na spodzie urządzenia.
- Upewnić się, że w miejscu instalacji urządzenia jest zapewniony dobry przepływ powietrza.



10.2 Regulacja resztkowej wilgotności prania



Aby zmienić domyślną resztkową wilgotność prania:

1. Włączyć urządzenie.
2. Odczekać około 8 sekund.

3. Wybrać jeden z dostępnych programów.
4. Nacisnąć jednocześnie i przytrzymać przyciski  **Półowa wsadu** i  **Suche do szafy**.



Na wyświetlaczu pojawi się jeden z następujących symboli:

-  – niższa wilgotność
-  – wyższa wilgotność
-  – standardowa wilgotność





5. Aby zapisać ustawienie w pamięci, należy nacisnąć jednocześnie przyciski  **Półowa wsadu** i  **Suche do szafy** i przytrzymać przez około dwie sekundy.

10.3 Wyłączanie wskazań wskaźnika Zbiornik

1. Włączyć urządzenie.

2. Odczekać około 8 sekund.
3. Wybrać jeden z dostępnych programów.
4. Nacisnąć jednocześnie i przytrzymać przyciski  **Półowa wsadu** i  **Suche do prasowania**.



Możliwa jest jedna z dwóch konfiguracji:

- wskaźnik Zbiornik:  świeci się, a na wyświetlaczu widoczny jest symbol  – wskaźnik zbiornika na skropliny jest stale **włączony**
- wskaźnik Zbiornik:  nie świeci się, a na wyświetlaczu widoczny jest symbol  – wskaźnik zbiornika na skropliny jest stale **wyłączony**

11. KONSERWACJA I CZYSZCZENIE

11.1 Czyszczenie filtra

Po zakończeniu każdego cyklu na wyświetlaczu widoczny jest symbol  **Filtr** i konieczne jest wyczyszczenie filtra.

 Na wyświetlaczu miga symbol  – brak filtra. Suszarka nie może rozpocząć pracy.

 Na filtrze gromadzą się fragmenty włókien. Fragmenty włókien osadzają się podczas suszenia odzieży.

Czyszczenie filtra:

1. Otworzyć drzwi. Wyciągnąć filtr.

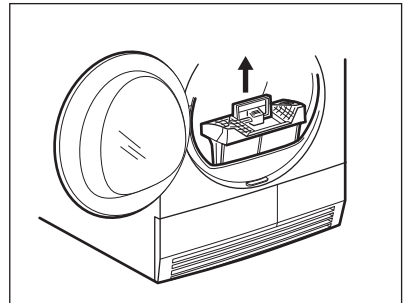

2. Nacisnąć przycisk

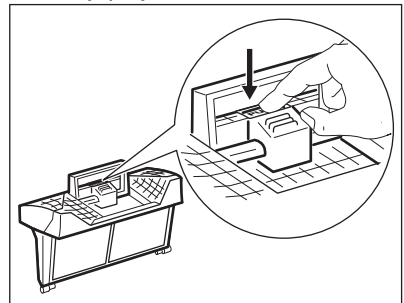

3. Otworzyć filtr.

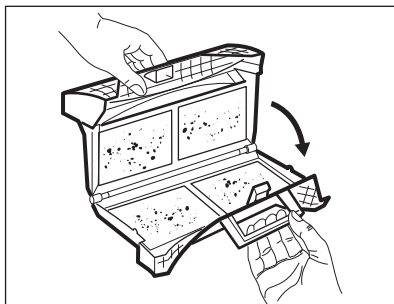

4. Oczyszczyć filtr wilgotną ręką.

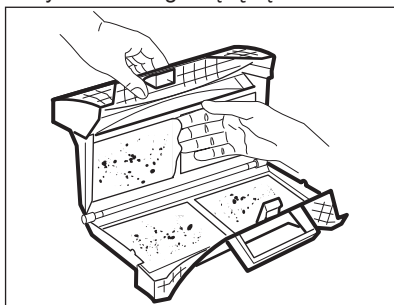

5. W razie potrzeby oczyścić filtr szczotką pod ciepłą bieżącą wodą i/lub odkurzyć go odkurzaczem. Zamknąć filtr.

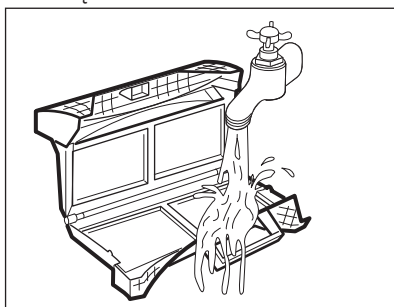

6. W razie potrzeby usunąć fragmenty włókien z kieszeni i uszczelki filtra. Można użyć w tym celu odkurzacza. Umieścić filtr w kieszeni filtra.

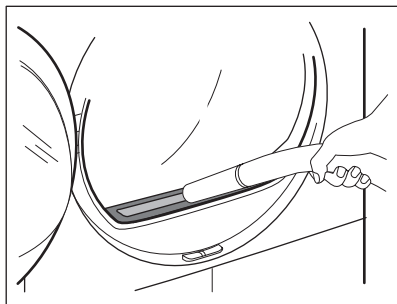

11.2 Opróżnianie zbiornika na skropliny

Zbiornik na skropliny należy opróżniać po każdym cyklu suszenia.

Jeśli zbiornik na skropliny jest pełny, następuje automatyczne zatrzymanie programu. Na wyświetlaczu widoczny jest symbol  Zbiornik i konieczne jest opróżnienie zbiornika na skropliny.

Aby opróżnić zbiornik na skropliny:

1. Wyciągnąć zbiornik na skropliny, trzymając go poziomo.

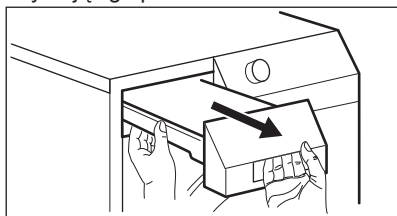

2. Wyciągnąć plastikową złączkę i wylać zawartość zbiornika do miski lub innego naczynia.

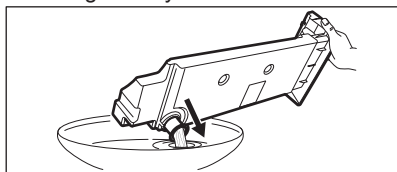

3. Wsunąć plastikową złączkę i zamontować zbiornik na skropliny.
4. Aby wznowić działanie programu, należy nacisnąć przycisk  Start/Pauza.

11.3 Czyszczenie skraplacza

Jeśli na wyświetlaczu miga symbol  *Skraplacz*, należy oczyścić skraplacz i jego komorę.

Aby oczyścić skraplacz i jego komorę:

1. Otworzyć drzwi.
2. Przesunąć przycisk zwalniający w dolnej części otworu drzwi urządzenia, aby otworzyć drzwi skraplacza.

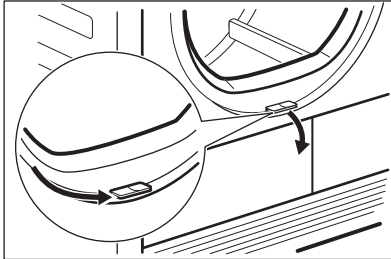

3. Obrócić dwie blokady w celu otwarcia pokrywy skraplacza.

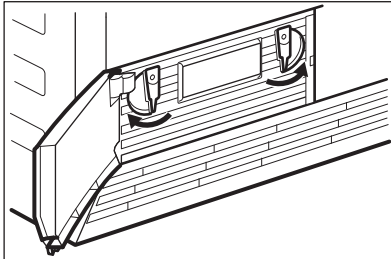

4. Opuścić pokrywę skraplacza.

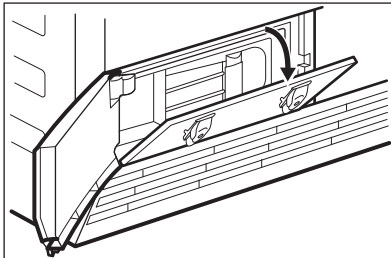

5. Chwycić za uchwyt i wyciągnąć skraplacz z dolnej komory. Wymawać skraplacz poziomo, aby nie rozlać pozostałej wody.

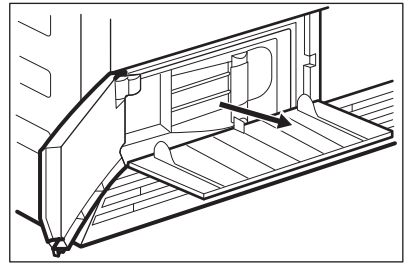

6. Oczyścić skraplacz w pionowym położeniu nad miską lub brodzikiem. Splukać dokładnie prysznicem.

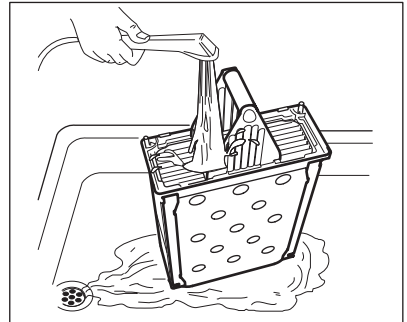

7. Umieścić skraplacz wewnątrz dolnej komory.
8. Zamknąć pokrywę skraplacza.
9. Obrócić dwie blokady, aż się zatrzasną.
10. Zamknąć drzwi skraplacza.

11.4 Czyszczenie bębna



OSTRZEŻENIE!

Przed przystąpieniem do czyszczenia urządzenia należy je odłączyć od zasilania.

Do czyszczenia wewnętrznej powierzchni i żeber bębna należy stosować obojętny detergent na bazie mydła. Osuszyć wyczyszczone powierzchnie miękką szmatką.



UWAGA!

Do czyszczenia bębna nie wolno używać materiałów ściernych ani myjek stalowych.

11.5 Czyszczenie panelu sterowania i obudowy

Do czyszczenia panelu sterowania i obudowy należy stosować obojętny detergent na bazie mydła.

Czyścić wilgotną szmatką. Osuszyć wyczyszczone powierzchnie miękką szmatką.







UWAGA!

Do czyszczenia urządzenia nie stosować środków do czyszczenia mebli lub środków czyszczących, które mogłyby wywołać korozję.

11.6 Czyszczenie szczelin wentylacyjnych

Usunąć ze szczelin wentylacyjnych nagromadzone fragmenty włókien za pomocą odkurzacza.

12. ROZWIĄZYWANIE PROBLEMÓW

Problem 1)	Prawdopodobna przyczyna	Rozwiązanie
Suszarka nie działa.	Suszarki nie podłączono do źródła zasilania.	Podłączyć wtyczkę do gniazdka. Sprawdzić bezpiecznik w skrzynce z bezpiecznikami (instalacja domowa).
	Drzwi urządzenia są otworne.	Zamknąć drzwi urządzenia.
	Nie naciśnięto przycisku  WŁ./WYŁ..	Naciśnąć przycisk  WŁ./WYŁ..
	Nie naciśnięto przycisku 	Naciśnąć przycisk  Start/Pauza.
	Urządzenie znajduje się w trybie czuwania.	Naciśnąć przycisk  WŁ./WYŁ..
	Brak filtra lub nieprawidłowe położenie filtra.	Umieścić filtr w szufladzie.
	Kod błędu E59 na wyświetlaczu – suszarka przeładowana.	Wyjąć część prania. Nie przekraczać maksymalnej wielkości ładunku.

Problem 1)	Prawdopodobna przyczyna	Rozwiązanie
Niezadowolający efekt suszenia.	Wybrano niewłaściwy program.	Wybrać odpowiedni program. 2)
	Filtr jest niedrożny.	Oczyścić filtr. 3)
	Zbyt głośna praca urządzenia.	Nie przekraczać maksymalnej wielkości ładunku.
	Kratka wentylacyjna jest niedrożna.	Oczyścić kratkę wentylacyjną na spodzie urządzenia.
	Zabrudzony czujnik wilgotności w bębnie.	Oczyścić przednią powierzchnię bębna.
	Nieprawidłowe ustawienie resztkowej wilgotności prania.	Wyregulować ustawienie resztkowej wilgotności prania. 4)
Drzwi urządzenia nie zamykają się.	Skraplacz jest niedrożny.	Oczyścić skraplacz. 5)
	Nie zatrzaśnięto filtra we właściwym położeniu.	Umieścić filtr we właściwym położeniu.
Na wyświetlaczu pojawiło się wskazanie Err (błąd).	Przytrzaśnięte pranie między drzwiami a uszczelką.	Włożyć pranie prawidłowo do bębna.
	Próbowano zmienić program lub opcję po rozpoczęciu cyklu.	Wyłączyć, a następnie włączyć suszarkę. Dokonać nowego wyboru.
Nie działa oświetlenie bębna	Opcja, którą próbowano włączyć, nie działa z wybranym programem.	Wyłączyć, a następnie włączyć suszarkę. Dokonać nowego wyboru.
	Uszkodzone oświetlenie bębna.	Skontaktować się z serwisem w celu wymiany oświetlenia bębna.
Czas trwania programu nie jest zgodny z czasem widocznym na wyświetlaczu.	Czas do zakończenia programu jest obliczany na podstawie ilości i stopnia wilgotności prania.	Jest to procedura automatyczna i nie oznacza usterki urządzenia.
Program nie działa.	Zbiornik na skropliny jest pełny.	Opróżnić zbiornik na skropliny, nacisnąć przycisk  Start/Pauza. 5)

Problem 1)	Prawdopodobna przyczyna	Rozwiązanie
Cykl suszenia jest za krótki.	Zbyt mała ilość prania.	Wybrać program sterowany czasowo. Wartość czasu musi być odpowiednio dostosowana do wielkości ładunku. Do suszenia jednej rzeczy lub małej ilości prania zaleca się stosowanie krótkich czasów.
	Pranie jest zbyt suche.	Wybrać dłuższy program.
Cykl suszenia jest za długi 6)	Filtr jest niedrożny.	Oczyszczyć filtr.
	Żaładowano zbyt wiele prania.	Nie przekraczać maksymalnej wielkości ładunku.
	Pranie nie jest wystarczająco odwirowane.	Prawidłowo odwirować pranie.
	Bardzo wysoka temperatura w pomieszczeniu – nie jest to uszterka urządzenia.	Jeśli to możliwe, obniżyć temperaturę w pomieszczeniu.

1) Jeśli wyświetla się komunikat o błędzie (np. **E51**): Wyłączyć, a następnie włączyć suszarkę. Wybrać nowy program. Nacisnąć przycisk Start/Pauza. Urządzenie nadal nie działa? Skontaktować się z punktem serwisowym i podać kod błędu.

2) Należy zapoznać się z opisem programów – patrz TABELA PROGRAMÓW

3) Patrz rozdział KONSERWACJA I CZYSZCZENIE

4) Patrz rozdział WSKAZÓWKI I PORADY

5) Patrz rozdział KONSERWACJA I CZYSZCZENIE.

6) Uwaga: Po upływie maksymalnie 5 godzin cykl suszenia kończy się automatycznie.

13. DANE TECHNICZNE



Wysokość x szerokość x głębokość	850 x 600 x 605 mm (maks. 648 mm)
Maks. głębokość przy otwartych drzwiach urządzenia	1072 mm
Maks. szerokość przy otwartych drzwiach urządzenia	950 mm
Regulacja wysokości	850 mm (+ 15 mm – regulacja nóżek)
Pojemność bębna	118 l
Maksymalna ładowność	8 kg
Ciśnienie akustyczne zgodne z normą EN ISO 11204/11203	<70 dB
Napięcie	230 V
Częstotliwość	50 Hz

Wymagany bezpiecznik	16 A
Łączna moc	2800 W
Klasa efektywności energetycznej	B
Zużycie energii ¹⁾	4,78 kWh
Roczne zużycie energii ²⁾	560 kWh
Zużycie energii w trybie włączenia	0,12 W
Zużycie energii w trybie wyłączenia	0,12 W
Dopuszczalna temperatura otoczenia	od + 5°C do + 35°C
Klasa zabezpieczenia przed wnikaniem cząstek stałych i wilgoci zapewniona przez osłonę zabezpieczającą, z wyjątkiem sytuacji, gdy sprzęt niskonapięciowy nie ma zabezpieczenia przed wilgocią	IPX4

¹⁾ Zgodne z normą EN 61121. 8 kg tkanin bawełnianych odwirowanych z prędkością 1000 obr./min.

²⁾ Roczne zużycie energii w kWh przy założeniu 160 cykli suszenia ze standardowym programem do tkanin bawełnianych, z pełnym lub częściowym załadunkiem i przy stosowaniu trybów energooszczędnych. Rzeczywiste zużycie energii na cykl zależy od sposobu użycia urządzenia (DYREKTYWA UE 392/2012).

14. OCHRONA ŚRODOWISKA

Prosimy o oddanie do ponownego przetworzenia wszystkich materiałów oznaczonych symbolem . Należy w odpowiedni sposób pozbywać się materiałów opakowaniowych, aby chronić środowisko naturalne i przyszłe pokolenia. Nie wolno wyrzucać urządzeń elektrycznych oznaczonych symbolem .

wraz z odpadami domowymi. Zużyte urządzenia elektryczne należy oddawać do specjalnych punktów zbiórki prowadzonych przez lokalne władze lub do komercyjnych punktów przetwarzania odpadów.

CE

136942740-A-142016



Electrolux Professional S.p.A.
Viale Treviso, 15 -33170 Pordenone
Italy

www.electrolux.com/myPRO

Share more of our thinking at
www.electrolux.com