

# beko



## PROFESSIONAL

### **ADN 385 ML BP**

**PHARMACY REFRIGERATOR**

EN Original Instruction for use

**CHŁODZIARKA MEDYCZNA**

PL Oryginalna instrukcja obsługi

**FARMACEUTICKÉ LEDNICE**

CZ Originální návod k použití



DEAR CUSTOMER!

CAREFULLY READ THE INSTRUCTION MANUAL. If instructions are not followed, there is a risk of injury, damage of the device and loss of the right to free warranty service.

The Manufacturer shall not be held liable for damage arising from the failure to observe the instructions contained in this manual.

Keep this manual for future reference, or to pass it over to the next user.

This instruction applies to more than one model and may contain inconsistencies.

### **General information:**

The refrigeration device is intended for the professional storage of medicines, etc. for the storage of pharmaceutical preparations at a temperature of +5 °C degrees.

The device is suitable for medicines, etc. for pharmaceutical preparations that must be stored at a temperature between +2 °C and +8 °C.

The temperature - energy parameters of the device meet the requirements of DIN 13277.

### **Do not use refrigeration inside the device:**

- For cooling and storage of chemically unstable, flammable or alkaline substances.
- For cooling and storage of blood, plasma or other infused body fluids

## **GUIDELINES CONCERNING THE SAFETY OF USE**

### **General safety requirements:**

- WARNING: Do not cover the ventilation openings of the device.
- WARNING: Do not use electrical devices inside of the device, unless they are of the type recommended by the manufacturer.
- WARNING: Do not use any mechanical tools or other/chemical agents other than those recommended by the manufacturer to speed up the defrosting process.
- WARNING: Do not store explosive substances such as aerosol cans with a flammable propellant in this device.
- It is prohibited to store petrol and other flammable liquids near the device.
- WARNING: When positioning the device, ensure the supply cord is not trapped or damaged. This can cause a short circuit and a fire.  
Make sure that the plug of the electrical cord is not squeezed by the back wall of the device or otherwise damaged. A damaged plug can be the cause of a fire!
- WARNING: Do not locate multiple portable socket-outlets or portable power supplies at the rear of the device.

- WARNING: Do not use adapters, multiple sockets and two-wire extension leads.
- WARNING: Disposal of the device should be according to national rules.



WARNING: Do not damage the device refrigeration system. It contains the refrigerant gas R600a. If the refrigeration system is damaged:

- Do not use any open flame.
- Avoid sparks - do not turn on/off any electrical devices or lighting fixtures.
- Immediately ventilate the room: air the room in which the device is placed for a few minutes (the size of the room for a product containing isobutane/ R600a must be at least 4 m<sup>3</sup>).



C-Pentane is used as blowing agent in the insulation foam and it is a flammable gas.

- Only qualified personnel who are familiar with the installation, commissioning and operation of the refrigerating device are allowed to install, check, maintain and operate the device. Qualified personnel are persons who, due to their technical education, knowledge and experience and knowledge of the relevant standards, are able to assess and perform the work assigned to them and to recognize potential hazards. They must be trained, instructed and authorized to operate the device. Children and persons with limited physical, sensory or mental capabilities or without sufficient experience and knowledge are prohibited from operating and operating this device..

### **Requirements for the connection to the mains:**

- The device should ONLY BE CONNECTED TO AN EARTHED SOCKET INSTALLED IN ACCORDANCE WITH THE REGULATIONS. The earthed electrical socket by which the device is connected to the mains should be in an accessible place. It is a legal requirement that the device is properly earthed. The manufacturer will not be held liable for any damage or injury which may result from the failure to fulfil this requirement.
- It is mandatory to replace a damaged power cord with a proper one of the same type as the one used by the refrigeration device manufacturer to prevent damage to health and property. To avoid the exposure to danger, always have faulty cable to be replaced only by the manufacturer, by our customer service or by a qualified person and with a cable of the same type.

- **CAUTION!** If the installed interior lighting light-emitting diode (LED) lamp for the device is not functioning, contact the maintenance and repair representative for replacements. LAMPS CAN BE REPLACED ONLY BY THE MAINTENANCE AND REPAIR REPRESENTATIVE.
- The frequency and power of the electricity supply in your house must conform to the general data parameters of the device as it is shown in the rating label.

### **Requirements for safe use:**

- It is forbidden to readjust or modify any parts of the unit. It is crucial not to damage the capillary tube visible in the compressor recess. The tube may not be bent, straightened or wound. If the capillary tube is damaged by the user the guarantee will be void.
- It is forbidden to use a technically damaged device.

 **DO NOT TRY REPAIR THE DEVICE ON YOUR OWN. ALWAYS CONTACT AN AUTHORIZED TECHNICIAN.**

- If the device is unplugged (for cleaning, moving to another place, etc.), it may be repeatedly switched on after **15 min**.
- When performing activities, such as cleaning, maintenance or moving, the device must be completely disconnected from power supply (by pulling the plug out from the socket. **Do not pull on the cord, but hold in the body of the plug instead.**) Never remove the plug with wet hands to avoid any electric shock.
- Do not forget to turn off the emergency power supply of the electronic controller (see fig.1) before that.
- Do not place heavy objects on the top of the refrigerating device, except those permitted by the manufacturer.
- Do not place electrical devices on top of the device, except those permitted by the manufacturer.
- Do not place any dishes with liquids on top of the device.
- Do not climb on or sit on the device, do not lean on or hang on the device doors.
- Do not use water spray and steam to clean the device.

**WARNING:** the device may only be used with original accessories from the manufacturer or accessories from other suppliers approved by the manufacturer. Use of non-approved accessories is at the user's own risk.

**It is recommended to transport the device in a vertical position.** The manufacturer is not responsible for failures of the device if the conditions of transportation not is followed.

# DESCRIPTION OF THE DEVICE, BASIC PARTS

**Fig. 1**

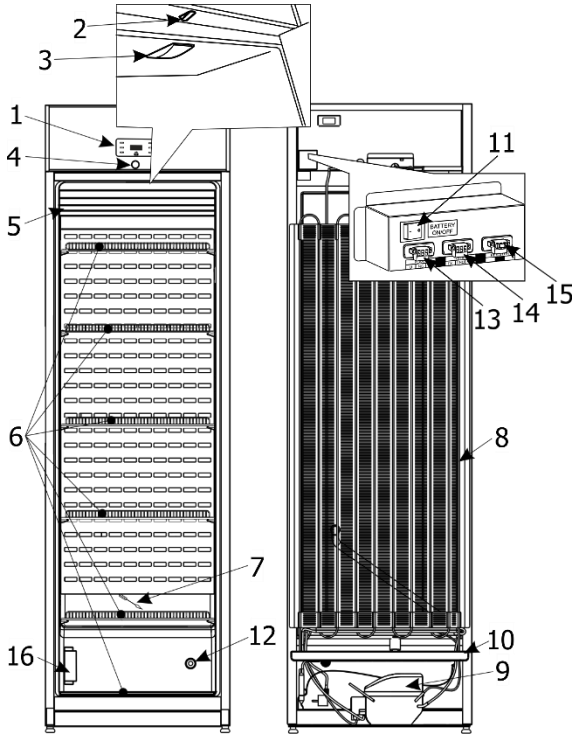

<b>1</b> Electronic controller	<b>9</b> Compressor
<b>2</b> Fan and interior lighting switch	<b>10</b> Tray for collection of the defrost water
<b>3</b> Interior lighting	<b>11</b> Controller emergency power button
<b>4</b> Lock*	<b>12</b> Access port
<b>5</b> Fan	<b>13</b> External alarm connection
<b>6</b> Shelves	<b>14</b> Network connection RS 485
<b>7</b> Thaw water channel cleaner	<b>15</b> Resistor
<b>8</b> Condenser	<b>16</b> Calibration block **

\* Lock keys (2 pcs.) are attached to one of the shelves.

\*\* The calibration block is intended for calibrating the device's sensors. Calibration service can be provided by a service partner.

THE DEVICE HAS A SECOND SAFETY CONTROL THAT PREVENTS THE TEMPERATURE INSIDE THE DEVICE FROM FALLING BELOW +2 °C

# INSTALLATION AND OPERATING CONDITIONS

## Positioning:

- This device can be installed in a dry, well ventilated indoor location where the ambient temperature corresponds to the climate class indicated on the rating plate of device.



Do not install this device in areas that are too humid or too cold. Place the device away from heat sources such as radiators, or direct sunlight. The device must not touch any pipes for heating, gas or water supply, or any other electrical devices.

- The device must stand on a level surface and must not touch the wall. If necessary, regulate the height of the device by adjusting the levelling feet: by turning them clockwise – the front of the appliance rises, by turning them counter clockwise – it comes down.
- Do not cover the ventilation holes of the devices – it must be a good air circulation around the appliance. There should be a gap of at least 10 cm between the top of the appliance body and any furniture that may be above it. If this requirement is not followed, the appliance consumes more electrical energy and its compressor may overheat.
- **Scheme of the external space required to operate the device.** If the device is placed in a corner, a gap of at least 50 mm must be left between the device body and the wall (see Fig.).

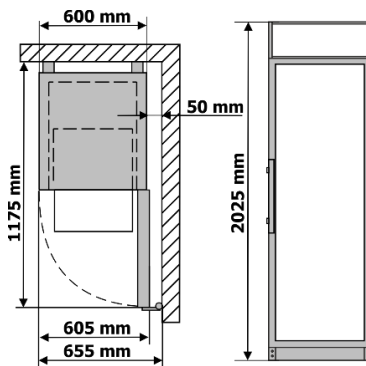

## Preparing for operation:

- It is recommended to prepare the device for operation with a helper.
- Remove package. Lift the device away from foamed polystyrene base. Therefore take out adhesive tapes from sides and simply lift the device up and take out the board. Strip adhesive tapes off and open the door. Remove all the red coloured parts, they are only used for the transportation of the device.

When positioning the device in chosen location, it will move more easily into position if you lift the front a little and incline it backward allowing it to roll on its casters.

**When placing, moving, lifting the device, do not hold the door handles, do not pull the condenser at the rear part of the refrigerator and do not touch the compressor unit.** When placing the device in its intended location, it is not recommended to turn it over.

- Remove the handle, the screws and tools from the plastic bag. Screw the handle with screws in the holes prepared on the side of the door.



The device **should not be connected** to the mains until all packing and transport materials are removed. Suitably dispose the packaging material.



**ATTENTION!** Before using the device, we recommend securing it to the wall: the device is heavy and should be fixed to prevent it from tipping forward.

- Wall-mounting brackets and fasteners can be found packaged inside the device.
- The device must be secured to the wall by a qualified installer, following the mounting steps listed below.

**Mounting steps:**

1. Unscrew the self-tapping screws from the support brackets (Fig. 1). Place the metal brackets taken from the package on the support bracket guides (Fig. 2) and reattach them using the previously removed self-tapping screws. (Fig. 3).

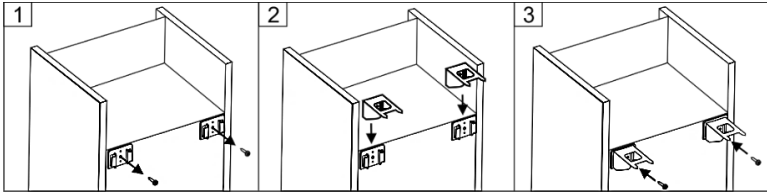

2. Place the device in its intended position. It must stand on a flat, stable surface. If needed, adjust the height by turning the leveling feet. Turning clockwise raises the front of the appliance; turning counterclockwise lowers it.
3. Push the leveled appliance toward the wall until the sharp ends of the brackets touch the wall and leave marks (see figure 4).
4. Move the appliance away from the wall. First, make sure that there are no electrical wires, gas or water pipes at the marking points. Using the wall marks, install the bracket holders (see figures 5, 6). Choose the appropriate screws and wall anchors depending on the wall material (e.g., drywall, wood, brick, etc.).

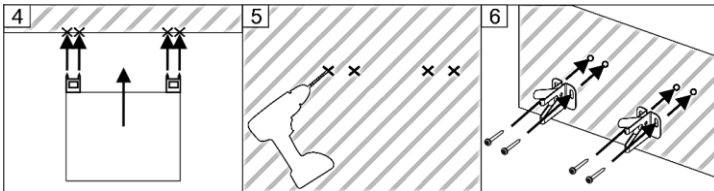

5. Slide the unit in so that the brackets slide into the wall-mounted bracket clips and lock securely in place (see Figure 7). Check that the unit cannot tip forwards. Make sure that the power supply cord is not pinched.
6. To move the device away from the wall, release the hooks on the bracket holders (see figure 8, 9).

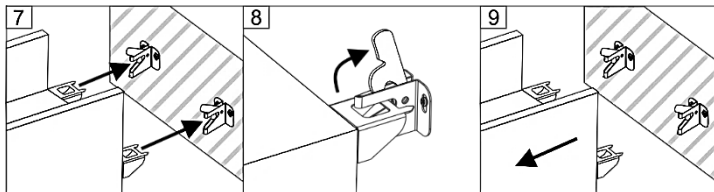

**ATTENTION!** If you decide not to mount the device to the wall, be sure to remove the two supports from the bag and insert them into the guides at the top of the back of the device.

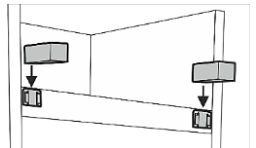



## First use:

- Wash the interior of the device and all internal parts with lukewarm water and a small amount of ethyl alcohol-based cleaning agents - this will remove the characteristic smell of a new device - and dry well
- Once the unit has been positioned, wait for about **30 minutes** before it is connected to the mains.

**i** **If the device has been tilted more than 45° during transport: Wait at least 4 hours before connecting the appliance to the power supply.** If this is not done, the appliance compressor may fail.

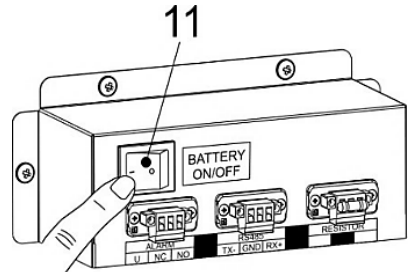
**i** After connecting the device to the mains, switch on the emergency backup power supply to the controller using switch **11**. When the device is decommissioned and disconnected from the mains, it is necessary to disconnect the emergency backup power supply to the controller using switch.



After connecting the device to the mains, switch on the emergency backup power supply to the controller using switch **11** (Fig. 1), the symbol  will light up on the display of the electric controller.

When the device is turned on, the fan turns on and works together with the compressor. When the device door is opened, the fan turns off and the interior lighting of the device turns on.

The lighting is controlled by an electronic controller. If needed, the interior lighting can be turned on for continuous operation, press the button .

When the device is connected to the mains for the first time, the electronic controller will display the current temperature inside the device (hereinafter referred to as the **ACTUAL** temperature).

 **The electronic controller will always display the actual temperature in the device instead of the set temperature.**

The average temperature of the device is set to +5 °C and the temperature is not adjustable (+5 °C to ensure an average temperature, the electronic controller display will show the actual temperature range from +2 to +8 °C). A fixed unregulated control temperature of +5 °C is programmed in the controller. **THE SET TEMPERATURE CAN BE CHANGED BY THE MANUFACTURER OR OFFICIAL REPRESENTATIVES.**

**NOTE.** The electronic controller on the display shows the variable air temperature near the evaporator and is used to control the refrigeration device. I.e. the controller displays the actual average temperature, so **when storing medications that are sensitive to temperature changes**, it is recommended to use additional temperature measuring devices (positioned at different device heights) for optimal temperature selection

## Storage links:

- Put medicines and other pharmaceutical preparations in the device when the required temperature has been reached inside it.



Do not cover the fan slots. **Place the drugs or pharmaceuticals in such a way that the air can circulate freely.** This is important for unhindered air circulation and uniform temperature distribution throughout the device.

- Refrigerated drugs or pharmaceutical preparations must not touch the back wall.
- Keep liquids in closed containers.

## Technical data sheet

Model	ADN 385ML BP
Gross capacity, l	385
Nett capacity, l	290
External dimensions (H x W x D),mm	2025 x 600 x 620
Weight, kg	80,5
Rated current, A	1,5
Voltage / Frequency rated, V / Hz	220 – 240 / 50
Rated power input, W	250
Climate class	7 (from +10 to +35 °C , ≤75%)
Product temperature range (Min/Max), °C	from +2 to +8
Annual energy consumption, kWh/year	695
The noise emitted by the device does not exceed 50 dB(A)	
Maximum load for each shelf is 40 kg	

## DESCRIPTION OF THE ELECTRONIC CONTROLLER



**SET**

Pressing the SET button displays the set temperature. In programming mode it selects a parameter or confirm an operation



Pressing the UP button takes you to the quick menu. In programming mode, scroll through parameter codes or increase the displayed value.



Pressing the DOWN button in programming mode it browses the parameter codes or decreases the displayed value.

**DATA**

DATA exporting data to a USB storage device



Pressing the button turns on the interior lighting.

**REC**









REC - saving data in the memory of the electronic controller. The data save function is activated at the factory. To disable this function, you need to contact the service department.



**When the device is working in emergency mode (in case of power failure), only the temperature change inside the device is registered. Compressor, fan, lighting do not work.**

Press both SET and UP together - the audible alarm is switched off.

## Electronic controller display symbols and their explanation

Symbol	Operation	Rated
	On	Compressor enabled
	Flashing	Compressor operation protection activated.
	On	The automatic defrost function is activated
	Flashing	Steam drying is in progress
	On	Compressor enabled
	Flashing	After the automatic defrost, the fan is stopped for a short time. Normal operation of the refrigerating device.
	On	Critical errors are logged.
	On	Temperature recording is activated.
	On	Battery works OK.
	Flashing	BATTERY NOT CHARGING: The emergency power supply is not switched on (see Fig. 1, switch 1.1) or a fault due to battery charging / failure.
°C/°F	On	Measurement unit
	Flashing	Programming phase
	On	The interior lighting enabled

## Set the date and time settings, disable the real-time menu (the rtc) alarm.

Start	Enter the Programming Mode pressing both SET+DOWN keys for 3sec. Use the UP or DOWN button till the CLO menu is displayed
Display	Press SET to enter the settings menu
Display	<p><b>HUr</b> = hour → press SET to modify/confirm. UP/DOWN to modify the parameter.</p> <p><b>Min</b> = minutes → press SET to modify/confirm. UP/DOWN – to modify the parameter.</p> <p><b>dAy</b> = Day of the month → press SET to modify/confirm. UP/DOWN – to modify the parameter.</p> <p><b>Udy</b> = Day of the week → (Sun, Mon, Tue, Ued,thE, Fri, Sat) press SET to modify/confirm. UP/DOWN – to modify the parameter.</p> <p><b>Mon</b> = month → press SET to modify/confirm. UP/DOWN – to modify the parameter.</p> <p><b>yEA</b> =year → press SET to modify/confirm. UP/DOWN – to modify the parameter.</p>
Exit	Press both SET and UP together The audible alarm is switched off at the same time. After not pressing any button for about 10 s. automatically exits RTC.

## TEMPERATURE RECORDING AND DATA TRANSFER TO A USB KEY

To transfer data from the electronic controller to a USB stick, follow these steps:

1. Insert the supplied product-specific USB storage media that comes with the device;
2. Press the **DATA** button until **dat** appears;
3. The code **Lod** will be displayed on the screen during data export, and then a code **Air**;
4. When the data transfer is complete, the following code will be displayed:
  - **End** if everything's okay
  - **Err** if the data transfer failed.

The last ones are stored in the memory of the electronic controller:

- a) 100 alarm entries along with the date and duration of the event „ALARM.txt”
- b) A summary of temperature measurement records along with the date and time of the recording „DATA.txt.”

### HOW TO USE THE ACCESS PORT

You will need 4mm flat head screwdriver.

Do the actions below in the order they are listed:

**ATTENTION!** First switch off the device by switching off the emergency power supply to the electronic controller and unplugging the power cord from the power outlet.

1. Remove the sealing paste from the access port hole on side **A** of the compressor compartment.
2. Inside the device **B**, remove the cover from the access port hole using a screwdriver (see Fig. 2).
3. Push out the insulating material with a screwdriver (see Fig. 3).
4. Insert the sensor cable from inside the device B through the hole (see Fig. 4).
5. On the niche side A, wrap the sensor wire with insulating material and push it into the hole of the access port (see Fig. 5).
6. Additionally, seal the hole on side A with sealing paste ( Fig. 6).

After connecting the device to the mains, do not forget switch on the emergency backup power supply to the controller.

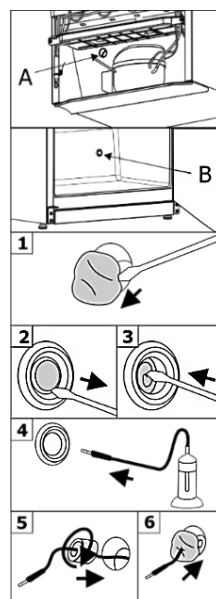

### CLEANING AND CARE

THE DEVICE DEFROSTS AUTOMATICALLY. The ice droplets formed on the wall of the evaporator are defrosted during the pause of the compressor operation, at which time the automatic defrost symbol  is activated on the display of the electronic controller. The thawed water drains through a tube into the bath (Fig. 1), designed to collect the melt water, and evaporates from there.

-  Remember that before cleaning, it is necessary to turn off the emergency power supply of the electronic controller with button **11** (fig. 1) and pull the cord plug from the electrical outlet.

After cleaning and connecting the device to the mains, switch on the emergency backup power supply to the controller using switch **11**.

- Regularly clean the sealing gaskets of the doors. Wipe dry.
- At least once a year, clean the dust accumulated on the back part of the refrigerating device body, the condenser and the compressor. You can use a soft brush, electrostatic wipes or a vacuum cleaner for cleaning.
- Clean the glass with products intended for glass.
- REGULARLY CLEAN THE THAW WATER CHANNEL SPACE IN THE DEVICE WITH A SPECIAL CLEANER FOR THAT PURPOSE (see fig.).
- Clean the inside, shelves and outside of the device with lukewarm water or ethyl alcohol-based cleaners or water-based household cleaners.
- DO NOT use cleaners containing abrasive particles, acid, gasoline to clean the inside and outside of the device, the door seal gasket.
- DO NOT use cloths or sponges for cleaning on rough, scrubbing surfaces.
- DO NOT clean with compressed air/steam.
- If the device is left empty for a long time, turn it off, defrost, clean, dry and leave the door open to prevent mold from forming inside the device.
- **Only disinfect the device with ethyl alcohol-based products.**

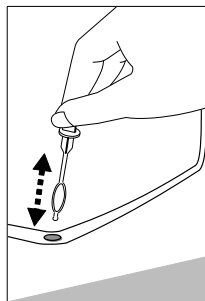

**Maintenance schedule.** Maintenance work is to be performed at regular intervals to ensure proper appliance function.

Component	Activity	Maintenance interval
Sheet metal parts	Check for damage and corrosion.	Yearly
Door, hinges	Check alignment, ease of movement, and tight fit	Yearly
Lock	Check for ease of movement.	Yearly
Door seal	Check for damage, wear, and tight fit.	Yearly
Sensor	Calibrate sensor	No less than every 36 months
Battery	Replace appliance battery	5 to 10 years
Surfaces	Cleaning, disinfection (see CLEANING AND CARE)	Monthly
Back part, condenser	Cleaning the dust (see CLEANING AND CARE)	Yearly
Mains cable	Check for damage	Yearly or if there is a change of location
Resistor, plug connections	Check plug connections for tight fit.	Yearly

## CHANGING THE OPENING DIRECTION OF THE DOORS

We recommend changing the opening direction of the device door with an assistant. You will need: wrench 8mm and 12mm and a Phillips screwdriver.

When changing the door opening direction, it is FORBIDDEN to place the device horizontally.

### Before you start, please note the following:

- Always ensure that the correct number of washers is used on all hinge bolts and screws.
- So that the doors can close tightly against the frame, take the utmost care that they are properly aligned during reassembly.
- If the door fits unevenly after changing the direction, you can adjust it: adjust the even position of the door by sliding the lower bracket left / right; ensure that the door fits snugly by changing the amount of spacers under the bracket.

**IMPORTANT.** After changing the direction of the door and placing the device, wait about **30 minutes** before plugging it into the mains. If you have tilted the appliance at an angle greater than 45° when changing the door opening direction, let it stand upright for **4 hours** before connecting to the mains.

After changing the door opening direction and connecting to the mains, **do not forget** switch on the emergency backup power supply to the controller.

Do the actions below in the order they are listed:

**ATTENTION!** Before changing the direction of the door opening, **first switch off the device by switching off the emergency power supply to the electronic controller with button 11** (Fig. 1) and **unplugging the power cord from the power outlet.**

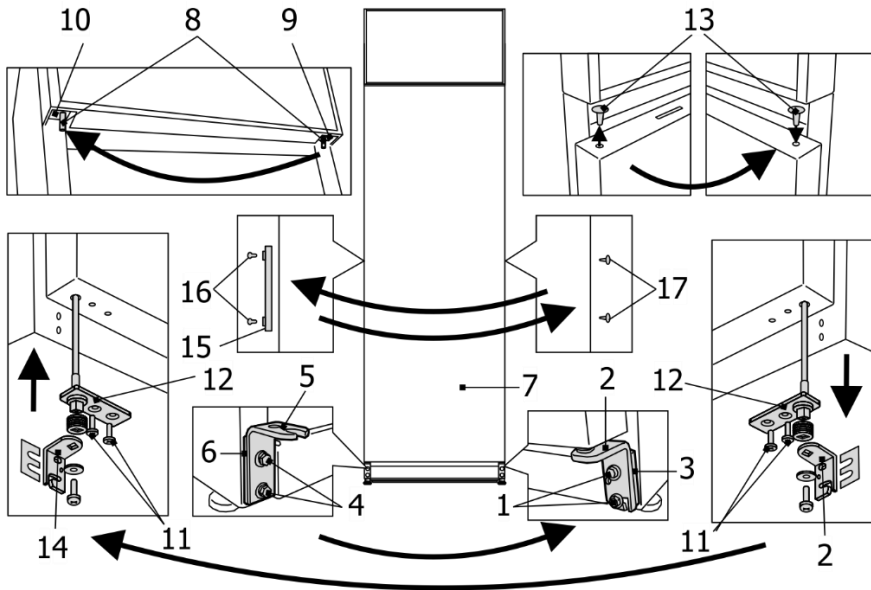

1. Turn the device on its back at a 45° angle and rest it firmly.
2. Unscrew the two screws **1** and pull the door down to remove the door together with the lower bracket **2** and the spacer **3**.
3. Unscrew the two screws **4** and remove the bracket **5** with spacer **6** and screw it on the opposite side of the cabinet.
4. Unscrew the nut **8** (wrench 12mm) from the upper bracket **9** and screw it into the bracket **10** on the other side of the cabinet.
5. Lay the removed door on a flat surface and prepare it for left opening:
  - a) Unscrew the two self-tapping screws **11** and pull out the closing mechanism **12** from the bottom of the door.
  - b) Install the closing mechanism "**12**" on the left side of the door in reverse order.
  - c) Remove the right opening bracket "**2**" from the closing mechanism and install the left opening bracket "**14**" included in the kit. Before screwing the bracket to the closing mechanism, orient the bracket so that when the door is closed there is a 60° opening of the door.
6. Put the door **7** on the left (opposite) side, after putting the pin **8** on the upper bracket **10**.
7. Screw the lower bracket **14** with a set of spacers **3** on the opposite side of the cabinet.
8. Unscrew the fixing screws **16** from the door, remove the handle **15** and fix it by screwing the screws into the holes on the other side (before that, remove the blinds **17**).
9. Press the blinds **17** on the other side of the door into the remaining empty holes in the door.

## **OPERATION PROBLEMS AND THEIR SOLUTIONS**

- **The device is plugged in to the mains but it does not work.** Check if electricity supply installations are in order. Check if the plug is correctly inserted into the electricity supply socket.
- **Water has appeared at the bottom of the device compartment.** Check whether a thaw water channel space isn't blocked. Clean the thaw water channel space with a cleaner intended for that purpose.
- **Water has appeared under the device.** Check that the tray for collecting the melt water (see Figure 1) has not slipped or fallen. Secure the tray in place.
- **When the device door is opened, the sealing gasket pulls out.** The gasket is smeared with sticky stuffs. Clean the sealing gasket and the groove for it with warm water containing soap or dishwashing detergent and wipe dry. Put the gasket back into the place.
- **The symbol  flashes. The battery is not charging.** Check that the emergency power supply is switched on (detailed description in the INSTALLATION AND PREPARATION section). If the display does not go out when the emergency power is switched on, the fault is due to the battery being charged / faulty. Contact technical support specialists or service representatives.
- **Alarms codes.** The alarm code is displayed as long as the alarm condition persists. All alarm codes are displayed alternately with the internal temperature, except for **PF1**, which flashes. The visual indication of all faults is accompanied by an audible signal. This audio signal can be turned off by pressing any button. Device has the possibility to connect an external emergency alarm:

Code	The reason	What to do?
<b>PF1</b>	Defective control sensor	
<b>PF2</b>	Defective evaporator sensor	Contact technical support specialists or service representatives
<b>PF3</b>	Defective temperature registration sensor	
<b>HA1</b>	High temperature	Check operation of the device, ambient temperature.
<b>HA3</b>	High product temperature	Check operation of the device, ambient temperature.
<b>LA1</b>	Low temperature	Contact technical support specialists or service representatives
<b>dA</b>	Open door alarm	Close the door tightly
<b>CA</b>	Severe alarm	Contact technical support specialists or service representatives
<b>EA</b>	External alarm	Contact technical support specialists or service representatives
<b>rtc</b>	Time setting alarm	Turn off the <b>rtc</b> (see the table "Set the date and time settings, disable the real-time menu (the rtc alarm)"). If this does not work, contact technical support specialists or service representatives.

- **The noise has become louder.** Check if the device is standing stable, on a level place. To make it level, regulate the front feet. Check if the device is not touching any furniture and if no part of the refrigeration system at the back part of the device body is touching the wall. Pull the device away from any furniture or walls. Check if the cause of increased noise isn't due to bottles, in the device that might be touching each other.
- **The top of the device has condensation on it.** The ambient relative air humidity is above 75 %. Ventilate the room where the device stands, remove the cause of the humidity.

**Notes on the operation sound of the refrigerating device.** When the device is working, various operating sounds are emitted during the refrigerating process, it is a normal phenomenon, it is not a malfunction. Hissing, bubbling, hissing sounds are caused by the refrigerant circulating in the refrigeration system. The compressor of the device emits a stronger humming or clicking sound when it starts up for a short time.

# ENVIRONMENTAL PROTECTION INFORMATION

## Important Note:

This device is marked according to the European directive 2002/96/EC on Waste Electrical and Electronic Equipment (WEEE). By ensuring this product is disposed of correctly, you will help prevent potential negative consequences for the environment and human health, which could otherwise be caused by inappropriate waste handling of this product.



The symbol on the product, or on the documents accompanying the product, indicates that this device may not be treated as household waste. Instead it shall be handed over to the applicable collection point for the recycling of electrical and electronic equipment.

**A rechargeable battery is installed in the device.** The battery must be removed when you wish to dispose of the device and sent for separate waste treatment for batteries. **Do not damage or short circuit the battery.**

Disposal must be carried out in accordance with local environmental regulations for waste disposal. For more detailed information about treatment, recovery and recycling of this product, please contact your local authority, your household waste disposal service or the retailer where you purchased the product.

Our packaging are made of environmentally friendly materials, which can be reused:

- The external packaging is made of cardboard/foil
- The FCKW free shape of foamed polystyrene (PS)
- Polyethylene (PE) foils and bags

The refrigerants and foaming agents, which are 100% free of FCKW and FKW have been used for manufacturing our product. Therefore we are helping to protect the ozone layer and prevent the increase of greenhouse effects. Also, the innovative technology and environmentally friendly insulation help in reducing energy consumption.

## WARRANTY SERVICE

IF YOUR APPLIANCE IS NOT WORKING PROPERLY, ASCERTAIN WHETHER YOU CAN REMEDY THE CAUSE OF THE FAULTY FUNCTIONING OF THE APPLIANCE YOURSELF. If you cannot solve the problem yourself, contact the nearest refrigerator service representative by telephone or in writing. When making contact necessarily indicate the refrigerator model and number. You will find this data on the product label, which is glued to the wall of the refrigerator compartment.

SZANOWNI PAŃSTWO!

PROSIMY PRZECZYTAĆ UWAŻNIE INSTRUKCJĘ OBSŁUGI! Pomimo przestrzegania wskazówek zawartych w instrukcji nadal istnieje ryzyko odniesienia obrażeń, uszkodzenia urządzenia i utraty prawa do bezpłatnej obsługi gwarancyjnej.

Producent i sprzedawca urządzenia nie ponoszą odpowiedzialności za obrażenia i szkody spowodowane nieprawidłowym montażem i użytkowaniem urządzenia.

Zachowaj instrukcję obsługi przez cały okres eksploatacji urządzenia. Sprzedając urządzenie, przekaz instrukcję obsługi nowemu właścicielowi urządzenia.

### **General information:**

Urządzenie to pionowa chłodziarka medyczna przeznaczona do profesjonalnego przechowywania leków i innych preparatów farmaceutycznych w temperaturze +5°C. Urządzenie nadaje się do przechowywania leków i/lub innych preparatów farmaceutycznych, które muszą być przechowywane w temperaturze od +2°C do +8°C.

Parametry temperaturowe i energetyczne urządzenia spełniają wymagania normy DIN 13277.

### **Nie należy używać urządzenia:**

- do chłodzenia, zamrażania i przechowywania substancji chemicznie niestabilnych, łatwopalnych lub zasadowych.
- do chłodzenia, zamrażania i przechowywania krwi, osocza lub innych płynów infuzyjnych.

## **ŚRODKI OSTROŻNOŚCI**

### **Ogólne wymagania bezpieczeństwa:**

- **OSTRZEŻENIE:** nie zakrywaj otworów wentylacyjnych urządzenia.
- **OSTRZEŻENIE:** w tym urządzeniu nie należy używać urządzeń elektrycznych, chyba że producent zaleca tego typu urządzenia.
- **OSTRZEŻENIE:** aby przyspieszyć proces rozmrażania, nie należy używać żadnych narzędzi mechanicznych ani innych środków chemicznych, z wyjątkiem tych zalecanych przez producenta.
- **OSTRZEŻENIE:** w tym urządzeniu nie należy przechowywać materiałów wybuchowych, takich jak puszki aerozolowe z materiałem łatwopalnym.
- **OSTRZEŻENIE:** zabrania się przechowywania benzyny lub innych łatwopalnych płynów w pobliżu urządzenia.
- **OSTRZEŻENIE:** podczas montażu urządzenia należy uważać, aby nie przycisnąć ani nie uszkodzić przewodu zasilającego. Uszkodzony przewód może spowodować zwarcie i pożar!

- OSTRZEŻENIE: upewnij się, że wtyczka przewodu zasilającego urządzenia nie jest przyciśnięta do tylnej ścianki urządzenia ani w inny sposób uszkodzona. Uszkodzona wtyczka może spowodować pożar!
- OSTRZEŻENIE: nie umieszczaj przedłużaczy, rozdzielników ani przenośnych źródeł zasilania za urządzeniem.
- OSTRZEŻENIE: Utylizację urządzenia należy prowadzić zgodnie z krajowymi przepisami.



OSTRZEŻENIE: Nie dopuszczać do uszkodzenia układu chłodniczego. W przypadku uszkodzenia układu chłodniczego:

- Nie używać otwartego ognia
- Nie używać urządzeń iskrzących - nie włączać sprzętu elektrycznego i oświetleniowego.
- Niezwłocznie przewietrzć pomieszczenie: należy przewietrzć przez kilka minut pomieszczenie, w którym znajduje się urządzenie (pomieszczenie to musi mieć przynajmniej 4 m<sup>3</sup>; dla wyrobu z izobutanem/ R600a) w przypadku uszkodzenia układu chłodniczego.



C-pentan jest stosowany jako czynnik porotwórczy w piance izolacyjnej i jest gazem palnym.

- Urządzenie może być instalowane, sprawdzane, konserwowane i uruchamiane wyłącznie przez wykwalifikowany personel, który zapoznał się z instrukcją montażu, uruchamiania i eksploatacji urządzenia. Wykwalifikowany personel to osoby, które dzięki swojemu wykształceniu technicznemu, wiedzy i doświadczeniu oraz znajomości odpowiednich norm są w stanie ocenić i wykonać powierzone im zadania oraz rozpoznać potencjalne zagrożenia. Muszą one zostać przeszkolone, poinstruowane i upoważnione do pracy z urządzeniem. Dzieciom i osobom o ograniczonych możliwościach fizycznych, sensorycznych lub umysłowych lub nieposiadającym wystarczającego doświadczenia i wiedzy nie wolno obsługiwać ani zarządzać tym urządzeniem.

### **Wymagania dotyczące podłączenia do sieci elektrycznej:**

- Urządzenie może być podłączone wyłącznie do UZIEMIONEGO GNIAZDKA ELEKTRYCZNEGO. Uziemione gniazdko musi znajdować się w miejscu łatwo dostępnym. Urządzenie musi być uziemione zgodnie z obowiązującymi przepisami. Producent nie ponosi odpowiedzialności za ewentualne szkody osobowe lub materialne spowodowane nieprzestrzeganiem tego wymogu prawnego.
- UWAGA! Urządzenie wyposażone jest w lampę LED. Jeśli oświetlenie nie działa, prosimy skontaktować się z serwisem w celu wymiany. LAMPĘ MOŻE WYMIENIĆ WYŁĄCZNIE PRZEDSTAWICIEL SERWISU!

- Uszkodzony przewód zasilający należy wymienić na odpowiedni przewód zasilający tego samego typu, co przewód producenta urządzenia, aby uniknąć szkód dla zdrowia i mienia. Uszkodzony przewód zasilający może zostać wymieniony przez producenta, jego serwisanta lub osobę o podobnych kwalifikacjach.

### **Wymagania dotyczące bezpiecznego użytkowania:**

- Zabrania się użytkowania urządzenia niesprawnego technicznie.
- Nie wolno regulować ani modyfikować żadnych części urządzenia. Bardzo ważne jest, aby nie uszkodzić rurki kapilarnej widocznej w zagłębieniu sprężarki. Rurka nie może być zgięta, wyprostowana ani zwinięta. Jeśli użytkownik uszkodzi rurkę kapilarną, gwarancja traci ważność.



**TYLKO PRZEDSTAWICIEL SERWISU MOŻE USUNĄĆ WSZYSTKIE USZKODZENIA TECHNICZNE LUB KONSTRUKCYJNE.**

- Za każdym razem, gdy wykonujesz prace konserwacyjne urządzenia, należy wyciągnąć wtyczkę z gniazdka elektrycznego. **Nie ciągnij za przewód zasilający:** ciągnij mocno za wtyczkę zasilającą. Nigdy nie wyjmuj wtyczki mokrymi rękami, aby uniknąć porażenia prądem.
- Nie zapomnij wcześniej wyłączyć awaryjnego zasilania sterownika elektronicznego przyciskiem **11** (patrz rys. 1).
- Po wyłączeniu urządzenia (w celu czyszczenia, przeniesienia w inne miejsce itp.) można je ponownie włączyć dopiero po upływie co najmniej **15 minut**, aby nie uszkodzić sprężarki.
- Nie umieszczaj na urządzeniu żadnych przedmiotów poza tymi, które są dozwolone przez producenta.
- Nie umieszczaj na urządzeniu urządzeń elektrycznych poza tymi, które są dozwolone przez producenta.
- Nie umieszczaj na urządzeniu pojemników z płynami. Nie wspinasz się na urządzenie.
- Nie używaj pary ani nie spryskuj urządzenia wodą w celu jego czyszczenia.
- Nie umieszczaj urządzenia w wilgotnych pomieszczeniach, gdzie może dostać się do niego woda
- Unikaj długotrwałego kontaktu skóry z zimnymi powierzchniami i przechowywanymi produktami.

**OSTRZEŻENIE:** urządzenie może być eksploatowane wyłącznie z oryginalnymi akcesoriami producenta lub akcesoriami innych dostawców zatwierdzonymi przez producenta. W przypadku stosowania niezatwierdzonych akcesoriów ryzyko ponosi użytkownik.

**Urządzenie chłodnicze należy przewozić tylko w pozycji pionowej.** Producent nie ponosi odpowiedzialności za uszkodzenia powstałe w wyniku przewożenia urządzenia bez przestrzegania warunków transportu.

## OPIS URZĄDZENIA, PODSTAWOWE CZĘŚCI

Rys. 1

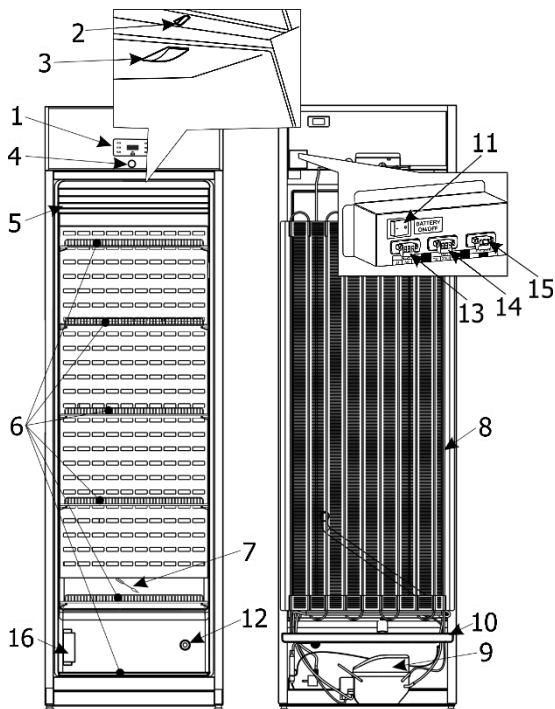

<b>1</b> Sterownik elektroniczny	<b>9</b> Sprężarka
<b>2</b> Wyłącznik wentylatora i oświetlenia wewnętrznego	<b>10</b> Zbiornik na spływającą wodę
<b>3</b> Blok oświetlenia wewnętrznego	<b>11</b> Przycisk zasilania zabezpieczającego sterownika
<b>4</b> Zamek. Klucze do zamka (2 szt.) znajdują się wewnątrz.	<b>12</b> Port dostępowy
<b>5</b> Wentylator	<b>13</b> Złącze zewnętrznego sygnalizatora alarmowego
<b>6</b> Półki	<b>14</b> Złącze sieciowe RS485
<b>7</b> Oczyszczacz kanału wody roztopowej	<b>15</b> Rezystor
<b>8</b> Kondensator	<b>16</b> Blok kalibracyjny *

\* Blok kalibracyjny służy do kalibracji czujników urządzenia. Usługę kalibracji może wykonać partner serwisowy.

Urządzenie posiada drugi regulator zabezpieczający, który nie pozwala na spadek temperatury wewnątrz urządzenia poniżej +2 °C.

# INSTALACJA I WARUNKI PRACY URZĄDZENIA

## Instalowanie:

- Urządzenie ustawić w suchym i przewiewnym pomieszczeniu. Urządzenie pracuje prawidłowo w temperaturze otoczenia, która jest podana w karcie produktu.

 **UWAGA!** Urządzenia nie użytkować w pomieszczeniu nieogrzewanym. Urządzenie należy umieścić z dala od źródeł ciepła, takich jak grzejniki ani bezpośredniego światła słonecznego. Urządzenie nie może stykać się z instalacją grzewczą, gazową, wodociagową, a także nie należy jej stawiać obok urządzeń elektrycznych.

- Urządzenie powinna stać na równym podłożu, nie można jej opierać o ścianę. W razie potrzeby wysokość urządzenia należy wyregulować przy użyciu nóżek: obracając nóżki w kierunku zgodnym z ruchem wskazówek zegara podnosimy przód urządzenia do góry, a obracając w przeciwnym kierunku opuszczamy go na dół.

- Nie zakrywać otworu wentylacyjnego w górnej części urządzenia – wokół urządzenia należy zapewnić dobry przepływ powietrza. Pomiedzy górną częścią obudowy urządzenia a meblem znajdującym nad urządzenia należy pozostawić, co najmniej 10 cm wolnej przestrzeni. W przeciwnym wypadku urządzenie zużywa więcej prądu, a sprężarka może ulec przegrzaniu.

- **Schemat przestrzeni wymaganej do ustawienia urządzenia.** Jeśli urządzenie jest ustawiane w rogu, należy pozostawić co najmniej 50 mm odstępu między ścianą a obudową urządzenia (patrz rys.).

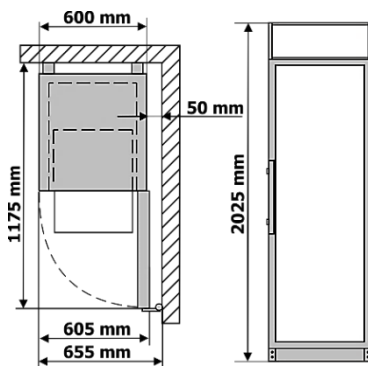

## Przygotowanie urządzenia do pracy:

Zaleca się przygotować urządzenie do pracy przy pomocy drugiej osoby.

- Zdejmij opakowanie. Zdejmij urządzenie z podstawy styropianowej. Odklej taśmy klejące, zdejmij paski pianki i wszystkie czerwone elementy – służą one wyłącznie do transportu urządzenia. **Nie podnoś ani nie ciągnij urządzenia za uchwyt, aby uniknąć wygięcia drzwi. Podczas montażu, przenoszenia lub podnoszenia urządzenia nie ciągnij za skraplacz z tyłu urządzenia ani nie dotykaj sprężarki.** Podczas montażu nie przewracaj urządzenia.

Stawiając urządzenie na miejsce, jej przednią część należy nieco przechylić do tyłu; opartą na kółkach łatwo można ustawić w żądanym miejscu.

- Wyjmij uchwyty, śruby i narzędzia z worka. Wkręć uchwyty śrubami w otwory przygotowane po bokach drzwi.

 Przed włączeniem urządzenia chłodniczego do sieci zasilającej należy usunąć opakowanie i wszelkie i materiały transportowe. Materiały z opakowania odpowiednio zutylizować.



**UWAGA!** Przed użyciem urządzenia należy przymocować je do ściany: urządzenie jest ciężkie i należy je zabezpieczyć, aby nie przewróciło się do przodu.

- Elementy do montażu na ścianie i uchwyty znajdują się wewnątrz urządzenia.
- Urządzenie należy zamontować na ścianie przez profesjonalnego instalatora, postępując zgodnie z poniższą instrukcją montażu.

### Czynności montażowe:

7. Odkręć wkręty samogwintujące od wsporników (rys. 1). Umieść metalowe wsporniki wyjęte z opakowania na prowadnicach wsporników (rys. 2) i przykręć je odkręconymi wkrętami samogwintującymi (rys. 3).

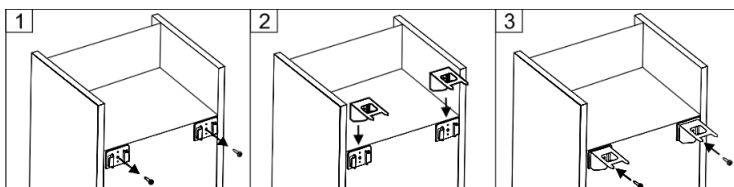

8. Umieść urządzenie w docelowym miejscu. Urządzenie musi stać na płaskiej powierzchni. W razie potrzeby wyreguluj jego wysokość, kręcąc nóżkami. Obrót w kierunku zgodnym z ruchem wskazówek zegara podnosi przód urządzenia, a obrót w kierunku przeciwnym obniża go.

9. Przesuń wyregulowane urządzenie w kierunku ściany, aż ostro zakończone końcówki uchwytów dotkną ściany i pozostawią na niej ślady (patrz rys. 4).

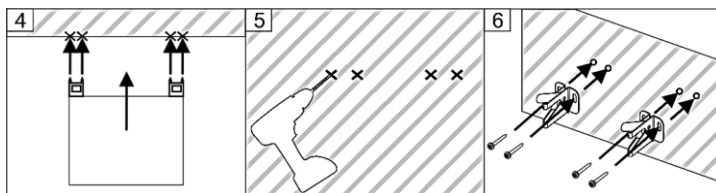

10. Odsuń urządzenie. Najpierw upewnij się, że w zaznaczonych miejscach nie ma przewodów elektrycznych, gazowych ani wodociągowych. Przymocuj uchwyty mocujące do oznaczeń na ścianie (patrz rys. 5, 6). Wybierz śruby mocujące i kotwy mocujące w zależności od materiału ściany (płyta gipsowo-kartonowa, drewno, mur itp.).

11. Wsuń urządzenie tak, aby uchwyty znalazły się w zamocowanych na ścianie elementach mocujących i zostały bezpiecznie zablokowane (patrz rys. 7). Sprawdź, czy urządzenie nie może się przewrócić do przodu. Koniecznie upewnij się, że przewód zasilający nie jest przygnieciony.

12. Aby odsunąć urządzenie od ściany należy rozłożyć haki blokujące (patrz rys. 8, 9).

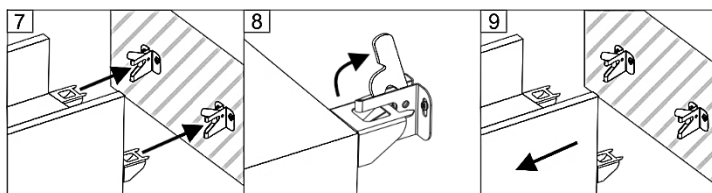

**UWAGA!** Jeśli zdecydowałeś się nie mocować urządzenia chłodniczego do ściany, **koniecznie** wyjmij z worka dwie podpórki i umieść je w prowadnicach znajdujących się w górnej części z tyłu urządzenia.

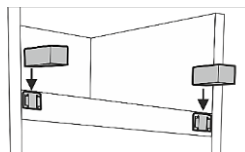



### Pierwsze użycie:

- Umyj wnętrze urządzenia i wszystkie wewnętrzne części letnią wodą z dodatkiem niewielkiej ilości środka czyszczącego na bazie alkoholu etylowego – pozwoli to usunąć zapach charakterystyczny dla nowego urządzenia – i dokładnie wysusz.
- Po ustawieniu urządzenia **odczekaj około 30 kilka minut** przed podłączeniem do sieci.

**i** **Jeśli podczas transportu urządzenie zostało przechylone o więcej niż 45 °, pozostawić w pozycji pionowej przez co najmniej 4 godziny przed podłączeniem do sieci.** W przeciwnym wypadku sprężarka może ulec uszkodzeniu.

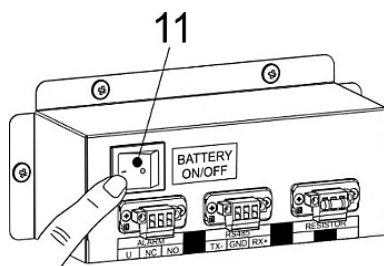
**i** Po podłączeniu urządzenia do sieci elektrycznej, **NACIŚNIJ PRZYCISK 11** (patrz rys. 1) – włączy to awaryjne zasilanie sterownika elektronicznego. Przed odłączeniem urządzenia od sieci elektrycznej **NALEŻY** wyłączyć awaryjne zasilanie sterownika elektronicznego – nacisnąć przycisk



Po podłączeniu urządzenia do sieci elektrycznej i naciśnięciu przycisku zasilania awaryjnego **11** na sterowniku, na ekranie sterownika elektronicznego zapali się symbol 

Po włączeniu urządzenia wentylator uruchamia się i działa razem ze sprężarką. Po otwarciu drzwi wentylator wyłącza się, a oświetlenie wewnętrzne urządzenia włącza się. W razie potrzeby za pomocą elektronicznego sterownika można włączyć stałe oświetlenie wewnętrzne.

Jeśli chcesz, aby oświetlenie wewnętrzne działało w sposób ciągły, naciśnij przycisk 

Po pierwszym podłączeniu urządzenia do sieci elektrycznej sterownik elektroniczny wyświetli aktualną temperaturę wewnątrz urządzenia (zwaną dalej „TEMPERATURĄ RZECZYWISTĄ”).

**i** **Sterownik elektroniczny będzie przez cały czas wyświetlał nie ustawioną temperaturę, ale RZECZYWISTĄ temperaturę w urządzeniu.**

USTAWIONA FABRYCZNIE ŚREDNIA TEMPERATURA +5 °C NIE JEST REGULOWANA. Na ekranie sterownika elektronicznego będą wyświetlane rzeczywiste wahania temperatury od +2 °C do +8 °C. Ustawioną średnią temperaturę +5 °C może zmienić producent lub jego SERWIS, lub jego oficjalni przedstawiciele

**UWAGA.** Elektroniczny wyświetlacz sterownika pokazuje zmieniającą się temperaturę powietrza w pobliżu parownika i służy do sterowania urządzeniem – tzn. wyświetlacz sterownika pokazuje rzeczywistą średnią temperaturę. Dlatego podczas przechowywania leków wrażliwych na temperaturę, dla optymalnego doboru reżimu temperaturowego, zaleca się stosowanie dodatkowych urządzeń do pomiaru temperatury (umieszczając je na różnych wysokościach wewnątrz urządzenia).

## Instrukcje dotyczące przechowywania:

- Leki i inne preparaty farmaceutyczne należy umieszczać w urządzeniu, gdy temperatura w jego wnętrzu osiągnie temperaturę niezbędną do przechowywania leków i innych preparatów farmaceutycznych.



Nie zakrywaj otworów wentylacyjnych. **Leki lub preparaty farmaceutyczne należy układać w taki sposób, aby powietrze mogło swobodnie krążyć.** Jest to ważne dla niezakłóconej cyrkulacji powietrza i równomiernego rozkładu temperatury w całym urządzeniu.

- Przechowywane leki lub produkty farmaceutyczne NIE MOGĄ dotykać tylnej ściany.
- Płyny należy przechowywać w zamkniętych pojemnikach.

## Tabela danych technicznych

Model	ADN 385ML BP
Pojemność całkowita, l	385
Pojemność użytkowa, l	290
Wymiary zewnętrzne (wys. x szer. x gł.), mm	2025 x 600 x 620
Waga, kg	80,5
Prąd znamionowy, A	1,5
Napięcie/częstotliwość sieci, V / Hz	220 – 240 / 50
Pobór mocy, W	250
Klasa klimatyczna	7 (od +10 do +35 °C , ≤75%)
Limity temperatury dla przechowywanych produktów, (min/max), °C	od +2 do +8
Roczne zużycie energii, kWh	695
Hałas emitowany przez urządzenie nie przekracza 50 dB(A)	
Maksymalne dopuszczalne obciążenie każdej półki 40 kg	

## OPIS STEROWNIKA ELEKTRONICZNEGO

Ekran sterownika  
elektronicznego

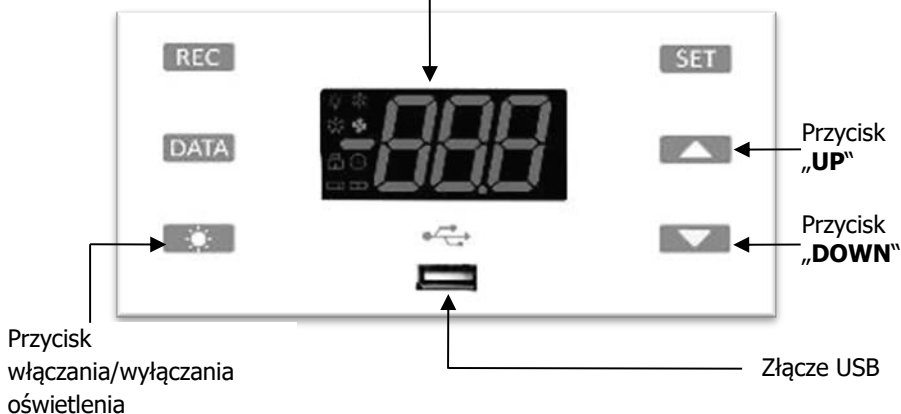

**SET**

Po naciśnięciu przycisku „SET” na wyświetlaczu regulatora pojawia się ustawiona temperatura. W trybie programowania przycisk ten służy do wyboru żądanego ustawienia i potwierdzenia wyboru.



Naciśnięcie przycisku „UP” powoduje przejście do menu ustawiania daty i godziny. W trybie programowania można przeglądać kody ustawień lub zwiększać ustawioną temperaturę.



Naciśnięcie przycisku „DOWN” w trybie programowania powoduje przeglądanie kodów ustawień lub obniżenie ustawionej temperatury.

**DATA**

Po naciśnięciu przycisku „DATA” dane zgromadzone w pamięci sterownika elektronicznego są eksportowane na nośnik USB.



Naciśnięcie przycisku włącza stałe oświetlenie wewnętrzne.

**REC**



Przycisk „REC” uruchamia zapis danych w pamięci sterownika elektronicznego. Funkcja zapisu danych jest fabrycznie aktywna. Aby wyłączyć tę funkcję, należy skontaktować się z SNAIGÉ SERVISAS lub jego oficjalnymi przedstawicielami.

Alarm dźwiękowy wyłącza się poprzez jednoczesne naciśnięcie przycisków „SET” i „UP”.



**Gdy urządzenie pracuje w trybie awaryjnym (przy braku zasilania elektrycznego), przez 12 godzin rejestrowana jest tylko zmiana temperatury wewnątrz urządzenia. Sprężarka, wentylator i oświetlenie nie działają.**

## Symbole na wyświetlaczu sterownika elektronicznego i ich objaśnienie

Symbol	Funkcja	Objaśnienie
	Świeci	Sprężarka działa. Urządzenie działa prawidłowo.
	Miga	Włączona ochrona pracy sprężarki
	Świeci	Trwa automatyczne rozmrażanie. Normalne działanie urządzenia.
	Miga	Trwa suszenie parownika. Normalne działanie urządzenia.
	Świeci	Działa wentylator urządzenia chłodzącego. Normalne działanie urządzenia.
	Miga	Po automatycznym rozmrożeniu wentylator zostaje na krótki czas zatrzymany. Normalne działanie urządzenia.
	Świeci	Zarejestrowane krytyczne błędy.
	Świeci	Aktywowana rejestracja temperatury.
	Świeci	Bateria jest naładowana.
	Miga	AKUMULATOR NIE ŁADUJE SIĘ: nie włączono zasilania awaryjnego (patrz rys. 1, wyłącznik 11) lub akumulator uległ awarii.
°C/°F	Świeci	Jednostka temperatury.
	Miga	Tryb programowania. Normalne działanie urządzenia.
	Świeci	Oświetlenie działa

## Ustawianie daty, godziny, menu czasu rzeczywistego (rtc), wyłączenie alarmu

Początek	Aby włączyć menu programowania, należy jednocześnie nacisnąć przyciski SET i DOWN przez 3 sekundy. Za pomocą przycisków UP lub DOWN należy zmienić parametry, aż na ekranie pojawi się komunikat CLO
Ekran	Aby przejść do menu ustawień, naciśnij przycisk „SET”
Ekran	<p><b>HUr</b> = godziny → naciśnij SET, aby zmienić/potwierdzić → UP/DOWN, aby zmienić parametr.</p> <p><b>Min</b> = minuty → naciśnij SET, aby zmienić/potwierdzić → UP/DOWN, aby zmienić parametr.</p> <p><b>dAy</b> = dzień miesiąca → naciśnij SET, aby zmienić/potwierdzić → UP/DOWN, aby zmienić parametr.</p> <p><b>Udy</b> = dzień tygodnia → (Sun, Mon, Tue, Ued,thE, Fri, Sat) naciśnij SET, aby zmienić/potwierdzić → UP/DOWN, aby zmienić parametr</p> <p><b>Mon</b> = miesiąc → naciśnij SET, aby zmienić/potwierdzić → UP/DOWN, aby zmienić parametr</p> <p><b>yEA</b> = rok → naciśnij SET, aby zmienić/potwierdzić → UP/DOWN, aby zmienić parametr.</p>
Wyjście	Nacisnąć jednocześnie przyciski SET i UP. Jednocześnie wyłącza się alarm dźwiękowy. Jeśli przez około 10 sekund nie zostanie naciśnięty żaden przycisk, nastąpi automatyczne wyjście z trybu RTC.

## REJESTRACJA TEMPERATURY I PRZENOSZENIE DANYCH NA NOŚNIK USB

Aby przenieść dane zgromadzone w sterowniku elektronicznym na nośnik USB:

1. Podłącz nośnik USB skonfigurowany specjalnie dla urządzenia do złącza USB;
2. Naciśnij przycisk „DATA”, aż na ekranie sterownika elektronicznego pojawi się napis „dat”;
3. Podczas przenoszenia danych na ekranie sterownika elektronicznego pojawi się komunikat „Lod”, a następnie komunikat „Alr” i na ekranie sterownika zaświeci się symbol ☹;
4. Po zakończeniu przenoszenia danych pojawi się komunikat „End”, jeśli wszystko przebiegło pomyślnie. „Err”, jeśli przenoszenie danych nie powiodło się.

W pamięci sterownika elektronicznego przechowywane są ostatnie zapisy:

- a) 100 zapisów alarmów wraz z datą i czasem zdarzenia ALARM.txt
- b) Zestawienie zapisów pomiarów temperatury wraz z datą i czasem zdarzenia DATA.txt.

### PRZYGOTOWANIE OTWORU PRZYŁĄCZENIOWEGO

Będziesz potrzebował płaskiego śrubokręta 4 mm.

Wykonaj czynności w podanej kolejności:

**UWAGA!** W pierwszej kolejności wyłącz urządzenie – wyłącz zasilanie awaryjne sterownika elektronicznego i wyciągnij wtyczkę przewodu zasilającego z gniazdka elektrycznego.

1. Z boku kompresora **A**, od strony otworu przyłączeniowego, usuń materiał uszczelniający (rys. 1).
2. Wewnątrz urządzenia **B**, za pomocą śrubokręta, zdejmij pokrywę z otworu przyłączeniowego (rys. 2).
3. Za pomocą śrubokręta wyciśnij materiał izolacyjny (rys. 3).
4. Włóż kabel czujnika z wnętrza urządzenia B przez otwór (rys. 4).
5. Na stronie wnęki kompresora **A** owiń przewód czujnika materiałem izolacyjnym i wsuń go do otworu przyłączeniowego (rys. 5).
6. Dodatkowo uszczelnij otwór po stronie wnęki kompresora A za pomocą materiału uszczelniającego (rys. 6).

Po podłączeniu urządzenia do sieci elektrycznej nie zapomnij włączyć awaryjnego zasilania sterownika elektronicznego.

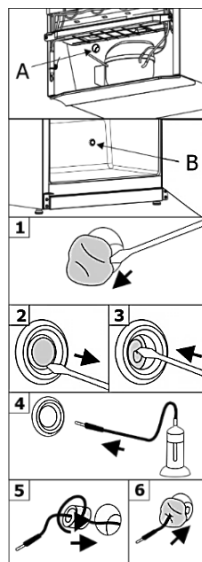

## CZYSZCZENIE I KONSERWACJA

URZĄDZENIE ROZMRAŻA SIĘ AUTOMATYCZNIE. Krople lodu tworzące się na ściankach parownika rozmrażają się podczas przerwy w pracy kompresora, a na wyświetlaczu sterownika elektronicznego pojawia się symbol automatycznego rozmrażania ❄️. Stopiona woda spływa kanałem do zbiornika (rys. 1) przeznaczonego do zbierania wody z rozmrażania, a stamtąd odprowadzają.

REGULARNIE CZYSZCZ URZĄDZENIE.



Należy pamiętać, że przed czyszczeniem należy wyłączyć awaryjne zasilanie sterownika elektronicznego przyciskiem **11** (patrz. rys. 1) i wyciągnąć wtyczkę przewodu zasilającego z gniazdka elektrycznego.

Po czyszczeniu, po podłączeniu urządzenia do sieci elektrycznej, **NIE ZAPOMNIJ WŁĄCZYĆ AWARYJNEGO ZASILANIA STEROWNIKA PRZYCISKIEM 11.**

- Należy regularnie czyścić uszczelkę drzwi. Wytrzeć do sucha.
- **REGULARNIE CZYSZCİĆ OTWÓR KANAŁU** spustowego wody przy użyciu specjalnego dostarczonego urządzenia do czyszczenia (patrz rys.).
- Co najmniej raz w roku należy usuwać kurz zgromadzony na tylnej części obudowy urządzenia, skraplaczu i sprężarce.
- Szkło należy czyścić środkami przeznaczonymi do szkła.
- Wyczyścić wnętrze urządzenia, półki i zewnętrzną część letnią wodą lub środkami czyszczącymi na bazie alkoholu etylowego lub wodą z dodatkiem domowych środków czyszczących.
- **NIE** należy używać środków ściernych, kwasów, benzyny ani innych rozpuszczalników do czyszczenia wnętrza, zewnętrznej części urządzenia ani uszczelki drzwi.
- **NIE WOLNO** czyścić sprężonym powietrzem/parą.
- Jeśli urządzenie pozostaje puste przez dłuższy czas, należy je wyłączyć, wyczyścić, wysuszyć i pozostawić otwarte drzwi, aby wewnątrz urządzenia nie pojawiła się pleśń.
- **Urządzenie należy dezynfekować wyłącznie środkami na bazie alkoholu etylowego.**

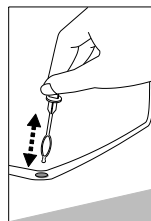

**Plan konserwacji.** Aby zapewnić prawidłową pracę urządzenia, należy regularnie przeprowadzać prace konserwacyjne.

Element konstrukcyjne	Praca	Częstotliwość konserwacji
Części metalowe	Sprawdź, czy nie ma uszkodzeń i korozji.	Raz w roku
Drzwi, zawiasy	Sprawdź szczelność drzwi: czy dobrze przylegają i czy dobrze się zamykają.	Raz w roku
Zamek	Sprawdź, czy zamek działa płynnie: czy nie zacina się.	Raz w roku
Uszczelki do drzwi	Sprawdź, czy nie ma uszkodzeń, zużycia, pęknięć.	Raz w roku
Czujniki	Kalibracja czujników.	Nie rzadziej niż co 36 miesięcy
Bateria	Wymień baterię urządzenia	Po 5–10 latach
Powierzchnie wewnętrzne	Czyszczenie, dezynfekcja (szczegóły w rozdziale „CZYSZCZENIE I KONSERWACJA”)	Zalecane co miesiąc
Tylna część obudowy, kondensator	Czyszczenie (szczegóły w rozdziale „CZYSZCZENIE I KONSERWACJA”)	Raz w roku
Przewód zasilający	Sprawdź, czy nie ma uszkodzeń	Raz w roku lub po przeniesieniu urządzenia w inne miejsce
Rezystor, złącza wtykowe	Sprawdź, czy są dobrze włożone i nie poluzowały się.	Raz w roku

## ZMIANA KIERUNKU OTWIERANIA DRZWI

Zmianę kierunku otwierania drzwi urządzenia zalecamy przeprowadzić przy pomocy drugiej osoby. Potrzebne będą: klucze 8 mm i 12 mm, śrubokręt krzyżakowy.

Przy zmianie kierunku otwierania drzwi ZABRANIA SIĘ układania urządzenia i w pozycji poziomej.

**Przed rozpoczęciem należy zwrócić uwagę na następujące kwestie:**

- Zawsze upewnij się, że wszystkie śruby i wkręty mają odpowiednią liczbę podkładek.
- Aby zapewnić szczelne dopasowanie drzwi do szafki, upewnij się, że drzwi są prawidłowo wyrównane podczas montażu:
  - wyprostuj drzwi, przesuwając lewy lub prawy dolny wspornik;
  - reguluj szczelność zamknięcia drzwi, zmieniając liczbę podkładek pod dolnym wspornikiem.

**WAŻNE.** Po zmianie kierunku otwierania drzwi i ustawieniu urządzenia należy odczekać około **30 minut**, a następnie podłączyć je do sieci elektrycznej. Jeśli podczas zmiany kierunku otwierania drzwi urządzenie zostało przechylone pod kątem większym niż 45°, przed podłączeniem do sieci elektrycznej należy pozostawić je w pozycji pionowej na **4 godziny**.

Po podłączeniu urządzenia do sieci elektrycznej **nie zapomnij** włączyć awaryjnego zasilania sterownika elektronicznego.

Wykonaj czynności w podanej kolejności:

**UWAGA!** W pierwszej kolejności wyłącz urządzenie – wyłącz zasilanie awaryjne sterownika elektronicznego i wyciągnij wtyczkę przewodu zasilającego z gniazdka elektrycznego.

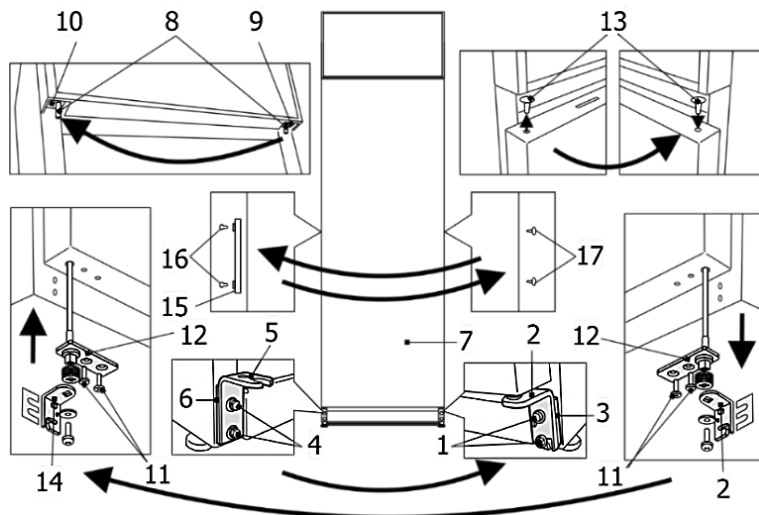

1. Odwróć urządzenie tylną stroną pod kątem 45° i mocno je oprzyj.
2. Odkręć dwie śruby **1** i pociągając drzwi w dół, zdejmij drzwi wraz z dolnym wspornikiem **2** i podkładką **3**. Odkręć dwie śruby **4** i zdejmij wspornik **5** wraz z podkładką **6**. Przykręć je po przeciwnej stronie szafki.
3. Wyjmij oś **8** z górnego wspornika **9** za pomocą klucza 12 mm i przykręć ją do wspornika **10** po drugiej stronie szafki.
4. Zdejmij drzwi i połóż je na równej powierzchni, przygotowując je do otwierania w lewo:
  - a) Odkręć dwie śruby samogwintujące **11** i wyciągnij mechanizm zamykający drzwi **12** z dolnej części drzwi. Obróć drzwi **7** o 180° i umieść je na górnym wsporniku **10** na osi **8**.
  - b) Zdejmij prawy wspornik otwierający **2** z mechanizmu zamykającego i zamontuj lewy wspornik otwierający **14**, dołączony do zestawu. Mechanizm zamykający ze wspornikiem należy zamontować tak, aby po zamknięciu drzwi nachylenie drzwi wynosiło 60°.
5. Obróć drzwi **7** o 180° i umieść je na górnym wsporniku **10** na osi **8**.
6. Przykręć dolny wspornik **14** za pomocą zestawu podkładek **3** po przeciwnej stronie szafki.
7. Odkręć śruby mocujące **16** od drzwi, zdejmij uchwyt **15** i zamocuj go, wkręcając śruby w otwory po drugiej stronie (najpierw zdejmij zasłepki **17**).
8. Wciśnij zasłepki **17** w pozostałe puste otwory w drzwiach po drugiej stronie drzwi.

## USTERKI I ICH USUWANIE

- **Urządzenie włączona do gniazdka zasilającego nie działa.** Sprawdzić, czy instalacja elektryczna jest sprawna. Sprawdzić, czy kabel zasilający jest prawidłowo podłączony do gniazdka.
- **Miga symbol .** Nie można naładować akumulatora. Sprawdź, czy włączone jest zasilanie awaryjne (patrz rozdział „INSTALACJA I PRZYGOTOWANIE DO PRACY”). Jeśli po włączeniu zasilania awaryjnego symbol nadal miga, skontaktuj się z SNAIGÉ SERVISAS lub jego oficjalnymi przedstawicielami.
- **Symbole alarmowe.** Symbol alarmu będzie wyświetlany do czasu usunięcia stanu alarmowego.

Wszystkie symbole alarmów są wyświetlane na przemian z temperaturą wewnętrzną, z wyjątkiem migającego **PF1** Wizualna sygnalizacja wszystkich alarmów jest uzupełniona sygnałem dźwiękowym. Sygnał dźwiękowy można wyłączyć, naciskając dowolny przycisk.

Symbol alarmu	Przyczyna	Co robić?
<b>PF1</b>	Uszkodzony czujnik sterowania	Skontaktuj się ze specjalistami serwisu technicznego.
<b>PF2</b>	Uszkodzony czujnik parownika	
<b>PF3</b>	Uszkodzony czujnik rejestrujący temperaturę	
<b>HA1</b>	Wysoka temperatura	Sprawdź działanie urządzenia, temperaturę otoczenia
<b>HA3</b>	Wysoka temperatura przechowywanego produktu	Sprawdź działanie urządzenia, temperaturę otoczenia.
<b>LA1</b>	Niska temperatura	Skontaktuj się ze specjalistami serwisu technicznego.
<b>dA</b>	Alarm otwartych drzwi	Zamknij drzwi.
<b>CA</b>	Alarm krytyczny	Skontaktuj się ze specjalistami serwisu technicznego.
<b>EA</b>	Alarm zewnętrzny	
<b>rtc</b>	Alarm ustawiania czasu	Wyłącz rtc (patrz tabela „Ustawianie daty, godziny, menu czasu rzeczywistego (rtc), wyłączenie alarmu”). W razie niepowodzenia skontaktuj się ze specjalistami serwisu technicznego.

- **Wzrost poziomu hałasu.** Sprawdź, czy urządzenie stoi na stabilnej, równej powierzchni. Wyreguluj przednie nóżki, aby je wypoziomować. Sprawdź, czy urządzenie nie dotyka mebli ani czy elementy układu chłodzenia z tyłu szafki nie dotykają ściany. Odsuń urządzenie od mebli lub ściany. Sprawdź, czy zwiększony hałas nie jest spowodowany przez różne pojemniki znajdujące się w środku, które się ze sobą stykają.
- **Wewnątrz urządzenia, na dnie pojawiła się woda.** Sprawdź, czy otwór rynienki spustowej wody z rozmrażania nie jest zatkany. Oczyszczyć otwór rynienki spustowej wody przy użyciu dołączonego oczyszczacza.

- **Pod urządzeniem pojawiła się woda.** Sprawdź, czy pojemnik na wodę nie przesuwają się ani nie spada (patrz rys. 1). Zamocuj pojemnik.
- **Przy otwieraniu drzwi urządzenia odstaje taśma uszczelniająca.** Taśma jest zabrudzona lepкими produktami spożywczymi. Taśmę i rowki oczyść ciepłą wodą z mydłem lub płynem do mycia naczyń, następnie wytrzeć do sucha. Taśmę wstawić na miejsce.
- **Na powierzchni urządzenia zbiera się rosa.** Wilgotność względna powietrza w pomieszczeniu przekracza 75 proc. Należy przewietrzyć pomieszczenie, w którym stoi urządzenie usunąć przyczynę zawilgocenia.

**Uwagi dotyczące dźwięku pracy urządzenia.** Kiedy urządzenie pracuje i trwa proces chłodzenia, wydawanie różnych dźwięków podczas pracy jest zjawiskiem normalnym i nie oznacza usterki.

## INFORMACJE DOTYCZĄCE OCHRONY ŚRODOWISKA



To urządzenie jest oznaczone zgodnie z Dyrektywą Europejską 2002/96/WE oraz polską Ustawą o zużytych sprzęcie elektrycznym i elektronicznym symbolem przekreślonego kontenera na odpady. Takie oznakowanie informuje, że sprzęt ten, po okresie jego użytkowania nie może być umieszczany łącznie z innymi odpadami pochodzącymi z gospodarstwa domowego.

Użytkownik jest zobowiązany do oddania go prowadzącym zbieranie zużytego sprzętu elektrycznego i elektronicznego. Prowadzący zbieranie, w tym lokalne punkty zbiórki, sklepy oraz gminne jednostki, tworzą odpowiedni system umożliwiający oddanie tego sprzętu. Właściwe postępowanie ze zużytym sprzętem elektrycznym i elektronicznym przyczynia się do uniknięcia szkodliwych dla zdrowia ludzi i środowiska naturalnego konsekwencji, wynikających z obecności składników niebezpiecznych oraz niewłaściwego składowania i przetwarzania takiego sprzętu.

**Urządzenie z baterią.** Ze względu na ochronę środowiska prawodawca UE nakłada na użytkownika końcowego obowiązek wyjęcia baterii ze starych urządzeń przed ich utylizacją. Baterię należy dostarczyć do oddzielnego punktu zbiórki odpadów i utylizować zgodnie z obowiązującymi przepisami i regulacjami lokalnymi. **Nie uszkadzaj baterii w żaden sposób!**

Opakowania naszych urządzeń są wykonane z materiałów przyjaznych dla środowiska i nadających się do recyklingu:

- Opakowanie zewnętrzne z kartonu;
- Styropian (PS) w postaci niezawierającej chlorofluorowęglodorów;
- worki i obudowa urządzenia z polietylenu (PE).

Do produkcji urządzenia wykorzystano chłodziwa i piankę (materiał izolacyjny), które nie zawierają substancji szkodliwych dla środowiska i ludzi. W ten sposób pomagamy chronić warstwę ozonową i zapobiegać nasileniu efektu cieplarnianego. Ponadto innowacyjne technologie i przyjazna dla środowiska izolacja pomagają zmniejszyć zużycie energii.

## SERWIS GWARANCYJNY

W przypadku usterek w pracy chłodziarki należy upewnić się, czy nie ma możliwości usunięcia przyczyn usterek we własnym zakresie. Jeżeli nie ma możliwości usunięcia usterek we własnym zakresie, należy telefonicznie lub pisemnie skontaktować się z przedstawicielem serwisu. Koniecznie należy podać model i numer chłodziarki. Dane te są umieszczone na etykiecie produktu, przyklejonej na ścianie komory chłodziarki.

## VÁŽENÍ KLIENTI!

Pozorně si přečtěte návod k obsluze! Při nedodržení pokynů hrozí riziko úrazu, poškození spotřebiče a ztráty nároku na bezplatný záruční servis.

Výrobce ani prodejce zařízení neodpovídají za úrazy a škody způsobené jeho nesprávnou instalací a používáním.

Uschovejte návod k použití chladicího zařízení po celou dobu jeho provozu. V případě prodeje zařízení předejte návod k použití novému majiteli tohoto zařízení.

### **Všeobecné informace:**

Zařízení (dále jen lednice) je vertikální farmaceutická lednice určená k profesionálnímu skladování léčiv a jiných farmaceutických přípravků při teplotě +5°C.

Lednice je vhodná pro léky a/nebo jiné farmaceutické přípravky, které musí být skladovány při teplotě +2 °C až +8 °C.

Teplotní a energetické parametry lednice splňují požadavky DIN 13277.

### **Lednici nepoužívejte:**

- Pro chlazení a skladování chemicky nestabilních, hořlavých nebo alkalických látek.
- Pro chlazení a skladování krve, plazmy nebo jiných tělních tekutin.

## **BEZPEČNOSTNÍ POKYNY**

### **Všeobecné bezpečnostní požadavky:**

- **VAROVÁNÍ:** Nezakrývejte ventilační otvory lednice
- **VAROVÁNÍ:** Nepoužívejte elektrická zařízení v oddílech lednice pro uchovávání léků, pokud taková zařízení nejsou doporučena výrobcem.
- **VAROVÁNÍ:** K urychlení procesu odmrazování nepoužívejte žádné mechanické nástroje ani jiné/chemické prostředky než ty, které doporučuje výrobce.
- **VAROVÁNÍ:** Tento spotřebič není určen pro skladování výbušných látek, jako jsou aerosolové plechovky s hořlavým pohonným plynem.
- **VAROVÁNÍ:** Je zakázáno ukládat benzin a jiné hořlavé kapaliny v blízkosti spotřebiče.
- **VAROVÁNÍ:** Při umísťování spotřebiče na místo určené se ujistěte, že napájecí kabel není někdezachycen nebo zda nedošlo k jeho poškození.
- **VAROVÁNÍ:** Ujistěte se, že zástrčka elektrického kabelu není přitisknuta zadní stěnou spotřebiče nebo jinak poškozená. **POŠKOZENÁ ZÁSTRČKA MŮŽE ZPŮSOBIT POŽÁR!!**

- VAROVÁNÍ: Zezadu spotřebiče neumist'ujte přenosné vícezásuvkové prodlužovací přívody nebo přenosné napájecí zdroje.
- VAROVÁNÍ: Nesmí se používat spojovací články, několikanásobné zásuvky (rozdávěče), dvoužilové prodlužovací kabely
- VAROVÁNÍ: Spotřebič se musí likvidovat podle státních předpisů.



VAROVÁNÍ: Nepoškoz'te chladicí systém spotřebiče. Obsahuje chladicí plyn R600a. Je-li chladicí systém poškozený:

- Nepracujte s otevřeným plamenem. Vyvarujte se vzniku jisker - nezapínejte žádné elektrické spotřebiče nebo svítidla.
- Ihned vyvětrejte místnost.
- V případě poškození chladicího okruhu je třeba na několik minut vyvětrat místnost, ve které se nachází spotřebič (tato místnost musí mít alespoň 4 m<sup>3</sup>; pro spotřebič s izobutanem /R600a).



C-pentan se používá jako nadouvadlo izolační pěně a jde o hořlavý plyn.

- Instalovat, kontrolovat, udržovat a obsluhovat lednici smí pouze kvalifikovaný personál obeznámený s instalací, uvedením do provozu a provozem lednice. Kvalifikovaní pracovníci jsou osoby, které jsou na základě svého technického vzdělání, znalostí a zkušeností a znalostí příslušných norem schopny posoudit a vykonávat jim svěřenou práci a rozpoznat případná nebezpečí. Musí být proškoleni, instruováni a oprávněni obsluhovat zařízení.
- Děti a osoby s omezenými fyzickými, smyslovými nebo duševními schopnostmi nebo bez dostatečných zkušeností a znalostí mají zakázáno obsluhovat a provozovat tuto lednici.

### **Pravidla zapojení do elektrické sítě:**

- Spotřebič musí být zapojen DO UZEMNĚNÉ SÍŤOVÉ ZÁSUVKY, v souladu s platnou legislativou. Uzemněná elektrická zásuvka, do které se má spotřebič zapojit, musí být na přístupném místě. Výrobce odmítá jakoukoli odpovědnost za případné škody na osobách nebo věcech způsobené nedodržením tohoto zákonného požadavku.
- Spotřebič vyroben se speciálním napájecím kabelem, lze ho nahradit pouze stejným speciálním kabelem dodaným výrobcem.
- Pro zamezení rizikům by poškozené napájecí kabely měl vyměňovat pouze výrobce, údržbový technik nebo osoba s ekvivalentní kvalifikací.

- **POZOR!** V ledničce je nainstalována dioda emitující světlo (LED). Pokud osvětlení nefunguje, požádejte o jeho výměnu zástupce servisu. **VÝMĚNU DIODY MŮŽE PROVÁDĚT POUZE ZÁSTUPCE SERVISU**
- Frekvence a výkon elektrické instalace musí odpovídat všeobecným parametrům spotřebiče, jak je uvedeno v typovém štítku výrobku.

### **Podmínky bezpečného provozu:**

- **Je zakázáno seřizovat nebo upravovat jakékoli části jednotky.** Je zásadní nepoškodit kapilární trubku viditelnou ve výklenku kompresoru. Tato trubka nesmí být ohýbána, narovnávána ani navijena. **Pokud uživatel kapilární trubku poškodí, záruka zaniká**
- Je zakázáno používat technicky poškozený spotřebič.

 **VEŠKERÉ TECHNICKÉ NEBO KONSTRUKČNÍ ZÁVADY MŮŽE OPRAVOVAT POUZE SERVISNÍ ZÁSTUPCE.**

- Při každé údržbě spotřebiče je nutné vytáhnout zástrčku z elektrické zásuvky. Chcete-li spotřebič vypnout, **nesmíte tahat za napájecí kabel.** Vždy tahejte za pevně uchopenou zástrčku. Nikdy neodpojujte zástrčku mokřkýma rukama, abyste předešli úrazu elektrickým proudem.
- **Nezapomeňte** předem vypnout nouzové (rezervní) napájení elektronického ovladače tlačítkem **11** (viz Obrázek 1).
- Je-li spotřebič odpojen od sítě (při čištění, přemísťování atd.), lze ho znovu zapnout po **patnácti** minutách.
- Na spotřebič zařízení neumísťujte žádné těžké předměty.
- Nelezte ani si nesedejte na spotřebič, neopírejte se o dveře spotřebiče.
- Nepokládejte na spotřebič žádná zapnutá elektrická zařízení, protože by to mohlo způsobit vznícení plastových součástí.
- Nepokládejte na spotřebič žádné mísy s tekutinami.
- K čištění spotřebiča nepoužívejte páru ani vodu ve spreji, neumísťujte ji do vlhkých místností, kde se na ni může snadno dostat voda.

**VAROVÁNÍ:** spotřebiče smí být provozována pouze s originálním příslušenstvím od výrobce nebo příslušenstvím od jiných dodavatelů schválených výrobcem. Použití neschváleného příslušenství je na riziko uživatele.

**Spotřebič se musí přepravovat pouze ve svislé poloze.** Výrobce neponese odpovědnost za žádné škody spotřebiče, k nimž dojde v důsledku nedodržení pokynů pro přepravu.

# POPIS SPOTŘEBIČE, ZÁKLADNÍ SOUČÁSTI

Viz obr. 1

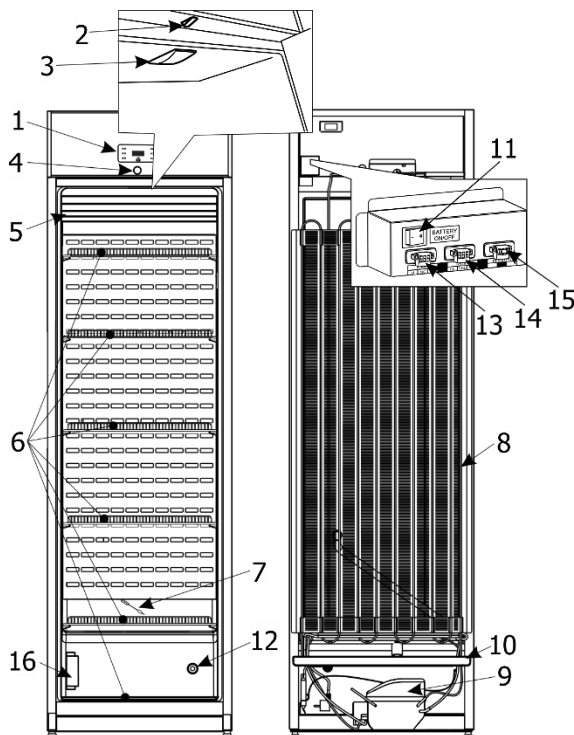

<b>1</b>	Elektronický ovladač	<b>9</b>	Kompresor
<b>2</b>	Ventilátor a spínač vnitřního osvětlení	<b>10</b>	Vana pro odtok roztopené vody
<b>3</b>	Vnitřní osvětlovací jednotka	<b>11</b>	Tlačítko nouzového napájení ovladače
<b>4</b>	Zámek dveří*	<b>12</b>	Přístupový port
<b>5</b>	Ventilátor	<b>13</b>	Připojení pro externí alarm
<b>6</b>	Police	<b>14</b>	Připojení k síti RS485
<b>7</b>	Čistič kanálu roztopené vody	<b>15</b>	Rezistor
<b>8</b>	Kondenzátor	<b>16</b>	Kalibrační blok**

\*Klíče k zámku lednice(2 ks) jsou připevněny k jedné z polic.

\*\*Kalibrační blok je určen ke kalibraci senzorů zařízení. Kalibrační službu může poskytnout servisní partner.

Chladnička má druhý bezpečnostní ovladač, který zabraňuje teplotě uvnitř chladničky klesnout pod +2°C.

## UMÍSTĚNÍ A PŘIPOJENÍ K SÍTI

### Umístění:

- Spotřebič instalujte na suchém, dobře větraném místě, jehož okolní teplota odpovídá klimatické třídě uvedené na typovém štítku spotřebiče.

 **VAROVÁNÍ!** Spotřebič neumísťujte do vlhkých prostor ani do prostor se zvýšeným výskytem vody. Umísťte spotřebič mimo dosah zdrojů tepla, například radiátorů nebo přímého slunečního světla. Spotřebič se nesmí dotýkat žádného topného, plynového nebo vodního potrubí ani žádných jiných elektrických spotřebičů.

- Nezakrývejte větrací otvory na vrchní straně spotřebiče - kolem spotřebiče musí být dobrý oběh vzduchu. Mezi vrchní stranou spotřebiče a jakýmkoliv případným nábytkem nad ním musí být alespoň 10 cm mezera. Nebude-li tento požadavek splněn, spotřebič bude mít větší spotřebu elektrické energie a kompresor se může přehřívat.
- Spotřebič musí stát na rovném povrchu a nesmí se dotýkat stěny. Bude-li třeba, upravte výšku spotřebiče tak, že nastavíte vyrovnávací nohy: otočením doprava zvýšíte přední stranu spotřebiče, otočením doleva ji snížíte.
- **Schéma vnějšího prostoru pro lednici. Vnější instalační rozměry.** Pokud lednici umístíte do rohu, ponechte mezi stěnou a tělem lednice vzdálenost alespoň 50 mm (viz Obrázek).

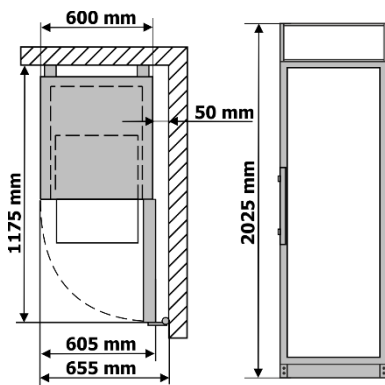

### Příprava spotřebiče k provozu:

Doporučuje se připravovat spotřebič k provozu s pomocníkem.

- Odstraňte obal. Vyjměte lednici ze základny z pěnového polystyrenu. Odlepte lepicí pásky, odstraňte pěnové proužky a všechny červené části – slouží pouze k přepravě lednice. Při umísťování na zvolené místo se bude chladnička mnohem snadněji přemisťovat, jestliže ji vpředu trochu zvednete a nakloníte ji dozadu, takže bude moci jet po kolečkách. **Chladničku nezvedejte ani netahejte za rukojeť, čímž zabráníte naklonění dveří. Při umísťování, přemisťování, zvedání nesmíte tahat za kondenzátor v zadní části lednice a dotýkat se sestavy kompresoru.** Chladničku při umísťování neotáčejte.
- Vyjměte rukojeti, šrouby a nástroje z balení. Pomocí šroubů našroubujte madla do připravených otvorů po stranách dvířek.

 Spotřebič **se nesmí** zapojovat do sítě, dokud nebudou odstraněny všechny obalové a přepravní materiály.

 **POZOR!** Před použitím zařízení doporučujeme jej zajistit ke zdi: zařízení je těžké a musí být upevněno, aby se zabránilo jeho převrácení dopředu.

- Konzoly a upevňovací prvky pro montáž na stěnu jsou přibaleny uvnitř zařízení.
- Zařízení musí být ke zdi upevněno kvalifikovaným montážním technikem podle níže uvedených kroků montáže.

### Mounting steps:

13. Unscrew the self-tapping screws from the support brackets (Fig. 1). Place the metal brackets taken from the package on the support bracket guides (Fig. 2) and reattach them using the previously removed self-tapping screws. (Fig. 3).

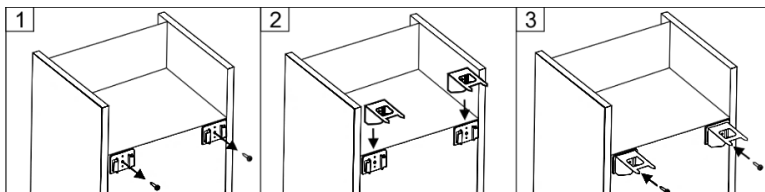

14. Place the device in its intended position. It must stand on a flat, stable surface. If needed, adjust the height by turning the leveling feet. Turning clockwise raises the front of the appliance; turning counterclockwise lowers it.

15. Push the leveled appliance toward the wall until the sharp ends of the brackets touch it.

16. Move the appliance away from the wall. First, make sure that there are no electrical wires, gas or water pipes at the marking points. Using the wall marks, install the bracket holders (see figures 5, 6). Choose the appropriate screws and wall anchors depending on the wall material (e.g., drywall, wood, brick, etc.).

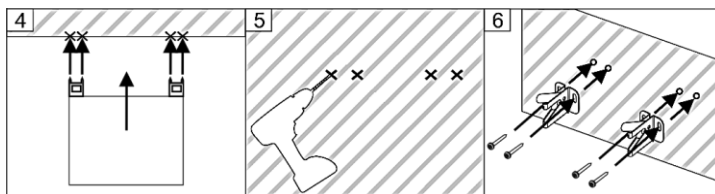

17. Slide the unit in so that the brackets slide into the wall-mounted bracket clips and lock securely in place (see Figure 7). Check that the unit cannot tip forwards. Make sure that the power supply cord is not pinched.

18. To move the device away from the wall, release the hooks on the bracket holders (see figure 8, 9).

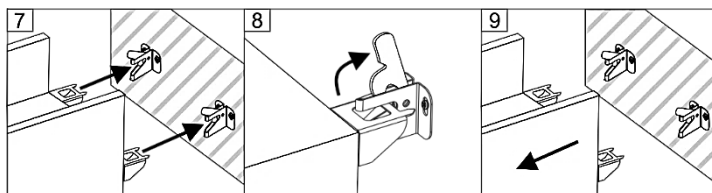

**ATTENTION!** If you decide not to mount the device to the wall, be sure to remove the two supports from the bag and insert them into the guides at the top of the back of the device.

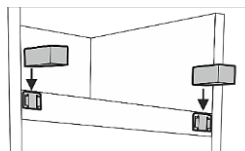

## Před použitím lednice:

- Vlažnou vodou s malým množstvím ph neutrálního mýdla nebo sody umyjte vnitřek zařízení a všechny jeho vnitřní části (tímto způsobem odstraníte typickou vůni nového spotřebiče). Důkladně osušte.
- Po umístění lednice počkejte asi **30** minut a poté ji zapojte do sítě.

**i** Pokud byla lednice nakloněna o více než 45°, **nechte ji stát ve vertikální poloze po dobu nejméně 4 hodin, než ji připojíte k elektrické síti.** V opačném případě může dojít k selhání kompresoru lednice.

**i** Po připojení lednice k elektrické síti **STISKNĚTE TLAČÍTKO 11** (viz Obrázek 1) – ZAPNETE NOUZOVÉ (ZÁLOŽNÍ) NAPÁJENÍ ELEKTRONICKÉHO OVLADAČE.

Symbol  se rozsvítí na displeji elektronického ovladače

Před odpojením lednice od elektrické sítě **MUSÍTE** vypnout nouzové (rezervní) napájení elektronického ovladače – stiskněte tlačítko **11** (viz Obrázek 1).

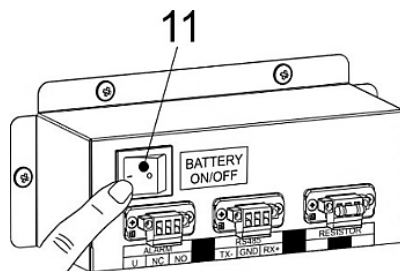

Po připojení lednice k elektrické síti a stisknutí tlačítka nouzového (rezervního) napájení **11** ovladače se na obrazovce elektronického ovladače rozsvítí symbol  **ventilátor se spustí a bude pracovat společně s kompresorem. Po otevření dveří se vypne ventilátor a rozsvítí se vnitřní osvětlení lednice.**

Pokud potřebujete, aby vnitřní osvětlení neustále fungovalo, stiskněte tlačítko 

Když je lednice zapojena do sítě poprvé, elektronický ovladač zobrazí aktuální teplotu uvnitř lednice(dále jen "AKTUÁLNÍ" teplota).

 **Elektronický ovladač nebude zobrazovat nastavenou teplotu po celou dobu, ale SKUTEČNOU teplotu v lednici.**

PRŮMĚRNÁ TEPLOTA NASTAVENÁ Z VÝROBY +5° NENÍ PŘESTAVITELNÁ. Na displeji elektronického ovladače se zobrazí **aktuální** změna teploty od +2°C do + 8°C. Nastavenou průměrnou teplotu +5° může změnit výrobce nebo jeho SERVIS nebo jeho oficiální zástupci.

## Pokyny pro skladování:

- Léky a jiné farmaceutické přípravky umístěte do lednice až poté, když je v lednici dosaženo teploty nezbytné pro uchovávání léků a jiných farmaceutických přípravků.

**i** Nezakrývejte ventilátor cirkulujícího vzduchu uvnitř chladicích otvorů: **umístěte léky nebo léčiva tak, aby vzduch mohl volně cirkulovat.** Je to důležité pro neomezenou cirkulaci vzduchu a rovnoměrné rozložení teploty v celé lednici.

- Skladované léky nebo farmaceutické přípravky se nesmí dotýkat zadní stěny.
- Kapaliny uchovávejte v uzavřených nádobách.

## Tabulka s technickými údaji

Model	ADN 385ML BP
Celková kapacita, l	385
Užitková kapacita, l	290
Vnější rozměry (V x Š x H), mm	2025 x 600 x 620
Netto hmotnost, kg	80,5
Jmenovitý proud, A	1,5
Síťové napětí/frekvence, V/Hz	220 – 240 / 50
Použitý výkon, W	250
Klimatická třída	7 (od +10 °C do +35 °C, ≤75%)
Teplotní limity skladovaných produktů, °C	Od +2 do +8
Roční spotřeba energie, kWh	695
Hluk vydávaný lednicí nepřesahuje 50 dB(A).	
Maximální povolené zatížení každé police je 40 kg.	

# ELEKTRONICKÝ OVLADAČ: SYMBOLY ZOBRAZENÍ, NASTAVENÍ DATUMU A ČASU, INDIKACE ALARMU

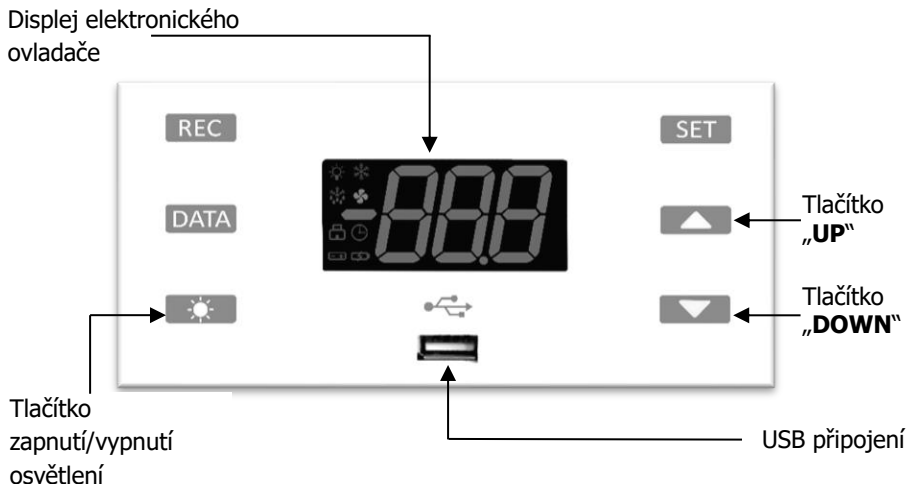









	Po stisknutí tlačítka „SET“ se na displeji ovladače zobrazí nastavená teplota. V programovacím režimu vybere požadované nastavení a potvrdí výběr.
	Stisknutím tlačítka „UP“ se dostanete do nabídky nastavení data a času. Programovací režim prochází kódy nastavení nebo zvyšuje nastavenou teplotu.
	Stisknutím tlačítka „DOLŮ“ v režimu programování procházejte kódy nastavení nebo snižujete nastavenou teplotu.
	Po stisknutí tlačítka „DATA“ se data uložená v paměti elektronického ovladače exportují na USB médium.
	Stisknutím tlačítka se zapne stálé vnitřní osvětlení.
	Tlačítko „REC“ aktivuje ukládání dat do paměti elektronického ovladače. Funkce ukládání dat je aktivována z výroby. Chcete-li tuto funkci deaktivovat, musíte kontaktovat společnost SNAIGĒ SERVISAS nebo její oficiální zástupce.

Zvukový alarm se vypne současným stisknutím tlačítek „SET“ a „UP“.

**Když lednice pracuje v nouzovém režimu (při výpadku proudu), je po dobu 12 hodin zaznamenávána pouze změna teploty uvnitř lednice. Nefunguje kompresor, ventilátor, osvětlení.**

## Symbyly na displeji elektronického ovladače a jejich vysvětlení

Symbol	Provoz	Vysvětlení
	Svíí	Kompresor běží. Normální provoz chladicího zařízení.
	Bliká	Je aktivována ochrana provozu kompresoru
	Svíí	Probíhá automatické odmrazování. Normální provoz chladicího zařízení.
	Bliká	Probíhá sušení výparníku. Normální provoz chladicího zařízení.
	Svíí	Chladicí ventilátor běží. Normální provoz chladicího zařízení.
	Bliká	Po automatickém odmrazování se ventilátor na krátkou dobu zastaví. Normální provoz chladicího zařízení.
	Svíí	Zaznamenány kritické chyby.
	Svíí	Záznam teploty je aktivován.
	Svíí	Baterie je nabitá.
	Bliká	BATERIE SE NENABÍJÍ: Nouzové napájení není aktivováno (viz obrázek 1, spínač <b>11</b> ) nebo došlo k poruše baterie.
°C/°F	Svíí	Jednotka měření teploty.
	Bliká	Režim programování. Normální provoz chladicího zařízení.
	Svíí	Osvětlení funguje

## Nastavení data, času, menu reálného času (RTC), vypnutí budíku

Start	Aktivujte programovací menu – stiskněte současně tlačítka SET a DOWN na 3 sekundy. Pomocí tlačítek NAHORU nebo DOLŮ změňte parametry, dokud se nezobrazí CLO
Displej	Stiskněte „SET“ pro vstup do menu nastavení
Displej	<p><b>HUr</b> = hodiny → stiskněte SET pro změnu/potvrzení → NAHORU/DOLŮ pro změnu parametru.</p> <p><b>Min</b> = minuty → stiskněte SET pro změnu/potvrzení → NAHORU/DOLŮ pro změnu parametru.</p> <p><b>dAy</b> = den v měsíci → stiskněte SET pro změnu/potvrzení. NAHORU/DOLŮ pro změnu parametru.</p> <p><b>Udy</b> = den v týdnu → (Ne, Po, Út, St, E, Pá, So) stiskněte SET pro změnu/potvrzení. NAHORU/DOLŮ pro změnu parametru.</p> <p><b>Mon</b> = měsíc → pro změnu/potvrzení stiskněte SET. NAHORU/DOLŮ pro změnu parametru.</p> <p><b>yEA</b> = rok → pro změnu/potvrzení stiskněte SET. NAHORU/DOLŮ pro změnu parametru.</p>
Konec	Stiskněte současně tlačítka SET a UP. Současně se vypne zvukový alarm. Pokud po dobu 10 s nestisknete žádné tlačítko, RTC se automaticky ukončí.

# ZÁZNAM TEPLoty A PŘENOS DAT NA USB MÉDIUM

Pro přenos dat uložených v elektronickém ovladači na USB médium:

1. Vložte paměťové zařízení USB speciálně konfigurované pro chladicí zařízení do portu USB;
2. Stiskněte tlačítko „DATA“, dokud se na displeji elektronického ovladače nezobrazí „dat“;
3. Během přenosu dat se na obrazovce elektronického ovladače zobrazí zpráva „Lod“ následovaná zprávou „Alr“ a na obrazovce ovladače se rozsvítí symbol ☉
4. Po dokončení přenosu dat se zobrazí „End“, pokud je vše v pořádku. „Err“, pokud se přenos dat nezdařil.

Poslední záznamy jsou uloženy v paměti elektronického ovladače:

- a) 100 záznamů o alarmu spolu s datem a dobou trvání události ALARM.txt;
- b) Souhrn záznamů o měření teploty spolu s datem a časem události DATA.txt.

## PŘÍPRAVA PŘÍSTUPOVÉHO PORTU

Budete potřebovat 4mm plochý šroubovák. Postupujte podle kroků v uvedeném pořadí:

**POZOR!** Nejprve vypněte lednici – vytáhněte zástrčku napájecího kabelu z elektrické zásuvky a vypněte (rezervní) napájení elektronického ovladače tlačítkem.

1. Odstraňte těsnicí materiál z otvoru přístupového portu **A** na straně výklenku kompresoru (Obrázek 1).
2. Uvnitř lednice sejměte kryt z otvoru **B** přístupového portu pomocí šroubováku (Obrázek 2).
3. Pomocí šroubováku vytlačte izolační materiál (Obrázek 3).
4. Protáhněte kabel senzoru z vnitřku lednice otvorem B (Obrázek 4).
5. Na straně výklenku kompresoru obalte vodič senzoru izolačním materiálem a zasuňte jej do otvoru **A** (Obrázek 5).
6. Otvor **A** na straně výklenku kompresoru dodatečně utěsňte těsnicím materiálem (obr. 6).

Po připojení lednice k elektrické síti **STISKNĚTE TLAČÍTKO NOUZOVÉHO (REZERVNÍHO) NAPÁJENÍ OVLADAČE.**

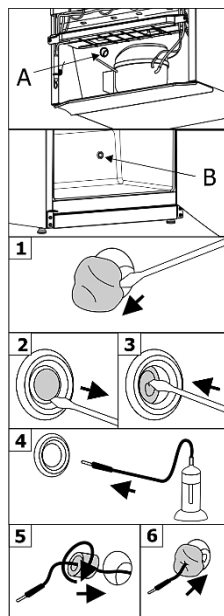

## ROZMRAZOVÁNÍ, ČIŠTĚNÍ A ÚDRŽBA

SPOTŘEBIČ SE ODMRAZUJE AUTOMATICKY. Kapky ledu vytvořené na stěně výparníku se odmráží během přestávky v chodu kompresoru, kdy se na displeji elektronického ovladače aktivuje značka ❄️ automatického odmrázení. Rozmražená voda protéká trubíci do vany (viz Obrázek 1) pro shromažďování roztavené vody a odtud se odpařuje.

**PRAVIDELNĚ ČIŠTĚTE SPOTŘEBIČ.**

- i** Pamatujte, že před čištěním je nutné vypnout nouzové (rezervní) napájení elektronického ovladače tlačítkem **11** (Obrázek 1) a odpojit jej od napájecí sítě - vytáhnout zástrčku kabelu z elektrické zásuvky. Po vyčištění, po připojení lednice k elektrické síti, **NEZAPOMĚNTE ZAPNOUT** nouzový (rezervační) napájení ovladače tlačítkem **11** (viz Obrázek 1).

- Pravidelně čistěte hermetická těsnění na dveřích. Otřete je do sucha
- SPECIÁLNÍM JEDNOÚČELOVÝM ČISTIČÍM NÁSTROJEM PRAVIDELNĚ ČISTĚTE PROSTOR KANÁLU NA ODVÁDĚNÍ VODY VZNIKLÉ TÁNÍM 7 (viz Obrázek 1).
- Nejméně jednou ročně vyčistěte prach nahromaděný na zadní straně těla lednice, kondenzátoru a kompresoru. K čištění můžete použít měkký kartáč, elektrostatické ubrusky nebo vysavač.
- Vyčistěte vnitřek, police a vnější povrch lednice vlažnou vodou nebo čisticími prostředky na bázi etylalkoholu nebo čisticími prostředky pro domácnost na vodní bázi.
- NEPOUŽÍVEJTE čisticí prostředky obsahující brusné částičky, kyselinu, alkohol nebo benzen k čištění vnitřních a vnějších povrchů spotřebiče. NEPOUŽÍVEJTE čisticí látky nebo houby s drsným povrchem určeným k drhnutí. Vnější strana dveří je vyrobená ze skla, je nutné je čistit mycími prostředky určenými pro skleněné povrchy.
- Sklo čistěte přípravky určenými na sklo.
- NEPOUŽÍVEJTE rozmrazovače ve spreji.
- NEČISTĚTE stlačeným vzduchem/párou.
- Pokud lednici necháte delší dobu prázdnou, vypněte ji, vyčistěte, osušte a nechte dvířka otevřená, aby se uvnitř lednice netvořila plíseň.
- **Chladničku dezinfikujte pouze přípravky na bázi etylalkoholu.**

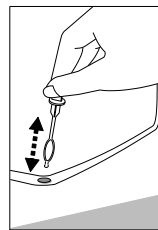

**Plán údržby.** Údržba musí být prováděna v pravidelných intervalech, aby byl zajištěn správný provoz spotřebiče.

Součást	Činnost	Interval údržby
Plechové díly	Zkontrolujte, zda nejsou poškozené nebo zkorodované.	Jednou ročně
Dveře, panty	Zkontrolujte správné seřízení, plynulý chod a pevné uchycení.	Jednou ročně
Zámek	Zkontrolujte plynulý chod.	Jednou ročně
Těsnění dveří	Zkontrolujte poškození, opotřebení a pevné uchycení.	Jednou ročně
Senzor	Proveďte kalibraci senzoru	Ne méně často než každých 36 měsíců
Baterie	Vyměňte baterii spotřebiče	5 až 10 let
Povrchy	Čištění, dezinfekce (viz ČIŠTĚNÍ A ÚDRŽBA).	Měsíčně
Zadní část, kondenzátor	Odstranění prachu (viz ČIŠTĚNÍ A ÚDRŽBA).	Jednou ročně
Sítový kabel	Zkontrolujte, zda není poškozeno.	Jednou ročně nebo při změně umístění
Rezistor, zásuvné spoje	Zkontrolujte, zda jsou zásuvné spoje pevně připojeny.	Jednou ročně

## ZMĚNA SMĚRU OTVÍRÁNÍ DVEŘÍ

Pro změnu směru otevírání dveří lednice, doporučujeme tento krok realizovat s asistencí jiné osoby. Budete potřebovat: klíče 8 mm a 12 mm, křížový šroubovák.

Při změně směru otevírání dveří **NESMÍTE** pokládat lednici do vodorovné polohy.

**Před zahájením si prosím všimněte následujícího:**

- Vždy zajistěte, aby byl na všech závěsných šroubech a šroubech použit správný počet podložek.
- Aby se dveře mohly pevně zavírat vůči rámu, věnujte maximální pozornost jejich správnému seřízení při opětovné montáži.
- Pokud dveře po změně směru nesedí rovnoměrně, můžete je nastavit: upravte rovnoměrnou polohu dveří posunutím spodního držáku doleva/doprava; zajistěte, aby dveře těsně přiléhaly, změnou počtu podložek pod držákem

**POZNÁMKA.** Po umístění lednice počkejte asi **30 minut** a poté ji zapojte do elektrické sítě. Pokud jste při změně směru otevírání dveří naklonili lednici pod úhlem větším než 45°, před připojením k elektrické síti ji nechte stát **4 hodiny** ve svislé poloze. Po připojení k elektrické síti nezapomeňte zapnout nouzové (rezervní) napájení ovladače.

Po změny směru otevírání dveří a připojení k síti nezapomeňte zapnout nouzové záložní napájení pro řídicí jednotku.

**POZOR! Nejprve vypněte lednici: vypněte (rezervní) napájení elektronického ovladače tlačítkem 11 (Obrázek 1) a vytáhněte zástrčku napájecího kabelu z elektrické zásuvky.**

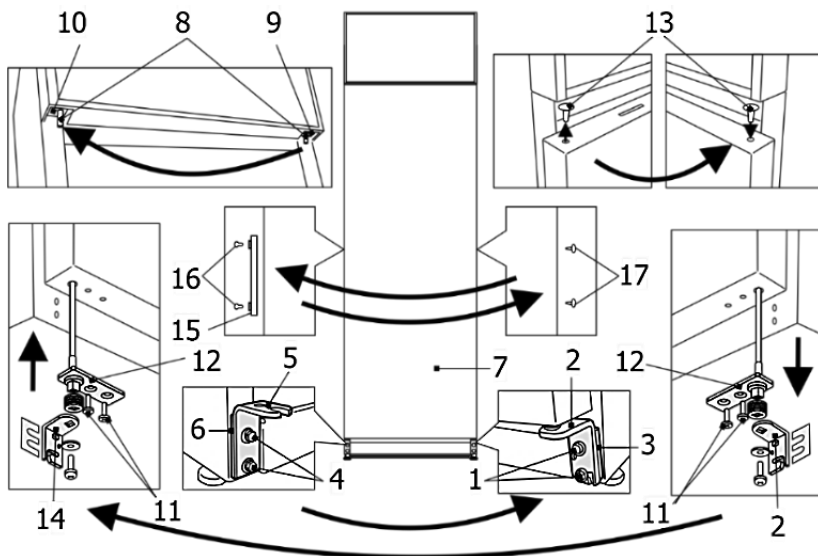

1. Otočte lednici na zadní stranu pod úhlem 45° a pevně ji podepřete.
2. Odšroubujte dva šrouby **1**. Po stažení dvířek je vyjměte spolu se spodním držákem a distanční vložkou **3**.
3. Odšroubujte dva šrouby **4** a sejměte držák **5** s těsněním **6**. Přišroubujte je na opačnou stranu skříně.

4. Klíčem 12 mm odšroubujte očko 8 z horního držáku **9** a zašroubujte ho do držáku **10** na druhé straně skříně.
5. Položte vyjmutá dvířka na rovný povrch a připravte je na levé otevření:
  - a) Vyšroubujte dva samořezné šrouby **11** a vytáhněte mechanismus zavírání dveří **12** ze spodní části dveří.
  - b) Odstraňte objímku **13** z horní části dveří a připravte otvor pro vložení mechanismu zavírání dveří: odstraňte izolační materiál tak, aby otvor pro mechanismus byl hluboký 100 mm.
  - c) Namontujte mechanismus zavírání dveří **12** v opačném pořadí. Umístěte objímku **13** na původní místo zavíracího mechanismu dveří.
  - d) Odstraňte pravou otevírací konzolu **2** ze zavíracího mechanismu a nainstalujte levou otevírací konzolu **14** (nachází se v polyetylenovém sáčku). Před přišroubováním držáku k zavíracímu mechanismu nasměrujte držák tak, aby při zavřených dveřích bylo 15-20° otevření dveří.
6. Otočte dvířka 7 o 180° a nasad'te očko 8 na horní držák 10.
7. Přišroubujte spodní držák **14** se sadou distančních podložek **3** na opačné straně skříně.
8. Odšroubujte upevňovací šrouby **16** a upevněte rukojeť **15** do výše uvedených otvorů. Zbývající otvory ucpete žaluziemi (najdete je v polyetylenovém sáčku).

## PROVOZNÍ PROBLÉMY A JEJICH ŘEŠENÍ

- **Spotřebič je připojen k síti, ale nefunguje.** Zkontrolujte, zda je v pořádku elektrická instalace. Zkontrolujte, zda je zástrčka správně zasunuta do síťové zásuvky.
- **Blikající symbol .** Nedobíjecí baterie. Zkontrolujte, zda je zapnuté nouzové (rezervní) napájení (přečtěte si část „INSTALACE A PŘÍPRAVA NA PRÁCI“). Pokud symbol po zapnutí nouzového (rezervního) napájení stále bliká, kontaktujte SNAIGÉ SERVISAS nebo její oficiální zástupce.
- **Symbol alarmu.** Symbol alarmu je zobrazen, dokud není alarmový stav vymazán. Všechny symboly alarmu se zobrazují střídavě s vnitřní teplotou, kromě blikajícího **PF1**. Všechny alarmy jsou doprovázeny vizuální indikací a zvukovým signálem. Zvukový signál lze vypnout stisknutím libovolného tlačítka.

Symbol alarmu	Příčina	Co je třeba udělat?
<b>PF1</b>	Vadné čidlo ovládání	
<b>PF2</b>	Vadné čidlo výparníku	Kontaktujte servisního zástupce výrobce.
<b>PF3</b>	Vadný senzor teploty	
<b>HA1</b>	Vysoká teplota	
<b>HA3</b>	Vysoká teplota skladovaného produktu	Zkontrolujte provoz lednice, okolní teplotu.
<b>LA1</b>	Nízká teplota	Kontaktujte servisního zástupce výrobce.
<b>dA</b>	Alarm otevřených dveří	Zavřete dveře.
<b>CA</b>	Kritický alarm	
<b>EA</b>	Externí alarm	Kontaktujte servisního zástupce výrobce.
<b>RTC</b>	Alarm nastavení času	Vypněte RTC (přečtěte si tabulku „Nastavení data, času, menu v reálném čase (RTC), vypnutí budíku“). V případě poruchy kontaktujte SNAIGÉ SERVISAS.

- **Zvýšená hladina hluku.** Zkontrolujte, zda lednice stojí na stabilním a rovném místě. Chcete-li ji vyrovnat, upravte přední nohy. Zkontrolujte, zda se spotřebič nedostane do kontaktu s nábytkem, jinými zařízeními nebo že části chladicího systému na zadní straně krytu nepřijdou do kontaktu se stěnou. Odtáhněte lednici od nábytku nebo stěny. Zkontrolujte, zda příčinou zvýšeného hluku nejsou různé kondenzátory uvnitř, které jsou ve vzájemném kontaktu.
- **Na dně prostoru chladiče se objevila voda.** Zkontrolujte, zda není ucpaný kanál na odvádění vody vzniklé táním. Vyčistěte ho speciálním čisticím nástrojem určeným k tomuto účelu.

- **Při otvírání dveří lednice se vytahuje pryžové těsnění.** Těsnění lze potřít lepicími prostředky. Těsnění a drážku pro jeho vložení očistíte teplou vodou s mýdlem nebo prostředkem na mytí nádobí, vyčtete dosucha. Umístěte pryžové těsnění na místo
- **Na vrchní straně spotřebiče dochází ke kondenzaci.** Relativní vlhkost okolního vzduchu je vyšší než 75 %. Větrejte místnost, v níž je umístěn spotřebič, odstraňte příčinu vlhkosti.

**Poznámky k hluku spotřebiče za provozu.** Když je spotřebič v provozu a prochází různými cykly mrazení, bude vydávat různé zvuky. Jedná se o normální jev a není to známkou žádné závady. Chladivo během průtoku chladicím systémem vydává zurčivé, bublavé nebo šelestivé zvuky. Při zapínání kompresoru se mohou krátkodobě ozývat silnější zvuky, například bouchání nebo cvakání.

## INFORMACE O ŽIVOTNÍM PROSTŘEDÍ

Toto zařízení je označeno podle evropské Směrnice č. 2002/96/EC o odpadních elektrických a elektronických zařízeních (WEEE). Zajištěním správné likvidace tohoto produktu pomůžete předcházet potenciálním negativním dopadům na životní prostředí a lidské zdraví, které by jinak mohly vzniknout v důsledku nesprávného nakládání s odpady tohoto produktu.



Tento symbol indikuje, že keď už spotřebič nebudete potrebovať, nemôžete ho likvidovať spolu s komunálnym odpadom. Musí sa odovzdávať a zneškodňovať oddelene, t.j. do kontajnerov osobitne označených týmto symbolom vo veľkokapacitných zberniach druhotných surovín. Úplné informácie o tom, kde sa starý spotřebič má bezpečne odovzdať, získate u orgánov miestnej správy, v predajni, kde ste si spotřebič zakúpili alebo v zastúpení výrobcu.

Ak sa rozhodnete vyradiť spotřebič z prevádzky, na vylúčenie možných nešťastných udalostí znemožníte jeho používanie. Vytiahnite elektrickú vidlicu z elektrickej sieťovej zásuvky a kábel odrežte. Vytrhnite tesnenie. Ak je použitý, znefunkčnite uzáver na dverách.

**Spotřebič svojpomocne nerozoberajte. Odovzdajte ho do zberne druhotných surovín.**

**Lednice s baterií.** Z dôvodu ochrany životního prostředí zákonodárce EU zavazuje konečného uživatele k vyjmutí baterie před likvidací starých zařízení. Baterii je nutné odevzdat na samostatné místo pro nakládání s odpady a řádně zlikvidovat v souladu s místními předpisy a zákony. **Baterii žádným způsobem nepoškozujte!**

Naše obaly jsou vyrobeny z ekologických a recyklovatelných materiálů:

- Vnější obal je vyroben z lepenky
- Forma expandovaného polystyrenu (PS) bez obsahu chlorofluorouhlovodíků.
- Polyetylenové (PE) sáčky a plášť lednice

K výrobě lednice byla použita chladiva a pěna (izolační materiál), které neobsahují látky škodlivé pro životní prostředí a člověka. Přispíváme tím k ochraně ozonové vrstvy a snižování skleníkového efektu. Inovativní technologie a izolace šetrná k životnímu prostředí navíc pomáhají snižovat spotřebu energie.

## **ZÁRUČNÍ SERVIS**

MÁ-LI VÁŠ SPOTŘEBIČ ZÁVADU, VYZKOUŠEJTE, ZDA JSTE SCHOPNI ODSTRANIT PŘÍČINU VLASTNÍMI SILAMI. Nedokážete-li vyřešit problém sami, obraťte se telefonicky nebo písemně na nejbližší servisní zastoupení pro vaši chladničku. Při kontaktování je nutné uvést model a číslo chladničky. Tyto údaje najdete na typovém štítku výrobku nalepeném na stěně prostoru chladničky

2026-03-05