

beko



PROFESSIONAL

ADN 130 ML BP

PHARMACY REFRIGERATOR

EN Original Instruction for use

CHŁODZIARKA MEDYCZNA

PL Oryginalna instrukcja obsługi

FARMACEUTICKÉ LEDNICE

CZ Originální návod k použití

DEAR CUSTOMER!

CAREFULLY READ THE INSTRUCTION MANUAL. If instructions are not followed, there is a risk of injury, damage of the device and loss of the right to free warranty service.

The Manufacturer shall not be held liable for damage arising from the failure to observe the instructions contained in this manual.

Keep this manual for future reference, or to pass it over to the next user.

This instruction applies to more than one model and may contain inconsistencies.

General information:

The refrigeration device is intended for the professional storage of medicines, etc. for the storage of pharmaceutical preparations at a temperature of +5 °C degrees.

The device is suitable for medicines, etc. for pharmaceutical preparations that must be stored at a temperature between +2 °C and +8 °C.

The temperature - energy parameters of the device meet the requirements of DIN 13277.

Do not use refrigeration inside the device:

- For cooling and storage of chemically unstable, flammable or alkaline substances.
- For cooling and storage of blood, plasma or other infused body fluids

GUIDELINES CONCERNING THE SAFETY OF USE

General safety requirements:

- WARNING: Do not cover the ventilation openings of the device.
- WARNING: Do not use electrical devices inside of the device, unless they are of the type recommended by the manufacturer.
- WARNING: Do not use any mechanical tools or other/chemical agents other than those recommended by the manufacturer to speed up the defrosting process.
- WARNING: Do not store explosive substances such as aerosol cans with a flammable propellant in this device.
- It is prohibited to store petrol and other flammable liquids near the device.
- WARNING: When positioning the device, ensure the supply cord is not trapped or damaged. This can cause a short circuit and a fire.
Make sure that the plug of the electrical cord is not squeezed by the back wall of the device or otherwise damaged. A damaged plug can be the cause of a fire!
- WARNING: Do not locate multiple portable socket-outlets or portable power supplies at the rear of the device.

- WARNING: Do not use adapters, multiple sockets and two-wire extension leads.
- WARNING: Disposal of the device should be according to national rules.



WARNING: Do not damage the device refrigeration system. It contains the refrigerant gas R600a. If the refrigeration system is damaged:

- Do not use any open flame.
- Avoid sparks - do not turn on/off any electrical devices or lighting fixtures.
- Immediately ventilate the room: air the room in which the device is placed for a few minutes (the size of the room for a product containing isobutane/ R600a must be at least 4 m³).



C-Pentane is used as blowing agent in the insulation foam and it is a flammable gas.

- Only qualified personnel who are familiar with the installation, commissioning and operation of the refrigerating device are allowed to install, check, maintain and operate the device. Qualified personnel are persons who, due to their technical education, knowledge and experience and knowledge of the relevant standards, are able to assess and perform the work assigned to them and to recognize potential hazards. They must be trained, instructed and authorized to operate the device. Children and persons with limited physical, sensory or mental capabilities or without sufficient experience and knowledge are prohibited from operating and operating this device..

Requirements for the connection to the mains:

- The device should ONLY BE CONNECTED TO AN EARTHED SOCKET INSTALLED IN ACCORDANCE WITH THE REGULATIONS. The earthed electrical socket by which the device is connected to the mains should be in an accessible place. It is a legal requirement that the device is properly earthed. The manufacturer will not be held liable for any damage or injury which may result from the failure to fulfil this requirement.
- It is mandatory to replace a damaged power cord with a proper one of the same type as the one used by the refrigeration device manufacturer to prevent damage to health and property. To avoid the exposure to danger, always have faulty cable to be replaced only by the manufacturer, by our customer service or by a qualified person and with a cable of the same type.

- **CAUTION!** If the installed interior lighting light-emitting diode (LED) lamp for the device is not functioning, contact the maintenance and repair representative for replacements. LAMPS CAN BE REPLACED ONLY BY THE MAINTENANCE AND REPAIR REPRESENTATIVE.
- The frequency and power of the electricity supply in your house must conform to the general data parameters of the device as it is shown in the rating label.

Requirements for safe use:

- It is forbidden to readjust or modify any parts of the unit. It is crucial not to damage the capillary tube visible in the compressor recess. The tube may not be bent, straightened or wound. If the capillary tube is damaged by the user the guarantee will be void.
- It is forbidden to use a technically damaged device.

 **DO NOT TRY REPAIR THE DEVICE ON YOUR OWN. ALWAYS CONTACT AN AUTHORIZED TECHNICIAN.**

- If the device is unplugged (for cleaning, moving to another place, etc.), it may be repeatedly switched on after **15 min**.
- When performing activities, such as cleaning, maintenance or moving, the device must be completely disconnected from power supply (by pulling the plug out from the socket. **Do not pull on the cord, but hold in the body of the plug instead.**) Never remove the plug with wet hands to avoid any electric shock.
- Do not forget to turn off the emergency power supply of the electronic controller (see fig.1) before that.
- Do not place heavy objects on the top of the refrigerating device, except those permitted by the manufacturer.
- Do not place electrical devices on top of the device, except those permitted by the manufacturer.
- Do not place any dishes with liquids on top of the device.
- Do not climb on or sit on the device, do not lean on or hang on the device doors.
- Do not use water spray and steam to clean the device.

WARNING: the device may only be used with original accessories from the manufacturer or accessories from other suppliers approved by the manufacturer. Use of non-approved accessories is at the user's own risk.

It is recommended to transport the device in a vertical position. The manufacturer is not responsible for failures of the device if the conditions of transportation not is followed.

DESCRIPTION OF THE DEVICE, BASIC PARTS

Fig. 1

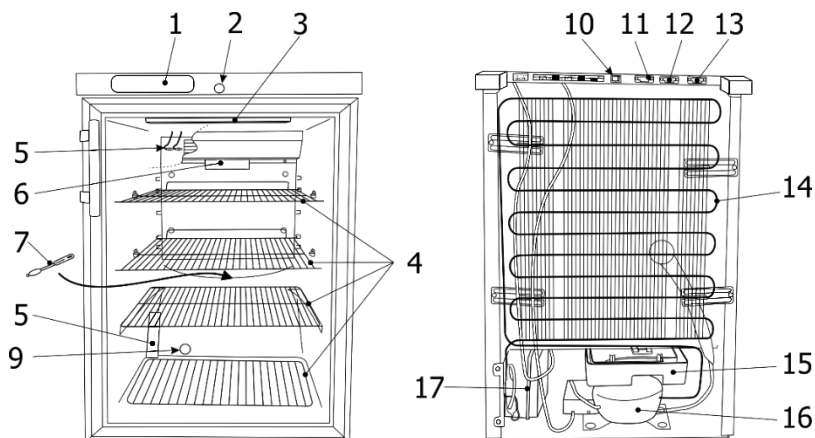

1	Electronic controller display	10	Controller emergency power button
2	Lock*	11	External alarm connection
3	Interior lighting unit	12	Network connection RS 485
4	Shelves	13	Resistor
5	Sensors	14	Condenser
6	Calibration block**	15	Tray for collection of the defrost water
7	Water channel cleaner	16	Compressor
9	Access port	17	Battery box

* Lock keys (2 pcs.) are attached to one of the shelves.

** The calibration block is intended for calibrating the device's sensors. Calibration service can be provided by a service partner.

THE DEVICE HAS A SECOND SAFETY CONTROL THAT PREVENTS THE TEMPERATURE INSIDE THE DEVICE FROM FALLING BELOW +2 °C

INSTALLATION AND OPERATING CONDITIONS

Positioning:

- This device can be installed in a dry, well ventilated indoor location where the ambient temperature corresponds to the climate class indicated on the rating plate of device.



Do not install this device in areas that are too humid or too cold. Place the device away from heat sources such as radiators, or direct sunlight. The device must not touch any pipes for heating, gas or water supply, or any other electrical devices.

- The device must stand on a level surface and must not touch the wall. If necessary, regulate the height of the device by adjusting the levelling feet: by turning them clockwise – the front of the appliance rises, by turning them counter clockwise – it comes down.
- Do not cover the ventilation holes of the devices – it must be a good air circulation around the appliance. There should be a gap of at least 10 cm between the top of the appliance body and any furniture that may be above it. If this requirement is not followed, the appliance consumes more electrical energy and its compressor may overheat.
- **Scheme of the external space required to operate the device.** If the device is placed in a corner, a gap of at least 50 mm must be left between the device body and the wall (see Fig.).

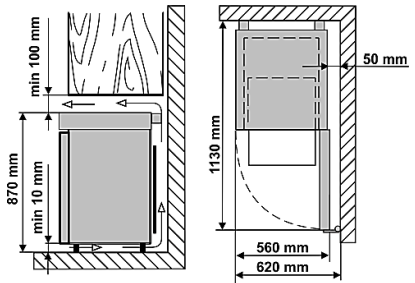

Preparing for operation:

- It is recommended to prepare the device for operation with a helper.
- Remove package. Lift the device away from foamed polystyrene base. Strip adhesive tapes off and open the door. Remove all the red coloured parts, they are only used for the transportation of the device.

When placing, moving, lifting the device, do not hold the door handles, do not pull the condenser at the rear part of the refrigerator and do not touch the compressor unit. When placing the device in its intended location, it is not recommended to turn it over.

- Remove the handle, the screws and tools from the plastic bag. Screw the handle with screws in the holes prepared on the side of the door.
- Remove the two supports from the bag and insert them into the guides at the top of the back of the device (see fig.)

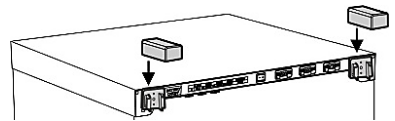

The device **should not be connected** to the mains until all packing and transport materials are removed. Suitably dispose the packaging material.

First use:

- Wash the interior of the device and all internal parts with lukewarm water and a small amount of ethyl alcohol-based cleaning agents - this will remove the characteristic smell of a new device - and dry well

- Once the unit has been positioned, wait for about **30 minutes** before it is connected to the mains.

i **If the device has been tilted more than 45° during transport: Wait at least 4 hours before connecting the appliance to the power supply.** If this is not done, the appliance compressor may fail.

i After connecting the device to the mains, switch on the emergency backup power supply to the controller using switch.
When the device is decommissioned and disconnected from the mains, it is necessary to disconnect the emergency backup power supply to the controller using switch.

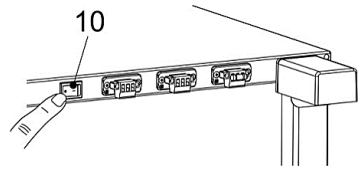



After connecting the device to the mains and pressing the emergency power switch **10** of the controller (see Fig. 1):

- for the first 3 seconds, absolutely all symbols on the screen light up.
- After 3 sec. "r.1.0" - software version - starts to light up.
- After another 2-3 seconds. the actual temperature is displayed.

NOTE. If, when the unit is switched on for the first time, the controller display shows the alarm code **HF** (high temperature alarm after mains voltage failure), this does not indicate a device malfunction. The **HF** alarm code can be cleared by installing the CONTROLLA app on a mobile device.



Follow the steps below:

1. Enable Bluetooth on your mobile device.
2. Install the CONTROLLA application on your mobile device. Hold the mobile device close to the electronic controller display of the refrigeration unit and wait until the mobile device connects to the controller of the refrigeration unit.
3. Once the devices are connected, tap the name of your refrigeration unit on the mobile device screen. Wait until the application connects to the electronic controller of the selected refrigeration unit.
4. In the main application screen, tap the registered alarms button .
5. In the upper right corner of the application window, tap the three-dot icon .
6. From the menu that opens, select **Reset alarm**.
7. In the upper left corner of the screen, tap the disconnect icon  You will exit the CONTROLLA app and disconnect from the controller of the refrigeration unit.

When the device is connected to the mains for the first time, the electronic controller will display the current temperature inside the device (hereinafter referred to as the **ACTUAL** temperature).



The electronic controller will always display the actual temperature in the device instead of the set temperature.

The average temperature of the device is set to +5 °C and the temperature is not adjustable (+5 °C to ensure an average temperature, the electronic controller display will show the actual temperature range from +2 to +8 °C). A fixed unregulated control temperature of +5 °C is programmed in the controller. THE SET TEMPERATURE CAN BE CHANGED BY THE MANUFACTURER OR OFFICIAL REPRESENTATIVES.

NOTE. The electronic controller on the display shows the variable air temperature near the evaporator and is used to control the refrigeration device. I.e. the controller displays the actual average temperature, so **when storing medications that are sensitive to temperature changes**, it is recommended to use additional temperature measuring devices (positioned at different device heights) for optimal temperature selection

Storage links:

- Put medicines and other pharmaceutical preparations in the device when the required temperature has been reached inside it.



Do not cover the fan slots. **Place the drugs or pharmaceuticals in such a way that the air can circulate freely.** This is important for unhindered air circulation and uniform temperature distribution throughout the device.

- Refrigerated drugs or pharmaceutical preparations must not touch the back wall.
- Keep liquids in closed containers.

Technical data sheet

Model	ADN 130 ML BP
Gross capacity, l	130
Nett capacity, l	100
External dimensions (H x W x D),mm	870 x 560 x 620
Weight, kg	38
Rated current, A	0,5
Voltage / Frequency rated, V / Hz	220 – 240 / 50
Rated power input, W	90
Climate class	7 (from +10 to +35 °C , ≤75%)
Product temperature range (Min/Max), °C	from +2 to +8
Annual energy consumption, kWh/year	274
The noise emitted by the device does not exceed 42 dB(A)	
Maximum load for each shelf is 20 kg	

DESCRIPTION OF THE ELECTRONIC CONTROLLER

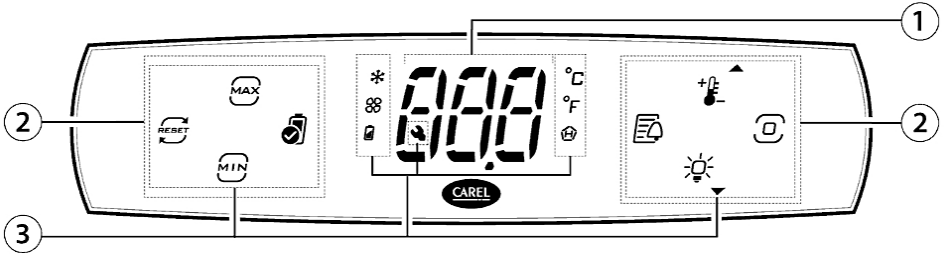

- 1 Display
- 2 Icons/backlit buttons
- 3 Icons

Electronic controller display symbols and their explanation:

Icons/backlit buttons		Icons/backlit buttons	
	Minimum temperature		Compressor
	Maximum temperature		Fan
	Reset min and max temperature		Battery status
	Battery check		Celsius measurement scale
	Alarm logs		Fahrenheit measurement scale
	Set point/Up arrow		High temperature
	Programming button		Assistance Maintenance
	Lights/ Down arrow		

The date and time in the controller are set with the help of the CONTROLLA app after connecting via Bluetooth connection.

Controller Screen Description:



When the device is turned on, absolutely all display symbols light up for the first 3 seconds. After 3 seconds, „r.1.0“ - the software version - starts to light up. After another 2-3 seconds, the actual temperature starts to be displayed.







The controller screen is locked from accidental adjustment in standby mode. A short press of the programming button  shows the active loads.







Activation of the controller screen is done by touching and holding the programming button  until three horizontal lines light up on the screen as shown in the picture (more symbols than shown in the picture may light up).





Direct access to the information captured by the controller:

Touching button  displays the maximum recorded temperature. The display of the maximum temperature is deactivated by pressing button  again.





Touching button  displays the minimum recorded temperature. The display of the minimum temperature is switched off by pressing button  again.

In order to delete the values of max and min temperatures, you need to touch button . Instead of three dashes, „YES“ starts to light up. To confirm, touch the programming button

You can view the list of alarms by touching button . If the list of alarms is empty, touch button  and the letters „ESC“ will light up. Touching programming button  returns to the initial active screen.



Otherwise, all registered alarms can be viewed by touching button  or . After viewing the list of alarms, use button  or  to go to the letters „ESC“ on the controller screen and return to the initial active screen by touching button 

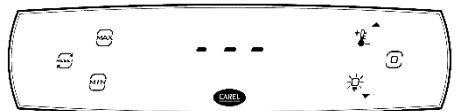

With the controller screen activated:

- touching button  shows the set control temperature. To return to the usual active screen, touch programming button 
- touching button  **turns on or off the lighting inside the device.**
- after touching programming button  the code **dir** start to light up. In this case, some parameters of the controller settings can be changed.



Changing other controller parameters and viewing information using the active controller screen:

Touch programming button  and go to the active screen of the controller (the letters „dir“ are displayed). Use button  or  to select one of the settings groups:

dir - list of direct settings. Touch programming button  to enter the list. Use button  or  to select one of the settings:

Fr touch programming button shows the software version. To return to the list of monitoring data, touch programming button.



dFΠ automatic defrosting is in progress / or manual defrosting function.

SrG by touching programming button, the temperature of the regulating sensor is displayed.

SΠ touching the programming button shows the temperature of the blowing air sensor

SPr by touching the programming button, the temperature of the product is displayed

ESC returns to the list of settings groups. Touch programming button to confirm.



Πnt – monitoring information. Touch programming button  to enter the list. Use button  or  to select one of the settings:

rL2 touching programming button shows the recorded minimum temperature. Touch the programming button to return to the list of monitoring data.

rH2 touching the programming button shows the recorded maximum temperature. To return to the list of monitoring data, touch programming button.



rt touching programming button shows the length of the minimum and maximum temperature monitoring interval in hours. To return to the list of monitoring data, touch programming button.



ESC return to the list of settings groups after touching programming button

Ctr - control settings lists. Touch programming button  to enter the list. Use button  or  to select one of the settings:



SPr by touching the programming button, the temperature of the product is displayed























ESC returns to the list of settings groups. Touch programming button to confirm.

Pro - Display settings. Touch programming button  to enter the list. Use button  or  to select one of the settings:

/5 is the temperature measurement scale selection setting. Touching programming button displays “0”, which means that the controller measures the temperature on the Celsius scale. To switch to the Fahrenheit measurement scale, use button  or  to set “1” and touch programming button to confirm.

ESC returns to the list of settings groups. Touch programming button to confirm.

HcP - temperature alarms. Touch programming button  to enter the list. Use button  or  to select one of the settings:

HAn	touching programming button displays the number of registered HA type alarms.
HFn	touching programming button shows the number of registered HA type alarms.
rHP	is to delete the list of registered alarms. „0” is displayed when programming button is touched. To delete the list of registered alarms, use button  or  to select „1” and to confirm, touch programming button .
ESC	returns to the list of settings groups. Touch programming button to confirm.
CnF - Configuration. Touch programming button  to enter the list. Use button  or  to select one of the settings:	
Hb	enable/disable the sound signal. Touching programming button displays „1”. To turn off the sound alarm, use button  or  to select „0” and to confirm, touch programming button.
ESC	returns to the list of settings groups. Touch programming button to confirm.
ALn - alarm settings. Touch programming button  to enter the list. Use button  or  to select one of the settings:	
AH	touching the programming button shows the allowable high temperature deviation in degrees from the set control temperature according to the temperature measurement scale of the controller. Use button  or  to set the desired high temperature tolerance and touch programming button to confirm.
AL	touching programming button shows the permissible low temperature deviation in degrees from the set control temperature according to the controller's temperature measurement scale. Use button  or  to set the desired high temperature tolerance and touch programming button to confirm.
Ad	pressing programming button displays the activation delay time for high and low temperature alarms in minutes. Use button  or  to set the desired high and low temperature alarm activation delay time in minutes and touch programming button to confirm.
Add	by touching programming button the activation delay time for door open and high temperature door open alarms is displayed in minutes. With the help of button  or  set the desired delay time in minutes for the door open and high temperature alarms after opening the door and touch programming button to confirm.
rSA	reset alarms. „0” is displayed when programming button is touched. To resete alarms, use button  or  to select “1” and to confirm, touch programming button
ESC	returns to the list of settings groups. Touch programming button to confirm.
PSd - entering the password to access the service menu. Touch programming button to enter the list. Use button  or  to enter the service mode password and touch programming button to confirm.	
ESC - return to the original active screen. Touch programming button to return to the initial active screen.	



ATTENTION: Active alarms are deactivated and the unit controller settings are changed using the CAREL CONTROLLA mobile application, installed on the mobile device and connected to the refrigeration device controller via Bluetooth.



APP can be downloaded from the Google Play or App Store websites.
CONTROLLA - local and remote new interaction application for end users.

BLE lights up on the controller screen when the mobile device is connected.

Downloading logs of registration data collected by the controller is done with the help of APP. In the APP, you can set the time period of the downloaded information.

The temperature is recorded in the log book at 20 min intervals.

 For connecting the device to the LAN network via the RS485 interface, contact the Service or technical support specialists.

HOW TO USE THE ACCESS PORT

You will need 4mm flat head screwdriver. Do the actions below in the order they are listed:

ATTENTION! First switch off the device by switching off the emergency power supply to the electronic controller and unplugging the power cord from the power outlet.

1. Remove the sealing paste from the access port hole on side **A** of the compressor compartment.
2. Inside the device **B**, remove the cover from the access port hole using a screwdriver (see Fig. 2).
3. Push out the insulating material with a screwdriver (see Fig. 3).
4. Insert the sensor cable from inside the device B through the hole (see Fig. 4).
5. On the niche side A, wrap the sensor wire with insulating material and push it into the hole of the access port (see Fig. 5).
6. Additionally, seal the hole on side A with sealing paste (Fig. 6).

After connecting the device to the mains, do not forget switch on the emergency backup power supply to the controller.

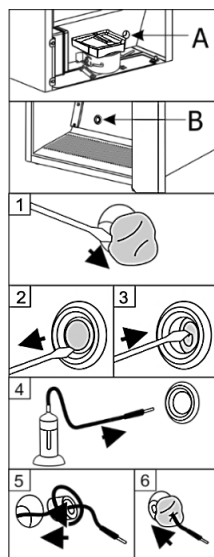

CLEANING AND CARE

THE DEVICE DEFROSTS AUTOMATICALLY. The ice droplets formed on the wall of the evaporator are defrosted during the pause of the compressor operation, at which time the automatic defrost code **dfn** is activated on the display of the electronic controller. The thawed water drains through a tube into the bath (Fig. 1), designed to collect the melt water, and evaporates from there.

 Remember that before cleaning, it is necessary to turn off the emergency power supply of the electronic controller with button **10** (fig. 1) and pull the cord plug from the electrical outlet.

After cleaning and connecting the device to the mains, switch on the emergency backup power supply to the controller using switch **10**.

- Regularly clean the sealing gaskets of the doors. Wipe dry.
- Clean the inside, shelves and outside of the device with lukewarm water or ethyl alcohol-based cleaners or water-based household cleaners.

- At least once a year, clean the dust accumulated on the back part of the refrigerating device body, the condenser and the compressor. You can use a soft brush, electrostatic wipes or a vacuum cleaner for cleaning.
- Clean the glass with products intended for glass.
- REGULARLY CLEAN THE THAW WATER CHANNEL SPACE IN THE DEVICE WITH A SPECIAL CLEANER FOR THAT PURPOSE (see fig.).
- Clean the inside, shelves and outside of the device with lukewarm water or ethyl alcohol-based cleaners or water-based household cleaners.
- DO NOT use cleaners containing abrasive particles, acid, gasoline to clean the inside and outside of the device, the door seal gasket.
- DO NOT use cloths or sponges for cleaning on rough, scrubbing surfaces. DO NOT clean with compressed air/steam.
- If the device is left empty for a long time, turn it off, defrost, clean, dry and leave the door open to prevent mold from forming inside the device.
- **Only disinfect the device with ethyl alcohol-based products.**

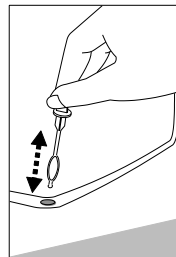

Maintenance schedule. Maintenance work is to be performed at regular intervals to ensure proper appliance function.

Component	Activity	Maintenance interval
Sheet metal parts	Check for damage and corrosion.	Yearly
Door, hinges	Check alignment, ease of movement, and tight fit	Yearly
Lock	Check for ease of movement.	Yearly
Door seal	Check for damage, wear, and tight fit.	Yearly
Sensor	Calibrate sensor	No less than every 36 months
Battery	Replace appliance battery	5 to 10 years
Surfaces	Cleaning, disinfection (see CLEANING AND CARE)	Monthly
Back part, condenser	Cleaning the dust (see CLEANING AND CARE)	Yearly
Mains cable	Check for damage	Yearly or if there is a change of location
Resistor, plug connections	Check plug connections for tight fit.	Yearly

CHANGING THE OPENING DIRECTION OF THE DOORS

We recommend changing the opening direction of the device door with an assistant. You will need: wrench 8mm and 12mm and a Phillips screwdriver.

When changing the door opening direction, it is FORBIDDEN to place the device horizontally.

Before you start, please note the following:

- Always ensure that the correct number of washers is used on all hinge bolts and screws.
- So that the doors can close tightly against the frame, take the utmost care that they are properly aligned during reassembly.
- If the door fits unevenly after changing the direction, you can adjust it: adjust the even position of the door by sliding the lower bracket left / right; ensure that the door fits snugly by changing the amount of spacers under the bracket.

IMPORTANT. After changing the direction of the door and placing the device, wait about **30 minutes** before plugging it into the mains. If you have tilted the appliance at an angle greater than 45° when changing the door opening direction, let it stand upright for **4 hours** before connecting to the mains.

After changing the door opening direction and connecting to the mains, **do not forget** switch on the emergency backup power supply to the controller.

Do the actions below in the order they are listed:

ATTENTION! Before changing the direction of the door opening, **first switch off the device by switching off the emergency power supply to the electronic controller with button 10 (Fig. 1) and unplugging the power cord from the power outlet.**

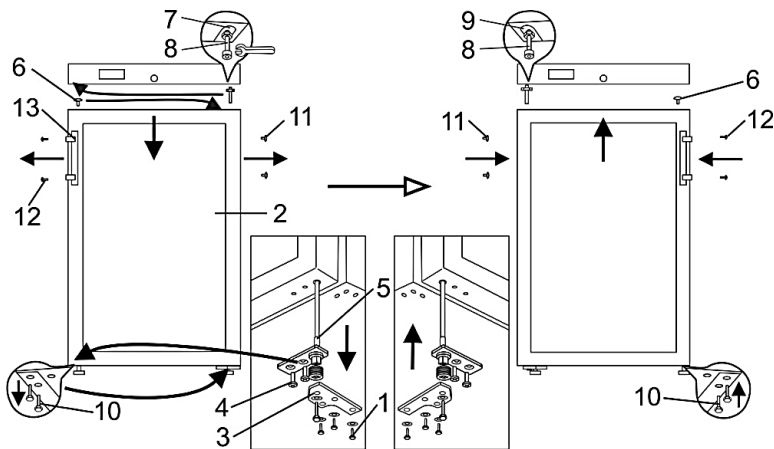

1. Turn the device on its back at a 45° angle and rest it firmly.
2. Unscrew the three self-tapping screws **1** of the lower bracket **3** and pull down to remove the door together with the lower bracket.
3. Lay the removed door on a flat surface and prepare it for left opening:
 - a. Unscrew 2 self-tapping screws **4** and pull out the closing mechanism together with the lower bracket;
 - b. Remove bracket **3** from the closing mechanism. Turn the bracket 180° and install the closing mechanism in the hole on the left side of the door in reverse order. The closing mechanism with the bracket must be installed so that when the door is closed there is a 60° door opening.
4. Unscrew the axle **8** together with the nut and spacers from the upper bracket **7** and screw the whole set on the opposite side of the door to the bracket **9**.

5. Hang the door by putting it on the left upper axle **8** and fixing the lower bracket with self-tapping screws **1**.
6. Unscrew the fastening screws **12** from the door, remove the handle **13** and fix it in the holes on the other side of the door (plugged with blinds **11**).
7. Into the empty holes for fixing the handles on the right side, insert the blinds **11** removed from the left side of the door.

OPERATION PROBLEMS AND THEIR SOLUTIONS

- **The device is plugged in to the mains but it does not work.** Check if electricity supply installations are in order. Check if the plug is correctly inserted into the electricity supply socket.
- **Alarms.** Active alarms are disabled using mobile app CAREL CONTROLLA mobile devices, which are connected to the controller via Bluetooth:

Code	The reason	What to do?
HA	High temperature alarm	Check whether the device door closes tightly. Whether the door was kept open longer than necessary when removing and adding products.
LO	Low temperature alarm	Contact technical support specialists or manufacturer's service representatives.
HF	High temperature alarm after mains voltage failure	Check if electricity supply installations are in order. Check if the plug is correctly inserted into the electricity supply socket.
bLC	Disappearance of suitable voltage	
dor	Open door alarm	Close the door.
E1	First sensor failure or sensor disconnected	Contact technical support specialists or manufacturer's service representatives.
E2	Second sensor failure or sensor disconnected	
E3	Third sensor failure or sensor disconnected	
Etc	Timer error	
SrC	Maintenance request	

- **Water has appeared at the bottom of the device compartment.** Check whether a thaw water channel space isn't blocked. Clean the thaw water channel space with a cleaner intended for that purpose.
- **Water has appeared under the device.** Check that the tray for collecting the melt water (see Figure 1) has not slipped or fallen. Secure the tray in place.
- **When the device door is opened, the sealing gasket pulls out.** The gasket is smeared with sticky stuffs. Clean the sealing gasket and the groove for it with warm water containing soap or dishwashing detergent and wipe dry. Put the gasket back into the place.

- **The noise has become louder.** Check if the device is standing stable, on a level place. To make it level, regulate the front feet. Check if the device is not touching any furniture and if no part of the refrigeration system at the back part of the device body is touching the wall. Pull the device away from any furniture or walls. Check if the cause of increased noise isn't due to bottles, in the device that might be touching each other.
- **The top of the device has condensation on it.** The ambient relative air humidity is above 75 %. Ventilate the room where the device stands, remove the cause of the humidity.

Notes on the operation sound of the refrigerating device. When the device is working, various operating sounds are emitted during the refrigerating process, it is a normal phenomenon, it is not a malfunction. Hissing, bubbling, hissing sounds are caused by the refrigerant circulating in the refrigeration system. The compressor of the device emits a stronger humming or clicking sound when it starts up for a short time.

ENVIRONMENTAL PROTECTION INFORMATION

Important Note:

This device is marked according to the European directive 2002/96/EC on Waste Electrical and Electronic Equipment (WEEE). By ensuring this product is disposed of correctly, you will help prevent potential negative consequences for the environment and human health, which could otherwise be caused by inappropriate waste handling of this product.



The symbol on the product, or on the documents accompanying the product, indicates that this device may not be treated as household waste. Instead it shall be handed over to the applicable collection point for the recycling of electrical and electronic equipment.

A rechargeable battery is installed in the device. The battery must be removed when you wish to dispose of the device and sent for separate waste treatment for batteries. **Do not damage or short circuit the battery.**

Disposal must be carried out in accordance with local environmental regulations for waste disposal. For more detailed information about treatment, recovery and recycling of this product, please contact your local authority, your household waste disposal service or the retailer where you purchased the product.

Our packaging are made of environmentally friendly materials, which can be reused:

- The external packaging is made of cardboard/foil
- The FCKW free shape of foamed polystyrene (PS)
- Polyethylene (PE) foils and bags

The refrigerants and foaming agents, which are 100% free of FCKW and FKW have been used for manufacturing our product. Therefore we are helping to protect the ozone layer and prevent the increase of greenhouse effects. Also, the innovative technology and environmentally friendly insulation help in reducing energy consumption.

WARRANTY SERVICE

If your appliance is not working properly, ascertain whether you can remedy the cause of the faulty functioning of the appliance yourself. If you cannot solve the problem yourself, contact the nearest refrigerator service representative by telephone or in writing. When making contact necessarily indicate the refrigerator model and number. You will find this data on the product label, which is glued to the wall of the refrigerator compartment.

SZANOWNI PAŃSTWO!

PROSIMY PRZECZYTAĆ UWAŻNIE INSTRUKCJĘ OBSŁUGI! Pomimo przestrzegania wskazówek zawartych w instrukcji nadal istnieje ryzyko odniesienia obrażeń, uszkodzenia urządzenia i utraty prawa do bezpłatnej obsługi gwarancyjnej.

Producent i sprzedawca urządzenia nie ponoszą odpowiedzialności za obrażenia i szkody spowodowane nieprawidłowym montażem i użytkowaniem urządzenia.

Zachowaj instrukcję obsługi przez cały okres eksploatacji urządzenia. Sprzedając urządzenie, przekaz instrukcję obsługi nowemu właścicielowi urządzenia.

General information:

Urządzenie to pionowa chłodziarka medyczna przeznaczona do profesjonalnego przechowywania leków i innych preparatów farmaceutycznych w temperaturze +5°C. Urządzenie nadaje się do przechowywania leków i/lub innych preparatów farmaceutycznych, które muszą być przechowywane w temperaturze od +2°C do +8°C.

Parametry temperaturowe i energetyczne urządzenia spełniają wymagania normy DIN 13277.

Nie należy używać urządzenia:

- do chłodzenia, zamrażania i przechowywania substancji chemicznie niestabilnych, łatwopalnych lub zasadowych.
- do chłodzenia, zamrażania i przechowywania krwi, osocza lub innych płynów infuzyjnych.

ŚRODKI OSTROŻNOŚCI

Ogólne wymagania bezpieczeństwa:

- OSTRZEŻENIE: nie zakrywaj otworów wentylacyjnych urządzenia.
- OSTRZEŻENIE: w tym urządzeniu nie należy używać urządzeń elektrycznych, chyba że producent zaleca tego typu urządzenia.
- OSTRZEŻENIE: aby przyspieszyć proces rozmrażania, nie należy używać żadnych narzędzi mechanicznych ani innych środków chemicznych, z wyjątkiem tych zalecanych przez producenta.
- OSTRZEŻENIE: w tym urządzeniu nie należy przechowywać materiałów wybuchowych, takich jak puszki aerozolowe z materiałem łatwopalnym.
- OSTRZEŻENIE: zabrania się przechowywania benzyny lub innych łatwopalnych płynów w pobliżu urządzenia.
- OSTRZEŻENIE: podczas montażu urządzenia należy uważać, aby nie przycisnąć ani nie uszkodzić przewodu zasilającego. Uszkodzony przewód może spowodować zwarcie i pożar!

- OSTRZEŻENIE: upewnij się, że wtyczka przewodu zasilającego urządzenia nie jest przyciśnięta do tylnej ścianki urządzenia ani w inny sposób uszkodzona. Uszkodzona wtyczka może spowodować pożar!
- OSTRZEŻENIE: nie umieszczaj przedłużaczy, rozdzielników ani przenośnych źródeł zasilania za urządzeniem.
- OSTRZEŻENIE: Utylizację urządzenia należy prowadzić zgodnie z krajowymi przepisami.



OSTRZEŻENIE: Nie dopuszczać do uszkodzenia układu chłodniczego. W przypadku uszkodzenia układu chłodniczego:

- Nie używać otwartego ognia
- Nie używać urządzeń iskrzących - nie włączać sprzętu elektrycznego i oświetleniowego.
- Niezwłocznie przewietrzć pomieszczenie: należy przewietrzć przez kilka minut pomieszczenie, w którym znajduje się urządzenie (pomieszczenie to musi mieć przynajmniej 4 m³; dla wyrobu z izobutanem/ R600a) w przypadku uszkodzenia układu chłodniczego.



C-pentan jest stosowany jako czynnik porotwórczy w piance izolacyjnej i jest gazem palnym.

- Urządzenie może być instalowane, sprawdzane, konserwowane i uruchamiane wyłącznie przez wykwalifikowany personel, który zapoznał się z instrukcją montażu, uruchamiania i eksploatacji urządzenia. Wykwalifikowany personel to osoby, które dzięki swojemu wykształceniu technicznemu, wiedzy i doświadczeniu oraz znajomości odpowiednich norm są w stanie ocenić i wykonać powierzone im zadania oraz rozpoznać potencjalne zagrożenia. Muszą one zostać przeszkolone, poinstruowane i upoważnione do pracy z urządzeniem. Dzieciom i osobom o ograniczonych możliwościach fizycznych, sensorycznych lub umysłowych lub nieposiadającym wystarczającego doświadczenia i wiedzy nie wolno obsługiwać ani zarządzać tym urządzeniem.

Wymagania dotyczące podłączenia do sieci elektrycznej:

- Urządzenie może być podłączone wyłącznie do UZIEMIONEGO GNIAZDKA ELEKTRYCZNEGO. Uziemione gniazdko musi znajdować się w miejscu łatwo dostępnym. Urządzenie musi być uziemione zgodnie z obowiązującymi przepisami. Producent nie ponosi odpowiedzialności za ewentualne szkody osobowe lub materialne spowodowane nieprzestrzeganiem tego wymogu prawnego.
- UWAGA! Urządzenie wyposażone jest w lampę LED. Jeśli oświetlenie nie działa, prosimy skontaktować się z serwisem w celu wymiany. LAMPĘ MOŻE WYMIENIĆ WYŁĄCZNIE PRZEDSTAWICIEL SERWISU!

- Uszkodzony przewód zasilający należy wymienić na odpowiedni przewód zasilający tego samego typu, co przewód producenta urządzenia, aby uniknąć szkód dla zdrowia i mienia. Uszkodzony przewód zasilający może zostać wymieniony przez producenta, jego serwisanta lub osobę o podobnych kwalifikacjach.

Wymagania dotyczące bezpiecznego użytkowania:

- Zabrania się użytkowania urządzenia niesprawnego technicznie.
- Nie wolno regulować ani modyfikować żadnych części urządzenia. Bardzo ważne jest, aby nie uszkodzić rurki kapilarnej widocznej w zagłębieniu sprężarki. Rurka nie może być zgięta, wyprostowana ani zwinięta. Jeśli użytkownik uszkodzi rurkę kapilarną, gwarancja traci ważność.



TYLKO PRZEDSTAWICIEL SERWISU MOŻE USUNĄĆ WSZYSTKIE USZKODZENIA TECHNICZNE LUB KONSTRUKCYJNE.

- Za każdym razem, gdy wykonujesz prace konserwacyjne urządzenia, należy wyciągnąć wtyczkę z gniazdka elektrycznego. **Nie ciągnij za przewód zasilający:** ciągnij mocno za wtyczkę zasilającą. Nigdy nie wyjmuj wtyczki mokrymi rękami, aby uniknąć porażenia prądem.
- Nie zapomnij wcześniej wyłączyć awaryjnego zasilania sterownika elektronicznego przyciskiem **11** (patrz rys. 1).
- Po wyłączeniu urządzenia (w celu czyszczenia, przeniesienia w inne miejsce itp.) można je ponownie włączyć dopiero po upływie co najmniej **15 minut**, aby nie uszkodzić sprężarki.
- Nie umieszczaj na urządzeniu żadnych przedmiotów poza tymi, które są dozwolone przez producenta.
- Nie umieszczaj na urządzeniu urządzeń elektrycznych poza tymi, które są dozwolone przez producenta.
- Nie umieszczaj na urządzeniu pojemników z płynami. Nie wspinasz się na urządzenie.
- Nie używaj pary ani nie spryskuj urządzenia wodą w celu jego czyszczenia.
- Nie umieszczaj urządzenia w wilgotnych pomieszczeniach, gdzie może dostać się do niego woda
- Unikaj długotrwałego kontaktu skóry z zimnymi powierzchniami i przechowywanymi produktami.

OSTRZEŻENIE: urządzenie może być eksploatowane wyłącznie z oryginalnymi akcesoriami producenta lub akcesoriami innych dostawców zatwierdzonymi przez producenta. W przypadku stosowania niezatwierdzonych akcesoriów ryzyko ponosi użytkownik.

Urządzenie chłodnicze należy przewozić tylko w pozycji pionowej. Producent nie ponosi odpowiedzialności za uszkodzenia powstałe w wyniku przewożenia urządzenia bez przestrzegania warunków transportu.

OPIS URZĄDZENIA, PODSTAWOWE CZĘŚCI

Rys. 1

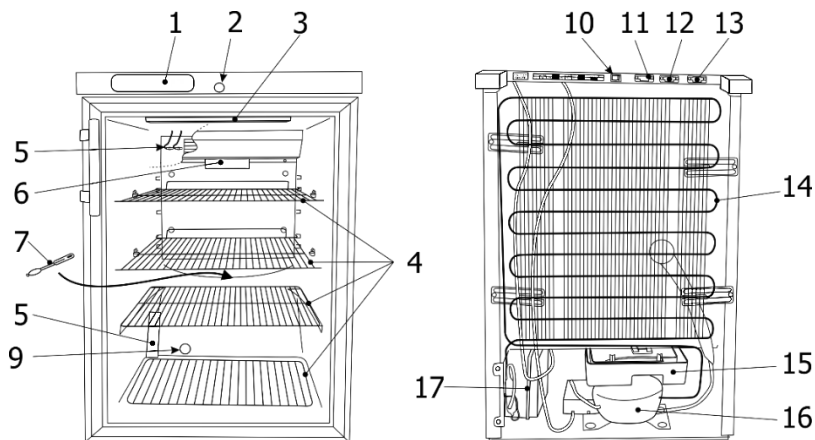

1 Sterownik elektroniczny	10 Przycisk zasilania zabezpieczającego sterownika
2 Zamek. Klucze do zamka (2 szt.) znajdują się wewnątrz.	11 Złącze zewnętrznego sygnalizatora alarmowego
3 Blok oświetlenia wewnętrznego	12 Złącze sieciowe RS485
4 Półki	13 Rezystor
5 Czujniki	14 Kondensator
6 Blok kalibracyjny *	15 Zbiornik na spływającą wodę
7 Oczyszczacz kanału wody roztopowej	16 Sprężarka
9 Port dostępowy	17 Skrzynka na akumulator

* Blok kalibracyjny służy do kalibracji czujników urządzenia. Usługę kalibracji może wykonać partner serwisowy.

URZĄDZENIE POSIADA DRUGI REGULATOR ZABEZPIECZAJĄCY, KTÓRY NIE POZWALA NA SPADEK TEMPERATURY WEWNĄTRZ URZĄDZENIA PONIŻEJ +2 °C.

INSTALACJA I WARUNKI PRACY URZĄDZENIA

Instalowanie:

- Urządzenie ustawić w suchym i przewiewnym pomieszczeniu. Urządzenie pracuje prawidłowo w temperaturze otoczenia, która jest podana w karcie produktu.

 **UWAGA!** Urządzenia nie użytkować w pomieszczeniu nieogrzewanym. Urządzenie należy umieścić z dala od źródeł ciepła, takich jak grzejniki ani bezpośredniego światła słonecznego. Urządzenie nie może stykać się z instalacją grzewczą, gazową, wodociagową, a także nie należy jej stawiać obok urządzeń elektrycznych.

- Urządzenie powinna stać na równym podłożu, nie można jej opierać o ścianę. W razie potrzeby wysokość urządzenia należy wyregulować przy użyciu nóżek: obracając nóżki w kierunku zgodnym z ruchem wskazówek zegara podnosimy przód urządzenia do góry, a obracając w przeciwnym kierunku opuszczamy go na dół.
- Nie zakrywać otworu wentylacyjnego w górnej części urządzenia – wokół urządzenia należy zapewnić dobry przepływ powietrza. Pomiędzy górną częścią obudowy urządzenia a meblem znajdującym nad urządzeniem należy pozostawić, co najmniej 10 cm wolnej przestrzeni. W przeciwnym wypadku urządzenie zużywa więcej prądu, a sprężarka może ulec przegrzaniu.
- **Schemat przestrzeni wymaganej do ustawienia urządzenia.** Jeśli urządzenie jest ustawiane w rogu, należy pozostawić co najmniej 50 mm odstępu między ścianą a obudową urządzenia (patrz rys.).

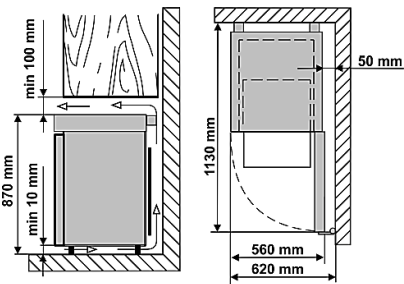

Przygotowanie urządzenia do pracy:

Zaleca się przygotować urządzenie do pracy przy pomocy drugiej osoby.

- Zdejmij opakowanie. Zdejmij urządzenie z podstawy styropianowej. Odklej taśmy klejące, zdejmij paski pianki i wszystkie czerwone elementy – służą one wyłącznie do transportu urządzenia. **Nie podnoś ani nie ciągnij urządzenia za uchwyt, aby uniknąć wygięcia drzwi. Podczas montażu, przenoszenia lub podnoszenia urządzenia nie ciągnij za skraplacz z tyłu urządzenia ani nie dotykaj sprężarki.** Podczas montażu nie przewracaj urządzenia.
- Wyjmij uchwyty, śruby i narzędzia z worka. Wkręć uchwyty śrubami w otwory przygotowane po bokach drzwi.
- z opakowania wyjąć dwie podpory i wstawić je do prowadnic w górnej części z tyłu urządzenia (patrz rys.)

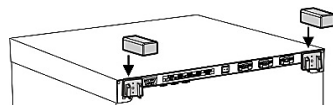

 Przed włączeniem urządzenia chłodniczego do sieci zasilającej należy usunąć opakowanie i wszelkie i materiały transportowe. Materiały z opakowania odpowiednio zutylizować.

Pierwsze użycie:

- Umyj wnętrze urządzenia i wszystkie wewnętrzne części letnią wodą z dodatkiem niewielkiej ilości środka czyszczącego na bazie alkoholu etylowego – pozwoli to usunąć zapach charakterystyczny dla nowego urządzenia – i dokładnie wysusz.
- Po ustawieniu urządzenia **odczekaj około 30 kilka minut** przed podłączeniem do sieci.

i Jeśli podczas transportu urządzenie zostało przechylone o więcej niż 45 °, pozostawić w pozycji pionowej przez co najmniej 4 godziny przed podłączeniem do sieci. W przeciwnym wypadku sprężarka może ulec uszkodzeniu.

i Po podłączeniu urządzenia do sieci elektrycznej, NACIŚNIJ PRZYCIISK **10** (patrz rys. 1) – włączy to awaryjne zasilanie sterownika elektronicznego. Przed odłączeniem urządzenia od sieci elektrycznej NALEŻY wyłączyć awaryjne zasilanie sterownika elektronicznego – nacisnąć przycisk

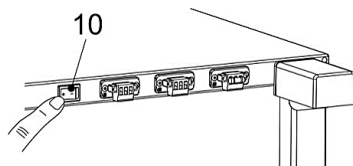



Po podłączeniu urządzenia do sieci elektrycznej i naciśnięciu przycisku awaryjnego zasilania **10** na panelu sterowania (patrz rys. 1):

- przez pierwsze 3 sekundy świecą się absolutnie wszystkie symbole na ekranie.
- po 3 sekundach zaczyna świecić „r.1.0” - wersja oprogramowania.
- po kolejnych 2-3 sekundach wyświetlana jest **rzeczywista temperatura**

UWAGA. Jeśli po pierwszym włączeniu urządzenia na wyświetlaczu sterownika pojawi się kod alarmowy **HF** (Alarm wysokiej temperatury w przypadku zaniku napięcia w sieci elektrycznej), nie oznacza to awarii urządzenia. Kod alarmowy **HF** można skasować, instalując aplikację **CONTROLLA** na urządzeniu mobilnym.



Wykonaj poniższe czynności:

1. Włącz funkcję Bluetooth w urządzeniu mobilnym.
2. Zainstaluj aplikację **CONTROLLA** na urządzeniu mobilnym. Przyłóż urządzenie mobilne do wyświetlacza sterownika elektronicznego agregatu chłodniczego i poczekaj, aż urządzenie mobilne połączy się ze sterownikiem urządzenia chłodniczego.
3. Po połączeniu urządzeń dotknij nazwy urządzenia chłodniczego na ekranie urządzenia mobilnego. Poczekaj, aż aplikacja połączy się z elektronicznym sterownikiem wybranego urządzenia chłodniczego.
4. Na głównym ekranie aplikacji dotknij przycisku zarejestrowanych alarmów 
5. W prawym górnym rogu okna aplikacji dotknij ikony **•••**
6. Z menu, które się otworzy, wybierz **Reset alarm**.
7. W lewym górnym rogu ekranu dotknij ikony rozłączenia  Wyjdiesz z aplikacji **CONTROLLA** i rozłączysz się z sterownikiem urządzenia chłodniczego.

Po pierwszym podłączeniu urządzenia do sieci elektrycznej sterownik elektroniczny wyświetli aktualną temperaturę wewnątrz urządzenia (zwaną dalej „TEMPERATURĄ RZECZYWISTĄ”).



Sterownik elektroniczny będzie przez cały czas wyświetlał nie ustawioną temperaturę, ale RZECZYWISTĄ temperaturę w urządzeniu.

USTAWIONA FABRYCZNIE ŚREDNIA TEMPERATURA +5 °C NIE JEST REGULOWANA. Na ekranie sterownika elektronicznego będą wyświetlane rzeczywiste wahania temperatury od +2 °C do + 8 °C. Ustawioną średnią temperaturę +5 °C może zmienić producent lub jego SERWIS, lub jego oficjalni przedstawiciele

UWAGA. Elektroniczny wyświetlacz sterownika pokazuje zmieniającą się temperaturę powietrza w pobliżu parownika i służy do sterowania urządzeniem – tzn. wyświetlacz sterownika pokazuje rzeczywistą średnią temperaturę. Dlatego podczas przechowywania leków wrażliwych na temperaturę, dla optymalnego doboru reżimu temperaturowego, zaleca się stosowanie dodatkowych urządzeń do pomiaru temperatury (umieszczając je na różnych wysokościach wewnątrz urządzenia).

Instrukcje dotyczące przechowywania:

- Leki i inne preparaty farmaceutyczne należy umieszczać w urządzeniu, gdy temperatura w jego wnętrzu osiągnie temperaturę niezbędną do przechowywania leków i innych preparatów farmaceutycznych.



Nie zakrywaj otworów wentylacyjnych. **Leki lub preparaty farmaceutyczne należy układać w taki sposób, aby powietrze mogło swobodnie krążyć.** Jest to ważne dla niezakłóconej cyrkulacji powietrza i równomiernego rozkładu temperatury w całym urządzeniu.

- Przechowywane leki lub produkty farmaceutyczne NIE MOGĄ dotykać tylnej ściany.
- Płyny należy przechowywać w zamkniętych pojemnikach.

Tabela danych technicznych

Model	ADN 130 ML BP
Pojemność całkowita / użytkowa, l	130 / 100
Wymiary zewnętrzne (wys. x szer. x gł.), mm	870 x 560 x 620
Waga, kg	38
Prąd znamionowy, A	0,5
Napięcie/częstotliwość sieci, V / Hz	220 – 240 / 50
Pobór mocy, W	90
Klasa klimatyczna	7 (od +10 do +35 °C , ≤75%)
Limity temperatury dla przechowywanych produktów, (min/max), °C	od +2 do +8
Roczne zużycie energii, kWh	274
Hałas emitowany przez urządzenie nie przekracza 42 dB(A)	
Maksymalne dopuszczalne obciążenie każdej półki 20 kg	

OPIS STEROWNIKA ELEKTRONICZNEGO

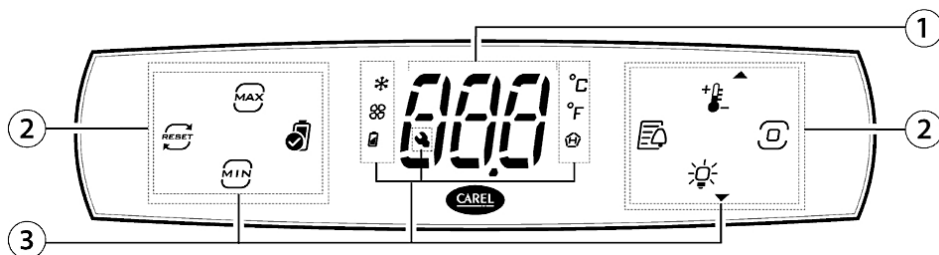

- 1 Ekran sterownika elektronicznego
- 2 Piktogramy / Podświetlane przyciski
- 3 Piktogramy

Piktogramy na ekranie sterownika elektronicznego i ich znaczenie:

Przycisk / Piktogram	Znaczenie	Przycisk / Piktogram	Znaczenie
	Temperatura minimalna (dalej - Min)		Sprężarka działa
	Temperatura maksymalna (dalej - Max)		Wentylator działa
	Usuwanie temperatur minimalnej i maksymalnej		Ładowanie baterii
	Sprawdzanie baterii		Jednostka miary °C
	Dziennik alarmów		Jednostka miary °F
	Ustawiona wartość temperatury / strzałka w górę		Wysoka temperatura
	Przycisk programowania		Pomoc techniczna
	Włączanie i wyłączanie oświetlenia wewnętrznego / strzałka w dół		



Data i godzina są ustawiane w sterowniku za pomocą aplikacji CONTROLLA po połączeniu przez Bluetooth.

Opis obrazów na ekranie sterownika:



Po podłączeniu urządzenia do sieci elektrycznej i naciśnięciu przycisku awaryjnego zasilania na panelu sterowania przez pierwsze 3 sekundy świecą się wszystkie symbole na ekranie. Po 3 sekundach zaczyna świecić „r.1.0” – wersja oprogramowania. Po kolejnych 2-3 sekundach wyświetlana jest RZECZYWISTA temperatura.



Ekran sterownika w trybie czuwania jest zablokowany przed przypadkową regulacją. Krótkie naciśnięcie przycisku programowania powoduje wyświetlenie aktywnych przycisków.

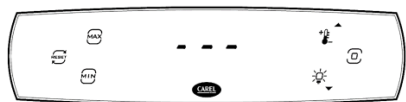

Początkowy ekran aktywny. Ekran sterownika aktywuje się poprzez dotknięcie i przytrzymanie przycisku programowania aż na ekranie pojawią się trzy poziome kreski (może świecić więcej ikon niż na zdjęciu).

Przeglądanie zarejestrowanych danych na ekranie sterownika:

Po naciśnięciu przycisku MAX wyświetlana jest maksymalna zarejestrowana temperatura. Ponowne naciśnięcie tego przycisku powoduje powrót do początkowego ekranu aktywnego.

Po naciśnięciu przycisku MIN wyświetlana jest minimalna zarejestrowana temperatura. Ponowne naciśnięcie tego przycisku powoduje powrót do początkowego ekranu aktywnego.

Dotykając przycisku RESET (na ekranie wyświetli się kod „YES”) można usunąć zapisane temperatury minimalne i maksymalne. Aby potwierdzić ustawienie, należy nacisnąć przycisk programowania.

Po naciśnięciu przycisku można przejrzeć dziennik alarmów. Jeśli dziennik alarmów jest pusty, aby powrócić do początkowego ekranu aktywnego, należy ponownie nacisnąć ten przycisk – na ekranie pojawi się „ESC”, a następnie nacisnąć przycisk programowania.

Dotknij przycisku lub , aby wyświetlić wszystkie zarejestrowane alarmy. Aby powrócić do ekranu głównego, dotknij jednego z tych przycisków – na ekranie pojawi się kod „ESC” – a następnie dotknij przycisku programowania.

Gdy ekran główny sterownika jest aktywny:

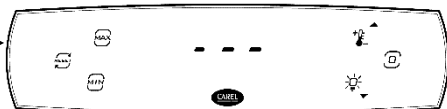





- dotknięcie przycisku powoduje wyświetlenie aktualnej temperatury.

Dotknięcie przycisku programowania powoduje powrót do ekranu głównego.

- Nacisnięcie przycisku **włącza lub wyłącza oświetlenie wewnętrzne urządzenia.**
- Po naciśnięciu przycisku programowania na ekranie wyświetla się kod „dir”, można zmienić parametry sterownika opisane w następnym rozdziale

Zmiana ustawień sterownika i przeglądanie informacji:

Aby zmienić ustawienia lub wyświetlić informacje, wykonaj następujące czynności:

1. aktywuj ekran sterownika: dotknij **przycisku programowania**  - na ekranie pojawi się kod „dir”.
2. przyciskiem  lub  wybierz żadaną grupę ustawień. Aby przejść do wybranej grupy ustawień, dotknij ponownie **przycisku programowania** 

Aby powrócić do wyboru grup ustawień, dotknij przycisku programowania 

Grupa „dir” – lista ustawień bezpośrednich. Przyciskiem  lub  wybierz jedno z ustawień.

Fr Po naciśnięciu przycisku programowania wyświetlana jest wersja oprogramowania.

dFP Trwa automatyczne rozmrażanie / lub funkcja ręcznego rozmrażania.

SrG Po naciśnięciu przycisku programowania wyświetlana jest temperatura czujnika regulacyjnego.

SP Po naciśnięciu przycisku programowania wyświetlana jest temperatura czujnika powietrza chłodzonego.

SPr Po naciśnięciu przycisku programowania wyświetlana jest temperatura przechowywanego produktu.

ESC Powrót do listy grup ustawień (po dotknięciu przycisku programowania).

Grupa „Pnt” – informacje monitorujące. Przyciskiem  lub  wybierz jedno z ustawień.

rL2 Po naciśnięciu przycisku programowania wyświetlana jest zarejestrowana minimalna temperatura.

rH2 Po naciśnięciu przycisku programowania wyświetlana jest zarejestrowana maksymalna temperatura.

rt Po naciśnięciu przycisku programowania wyświetla się minimalny i maksymalny czas trwania monitorowania temperatury w godzinach.



ESC Powrót do listy grup ustawień (po dotknięciu przycisku programowania).

Grupa „Cti” – lista ustawień zarządzania. Przyciskiem  lub  wybierz jedno z ustawień.



St Po naciśnięciu przycisku programowania wyświetlana jest stała temperatura sterowania +5 °C

Sth,
Hu Niekontrolowane ustawienia.

ESC Powrót do listy grup ustawień (po dotknięciu przycisku programowania).



Grupa „Pro” – ustawienia ekranu. Przyciskiem  lub  wybierz jedno z ustawień.

/5 Wybór jednostki pomiaru temperatury. Po naciśnięciu przycisku programowania wyświetla się „0” – temperatura jest mierzona w skali Celsjusza. Aby przełączyć się na skalę



Fahrenheita, należy nacisnąć przycisk  lub  wybrać „1”. Aby potwierdzić ustawienie, należy nacisnąć przycisk programowania.

ESC Powrót do listy grup ustawień (po dotknięciu przycisku programowania).

Grupa „CnF” – konfiguracja. Przyciskiem  lub  wybierz jedno z ustawień.



Hb Włączanie/wyłączanie alarmu dźwiękowego. Po naciśnięciu przycisku programowania wyświetla się „1”. Przyciskiem  lub  wybierz „0”. Aby potwierdzić ustawienie, należy nacisnąć przycisk programowania.

ESC Powrót do listy grup ustawień (po dotknięciu przycisku programowania).

Grupa „HcP” – alarmy temperatur. Przyciskiem  lub  wybierz jedno z ustawień.



HAn Po naciśnięciu przycisku programowania wyświetlana jest liczba zarejestrowanych alarmów typu HA.



HFn Po naciśnięciu przycisku programowania wyświetlana jest liczba zarejestrowanych alarmów typu HF.



rHP Usunięcie zarejestrowanej listy alarmów. Po dotknięciu przycisku programowania wyświetla się „0”. Przyciskiem  lub  wybierz „1”. Aby potwierdzić ustawienie, należy nacisnąć przycisk programowania.



ESC Powrót do listy grup ustawień (po dotknięciu przycisku programowania).



Grupa „ALΠ” – ustawienia alarmów. Przyciskiem  lub  wybierz jedno z ustawień.

AH Po naciśnięciu przycisku programowania wyświetlane jest dopuszczalne odchylenie wysokiej temperatury w stopniach od stałej temperatury sterowania +5°C. Przyciskiem  lub  ustawić żądane dopuszczalne odchylenie wysokiej temperatury. Aby potwierdzić ustawienie, należy nacisnąć przycisk programowania.



AL Po naciśnięciu przycisku programowania wyświetla się dopuszczalne odchylenie niskiej temperatury w stopniach od stałej temperatury sterowania +5 °C. Przyciskiem  lub  stawić żądane dopuszczalne odchylenie niskiej temperatury. Aby potwierdzić ustawienie, należy nacisnąć przycisk programowania.

Ad Po naciśnięciu przycisku programowania wyświetla się czas opóźnienia aktywacji alarmów wysokiej i niskiej temperatury w minutach. Przyciskiem  lub  ustawić żądany czas opóźnienia aktywacji alarmów wysokiej i niskiej temperatury w minutach. Aby potwierdzić ustawienie, należy nacisnąć przycisk programowania.

Add Po naciśnięciu przycisku programowania wyświetla się czas opóźnienia aktywacji alarmów otwartych drzwi i podwyższonej temperatury w minutach. Przyciskiem  lub  ustawić czas opóźnienia aktywacji alarmów otwartych drzwi i podwyższonej temperatury w minutach. Aby potwierdzić ustawienie, należy nacisnąć przycisk programowania.

rSA Wyłączenie alarmów. Po naciśnięciu przycisku programowania wyświetla się „0”. Przyciskiem  lub  wybrać „1”. Aby potwierdzić ustawienie, należy nacisnąć przycisk programowania.

ESC Powrót do listy grup ustawień (po dotknięciu przycisku programowania).

Grupa „PSd” – wprowadzenie hasła w celu przejścia do menu serwisowego. Po wejściu do tej grupy i naciśnięciu przycisku programowania należy wprowadzić hasło za pomocą przycisku  lub .

„ESC” – powrót do początkowego ekranu aktywnego.

 **UWAGA.** Włączone alarmy są wyłączane, a ustawienia sterownika urządzenia są zmieniane za pomocą aplikacji mobilnej CONTROLLA firmy CAREL, zainstalowanej na urządzeniu mobilnym i połączonej z sterownikiem urządzenia za pomocą Bluetooth.



Aplikację CONTROLLA można pobrać ze sklepów internetowych Google Play lub App Store.

Po połączeniu urządzenia mobilnego ze sterownikiem urządzenia na ekranie kontrolera wyświetla się kod „BLE” – za pomocą urządzenia mobilnego można wprowadzić żądane zmiany

Przesyłanie danych rejestracyjnych zgromadzonych przez sterownik urządzenia odbywa się za pośrednictwem aplikacji CONTROLLA. W aplikacji można ustawić okres pobierania informacji.

Temperatura w sterowniku urządzenia rejestrowana jest co 20 minut.

 W sprawie podłączenia urządzenia do sieci LAN poprzez interfejs RS485 prosimy zwrócić się do SERWISU producenta lub jego oficjalnych przedstawicieli

PRZYGOTOWANIE OTWORU PRZYŁĄCZENIOWEGO

Będziesz potrzebował płaskiego śrubokręta 4 mm.

Wykonaj czynności w podanej kolejności:

UWAGA! W pierwszej kolejności wyłącz urządzenie – wyłącz zasilanie awaryjne sterownika elektronicznego i wyciągnij wtyczkę przewodu zasilającego z gniazdka elektrycznego.

1. Z boku kompresora **A**, od strony otworu przyłączeniowego, usuń materiał uszczelniający (rys. 1).
2. Wewnątrz urządzenia **B**, za pomocą śrubokręta, zdejmij pokrywę z otworu przyłączeniowego (rys. 2).
3. Za pomocą śrubokręta wciśnij materiał izolacyjny (rys. 3).
4. Włóż kabel czujnika z wnętrza urządzenia B przez otwór (rys. 4).
5. Na stronie wężki kompresora **A** owiń przewód czujnika materiałem izolacyjnym i wsuń go do otworu przyłączeniowego (rys. 5).
6. Dodatkowo uszczelnij otwór po stronie wężki kompresora A za pomocą materiału uszczelniającego (rys. 6).

Po podłączeniu urządzenia do sieci elektrycznej nie zapomnij włączyć awaryjnego zasilania sterownika elektronicznego.

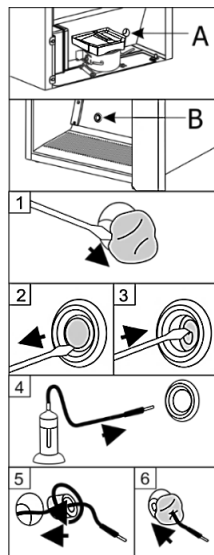

CZYSZCZENIE I KONSERWACJA

URZĄDZENIE ROZMRAŻA SIĘ AUTOMATYCZNIE. Krople lodu tworzące się na ściankach parownika rozmrażają się podczas przerwy w pracy kompresora, a na wyświetlaczu sterownika elektronicznego pojawia się symbol automatycznego rozmrażania **dF1**. Stopiona woda służy kanałem do zbiornika (rys. 1) przeznaczonego do zbierania wody z rozmrażania, a stamtąd odparowuje.

REGULARNIE CZYSZCZ URZĄDZENIE.

i Należy pamiętać, że przed czyszczeniem należy wyłączyć awaryjne zasilanie sterownika elektronicznego przyciskiem **10** (patrz. rys. 1) i wyciągnąć wtyczkę przewodu zasilającego z gniazdka elektrycznego.

Po czyszczeniu, po podłączeniu urządzenia do sieci elektrycznej, **NIE ZAPOMNIJ WŁĄCZYĆ AWARYJNEGO ZASILANIA STEROWNIKA PRZYCISKIEM 10.**

- Należy regularnie czyścić uszczelkę drzwi. Wytrzeć do sucha.
- **REGULARNIE CZYŚCIĆ OTWÓR KANAŁU** spustowego wody przy użyciu specjalnego dostarczonego urządzenia do czyszczenia (patrz rys.).
- Co najmniej raz w roku należy usuwać kurz zgromadzony na tylnej części obudowy urządzenia, skraplaczu i sprężarce.
- Szkło należy czyścić środkami przeznaczonymi do szkła.
- Wyczyścić wnętrze urządzenia, półki i zewnętrzną część letnią wodą lub środkami czyszczącymi na bazie alkoholu etylowego lub wodą z dodatkiem domowych środków czyszczących.
- **NIE** należy używać środków ściernych, kwasów, benzyny ani innych rozpuszczalników do czyszczenia wnętrza, zewnętrznej części urządzenia ani uszczelki drzwi.
- **NIE WOLNO** czyścić sprężonym powietrzem/parą.
- Jeśli urządzenie pozostaje puste przez dłuższy czas, należy je wyłączyć, wyczyścić, wysuszyć i pozostawić otwarte drzwi, aby wewnątrz urządzenia nie pojawiła się pleśń.
- **Urządzenie należy dezynfekować wyłącznie środkami na bazie alkoholu etylowego.**

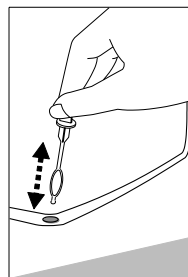

Plan konserwacji. Aby zapewnić prawidłową pracę urządzenia, należy regularnie przeprowadzać prace konserwacyjne.

Element konstrukcyjne	Praca	Częstotliwość konserwacji
Części metalowe	Sprawdź, czy nie ma uszkodzeń i korozji.	Raz w roku
Drzwi, zawiasy	Sprawdź szczelność drzwi: czy dobrze przylegają i czy dobrze się zamykają.	Raz w roku
Zamek	Sprawdź, czy zamek działa płynnie: czy nie zacina się.	Raz w roku
Uszczelki do drzwi	Sprawdź, czy nie ma uszkodzeń, zużycia, pęknięć.	Raz w roku
Czujniki	Kalibracja czujników.	Nie rzadziej niż co 36 miesięcy
Bateria	Wymień baterię urządzenia	Po 5–10 latach
Powierzchnie wewnętrzne	Czyszczenie, dezynfekcja (szczegóły w rozdziale „CZYSZCZENIE I KONSERWACJA”)	Zalecane co miesiąc
Tylna część obudowy, kondensator	Czyszczenie (szczegóły w rozdziale „CZYSZCZENIE I KONSERWACJA”)	Raz w roku
Przewód zasilający	Sprawdź, czy nie ma uszkodzeń	Raz w roku lub po przeniesieniu urządzenia w inne miejsce
Rezystor, złącza wtykowe	Sprawdź, czy są dobrze włożone i nie poluzowały się.	Raz w roku

ZMIANA KIERUNKU OTWIERANIA DRZWI

Zmianę kierunku otwierania drzwi urządzenia zalecamy przeprowadzić przy pomocy drugiej osoby. Potrzebne będą: klucze 8 mm i 12 mm, śrubokręt krzyżakowy.

Przy zmianie kierunku otwierania drzwi ZABRANIA SIĘ układania urządzenia i w pozycji poziomej.

Przed rozpoczęciem należy zwrócić uwagę na następujące kwestie:

- Zawsze upewnij się, że wszystkie śruby i wkręty mają odpowiednią liczbę podkładek.
- Aby zapewnić szczelne dopasowanie drzwi do szafki, upewnij się, że drzwi są prawidłowo wyrównane podczas montażu:
 - wyprostuj drzwi, przesuwając lewy lub prawy dolny wspornik;
 - reguluj szczelność zamknięcia drzwi, zmieniając liczbę podkładek pod dolnym wspornikiem.

WAŻNE. Po zmianie kierunku otwierania drzwi i ustawieniu urządzenia należy odczekać około **30 minut**, a następnie podłączyć je do sieci elektrycznej. Jeśli podczas zmiany kierunku otwierania drzwi urządzenie zostało przechylone pod kątem większym niż 45°, przed podłączeniem do sieci elektrycznej należy pozostawić je w pozycji pionowej na **4 godziny**.

Po podłączeniu urządzenia do sieci elektrycznej **nie zapomnij** włączyć awaryjnego zasilania sterownika elektronicznego.

Wykonaj czynności w podanej kolejności:

UWAGA! W pierwszej kolejności wyłącz urządzenie – wyłącz zasilanie awaryjne sterownika elektronicznego i wyciągnij wtyczkę przewodu zasilającego z gniazdka elektrycznego.

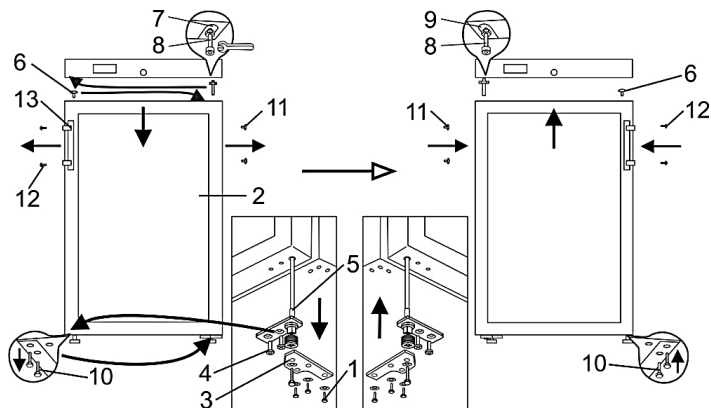

1. Odwróć urządzenie tylną stroną pod kątem 45° i mocno je podeprzyj.
2. Odkręć trzy śruby 1 mocujące dolny wspornik 3 i pociągając w dół, zdejmij drzwi wraz z dolnym wspornikiem.
3. Zdejmij drzwi i połóż je na równej powierzchni, przygotowując je do otwierania w lewo:
4. Odkręć 2 śruby samogwintujące 4 i wyciągnij mechanizm zamykający wraz z dolnym wspornikiem;
Zdejmij wspornik z mechanizmu zamykającego 3. Odwróć wspornik o 180° i w odwrotnej kolejności zamontuj mechanizm zamykający w otworze po lewej stronie drzwi. Mechanizm zamykający ze wspornikiem należy zamontować tak, aby po zamknięciu drzwi nachylenie drzwi wynosiło 60°.
5. Wyjmij wał 8 z górnego wspornika 7 wraz z nakrętką i podkładką, a następnie przykręć cały zestaw do wspornika 9 po przeciwnej stronie drzwi.
6. Zaczep drzwi na górnej osi 8 przykręconej z lewej strony i przymocuj dolny wspornik za pomocą wkrętów samogwintujących 1.
7. Odkręć śruby mocujące 12 z drzwi, zdejmij uchwyt 13 i zamocuj ją w otworach znajdujących się po drugiej stronie drzwi (zakrytych zaślepkami 11). Włóż zaślepki 11 wyjęte z lewej strony drzwi w puste otwory montażowe klamki po prawej stronie.

USTERKI I ICH USUWANIE

- **Urządzenie włączona do gniazdka zasilającego nie działa.** Sprawdzić, czy instalacja elektryczna jest sprawna. Sprawdzić, czy kabel zasilający jest prawidłowo podłączony do gniazdka.
- **Alarmy.** Włączone alarmy można wyłączyć za pomocą aplikacji mobilnej CONTROLLA zainstalowanej na urządzeniu mobilnym i połączonej przez Bluetooth ze sterownikiem urządzenia chłodniczego:

Kod	Znaczenie	Co robić?
HA	Alarm wysokiej temperatury	Sprawdź, czy drzwi urządzenia zamykają się szczelnie i czy podczas wyjmowania i wkładania produktów drzwi nie były długo otwarte.
LO	Alarm niskiej temperatury	Skontaktuj się ze specjalistami serwisu technicznego lub przedstawicielami serwisu producenta.
HF	Alarm wysokiej temperatury w przypadku zaniku napięcia w sieci elektrycznej	Sprawdź, czy instalacja elektryczna jest sprawna, a wtyczka przewodu zasilającego jest prawidłowo podłączona do gniazdka elektrycznego.
bLC	Brak napięcia w sieci elektrycznej	
dor	Nie zamknięte drzwi urządzenia	Zamknij drzwi.
E1	Awaria pierwszego czujnika lub czujnik odłączony	Skontaktuj się ze specjalistami serwisu technicznego lub przedstawicielami serwisu producenta.
E2	Awaria drugiego czujnika lub czujnik odłączony	
E3	Awaria trzeciego czujnika lub czujnik odłączony	
Etc	Błąd timera	
SrC	Skontaktuj się ze specjalistami serwisu technicznego lub przedstawicielami serwisu producenta.	

- **Wzrost poziomu hałasu.** Sprawdź, czy urządzenie stoi na stabilnej, równej powierzchni. Wyreguluj przednie nóżki, aby je wypoziomować. Sprawdź, czy urządzenie nie dotyka mebli ani czy elementy układu chłodzenia z tyłu szafki nie dotykają ściany. Odsuń urządzenie od mebli lub ściany. Sprawdź, czy zwiększony hałas nie jest spowodowany przez różne pojemniki znajdujące się w środku, które się ze sobą stykają.
- **Wewnątrz urządzenia, na dnie pojawiła się woda.** Sprawdzić, czy otwór rynienki spustowej wody z rozmrażania nie jest zatkany. Oczyszczyć otwór rynienki spustowej wody przy użyciu dołączonego oczyszczacza.
- **Pod urządzeniem pojawiła się woda.** Sprawdź, czy pojemnik na wodę nie przesuwają się ani nie spada (patrz rys. 1). Zamocuj pojemnik.
- **Przy otwieraniu drzwi urządzenia odstaje taśma uszczelniająca.** Taśma jest zabrudzona lepкими produktami spożywczymi. Taśmę i rowki oczyść ciepłą wodą z mydłem lub płynem do mycia naczyń, następnie wytrzeć do sucha. Taśmę wstawić na miejsce.
- **Na powierzchni urządzenie zbiera się rosa.** Wilgotność względna powietrza w pomieszczeniu przekracza 75 proc. Należy przewietrzyć pomieszczenie, w którym stoi urządzenie usunąć przyczynę zawilgocenia.

Uwagi dotyczące dźwięku pracy urządzenia. Kiedy urządzenie pracuje i trwa proces chłodzenia, wydawanie różnych dźwięków podczas pracy jest zjawiskiem normalnym i nie oznacza usterki.

INFORMACJE DOTYCZĄCE OCHRONY ŚRODOWISKA



To urządzenie jest oznaczone zgodnie z Dyrektywą Europejską 2002/96/WE oraz polską Ustawą o zużytych sprzęcie elektrycznym i elektronicznym symbolem przekreślonego kontenera na odpady. Takie oznakowanie informuje, że sprzęt ten, po okresie jego użytkowania nie może być umieszczany łącznie z innymi odpadami pochodzącymi z gospodarstwa domowego.

Użytkownik jest zobowiązany do oddania go prowadzącym zbieranie zużytego sprzętu elektrycznego i elektronicznego. Prowadzący zbieranie, w tym lokalne punkty zbiórki, sklepy oraz gminne jednostki, tworzą odpowiedni system umożliwiający oddanie tego sprzętu. Właściwe postępowanie ze zużytym sprzętem elektrycznym i elektronicznym przyczynia się do uniknięcia szkodliwych dla zdrowia ludzi i środowiska naturalnego konsekwencji, wynikających z obecności składników niebezpiecznych oraz niewłaściwego składowania i przetwarzania takiego sprzętu.

Urządzenie z baterią. Ze względu na ochronę środowiska prawodawca UE nakłada na użytkownika końcowego obowiązek wyjęcia baterii ze starych urządzeń przed ich utylizacją. Baterię należy dostarczyć do oddzielnego punktu zbiórki odpadów i zutylizować zgodnie z obowiązującymi przepisami i regulacjami lokalnymi. **Nie uszkadzaj baterii w żaden sposób!**

Opakowania naszych urządzeń są wykonane z materiałów przyjaznych dla środowiska i nadających się do recyklingu:

- Opakowanie zewnętrzne z kartonu;
- Styropian (PS) w postaci niezawierającej chlorofluorowęglowodorów;
- worki i obudowa urządzenia z polietylenu (PE).

Do produkcji urządzenia wykorzystano chłodziwa i piankę (materiał izolacyjny), które nie zawierają substancji szkodliwych dla środowiska i ludzi. W ten sposób pomagamy chronić warstwę ozonową i zapobiegać nasileniu efektu cieplarnianego. Ponadto innowacyjne technologie i przyjazna dla środowiska izolacja pomagają zmniejszyć zużycie energii.

SERWIS GWARANCYJNY

W przypadku usterek w pracy chłodziarki należy upewnić się, czy nie ma możliwości usunięcia przyczyn usterek we własnym zakresie. Jeżeli nie ma możliwości usunięcia usterek we własnym zakresie, należy telefonicznie lub pisemnie skontaktować się z przedstawicielem serwisu. Koniecznie należy podać model i numer chłodziarki. Dane te są umieszczone na etykiecie produktu, przyklejonej na ścianie komory chłodziarki.

VÁŽENÍ KLIENTI!

Pozorně si přečtěte návod k obsluze! Při nedodržení pokynů hrozí riziko úrazu, poškození spotřebiče a ztráty nároku na bezplatný záruční servis.

Výrobce ani prodejce zařízení neodpovídají za úrazy a škody způsobené jeho nesprávnou instalací a používáním.

Uschovejte návod k použití chladicího zařízení po celou dobu jeho provozu. V případě prodeje zařízení předejte návod k použití novému majiteli tohoto zařízení.

Všeobecné informace:

Zařízení (dále jen lednice) je vertikální farmaceutická lednice určená k profesionálnímu skladování léčiv a jiných farmaceutických přípravků při teplotě +5°C.

Lednice je vhodná pro léky a/nebo jiné farmaceutické přípravky, které musí být skladovány při teplotě +2 °C až +8 °C.

Teplotní a energetické parametry lednice splňují požadavky DIN 13277.

Lednici nepoužívejte:

- Pro chlazení a skladování chemicky nestabilních, hořlavých nebo alkalických látek.
- Pro chlazení a skladování krve, plazmy nebo jiných tělních tekutin.

BEZPEČNOSTNÍ POKYNY

Všeobecné bezpečnostní požadavky:

- **VAROVÁNÍ:** Nezakrývejte ventilační otvory lednice
- **VAROVÁNÍ:** Nepoužívejte elektrická zařízení v oddílech lednice pro uchovávání léků, pokud taková zařízení nejsou doporučena výrobcem.
- **VAROVÁNÍ:** K urychlení procesu odmrazování nepoužívejte žádné mechanické nástroje ani jiné/chemické prostředky než ty, které doporučuje výrobce.
- **VAROVÁNÍ:** Tento spotřebič není určen pro skladování výbušných látek, jako jsou aerosolové plechovky s hořlavým pohonným plynem.
- **VAROVÁNÍ:** Je zakázáno ukládat benzin a jiné hořlavé kapaliny v blízkosti spotřebiče.
- **VAROVÁNÍ:** Při umísťování spotřebiče na místo určeno se ujistěte, že napájecí kabel není někdezachycen nebo zda nedošlo k jeho poškození.
- **VAROVÁNÍ:** Ujistěte se, že zástrčka elektrického kabelu není přitisknuta zadní stěnou spotřebiče nebo jinak poškozená. **POŠKOZENÁ ZÁSTRČKA MŮŽE ZPŮSOBIT POŽÁR!!**

- VAROVÁNÍ: Zezadu spotřebiče neumistujte přenosné vícezásuvkové prodlužovací přívody nebo přenosné napájecí zdroje.
- VAROVÁNÍ: Nesmí se používat spojovací články, několikanásobné zásuvky (rozdávěče), dvoužilové prodlužovací kabely
- VAROVÁNÍ: Spotřebič se musí likvidovat podle státních předpisů.



VAROVÁNÍ: Nepoškodte chladicí systém spotřebiče. Obsahuje chladicí plyn R600a. Je-li chladicí systém poškozený:

- Nepracujte s otevřeným plamenem. Vyvarujte se vzniku jisker - nezapínejte žádné elektrické spotřebiče nebo svítidla.
- Ihned vyvětrejte místnost.
- V případě poškození chladicího okruhu je třeba na několik minut vyvětrat místnost, ve které se nachází spotřebič (tato místnost musí mít alespoň 4 m³; pro spotřebič s izobutanem /R600a).



C-pentan se používá jako nadouvadlo izolační pěně a jde o hořlavý plyn.

- Instalovat, kontrolovat, udržovat a obsluhovat lednici smí pouze kvalifikovaný personál obeznámený s instalací, uvedením do provozu a provozem lednice. Kvalifikovaní pracovníci jsou osoby, které jsou na základě svého technického vzdělání, znalostí a zkušeností a znalostí příslušných norem schopny posoudit a vykonávat jim svěřenou práci a rozpoznat případná nebezpečí. Musí být proškoleni, instruováni a oprávněni obsluhovat zařízení.
- Děti a osoby s omezenými fyzickými, smyslovými nebo duševními schopnostmi nebo bez dostatečných zkušeností a znalostí mají zakázáno obsluhovat a provozovat tuto lednici.

Pravidla zapojení do elektrické sítě:

- Spotřebič musí být zapojen DO UZEMNĚNÉ SÍŤOVÉ ZÁSUVKY, v souladu s platnou legislativou. Uzemněná elektrická zásuvka, do které se má spotřebič zapojit, musí být na přístupném místě. Výrobce odmítá jakoukoli odpovědnost za případné škody na osobách nebo věcech způsobené nedodržením tohoto zákonného požadavku.
- Spotřebič vyroben se speciálním napájecím kabelem, lze ho nahradit pouze stejným speciálním kabelem dodaným výrobcem.
- Pro zamezení rizikům by poškozené napájecí kabely měl vyměňovat pouze výrobce, údržbový technik nebo osoba s ekvivalentní kvalifikací.

- **POZOR!** V ledničce je nainstalována dioda emitující světlo (LED). Pokud osvětlení nefunguje, požádejte o jeho výměnu zástupce servisu. **VÝMĚNU DIODY MŮŽE PROVÁDĚT POUZE ZÁSTUPCE SERVISU**
- Frekvence a výkon elektrické instalace musí odpovídat všeobecným parametrům spotřebiče, jak je uvedeno v typovém štítku výrobku.

Podmínky bezpečného provozu:

- **Je zakázáno seřizovat nebo upravovat jakékoli části jednotky.** Je zásadní nepoškodit kapilární trubku viditelnou ve výklenku kompresoru. Tato trubka nesmí být ohýbána, narovnáována ani navijena. **Pokud uživatel kapilární trubku poškodí, záruka zaniká**
- Je zakázáno používat technicky poškozený spotřebič.

 **VEŠKERÉ TECHNICKÉ NEBO KONSTRUKČNÍ ZÁVADY MŮŽE OPRAVOVAT POUZE SERVISNÍ ZÁSTUPCE.**

- Při každé údržbě spotřebiče je nutné vytáhnout zástrčku z elektrické zásuvky. Chcete-li spotřebič vypnout, **nesmíte tahat za napájecí kabel.** Vždy tahejte za pevně uchopenou zástrčku. Nikdy neodpoujte zástrčku mokřými rukama, abyste předešli úrazu elektrickým proudem.
- **Nezapomeňte** předem vypnout nouzové (rezervní) napájení elektronického ovladače tlačítkem **11** (viz Obrázek 1).
- Je-li spotřebič odpojen od sítě (při čištění, přemísťování atd.), lze ho znovu zapnout po **patnácti** minutách.
- Na spotřebič zařízením neumísťujte žádné těžké předměty.
- Nelezte ani si nesedejte na spotřebič, neopírejte se o dveře spotřebiče.
- Nepokládejte na spotřebič žádná zapnutá elektrická zařízení, protože by to mohlo způsobit vznícení plastových součástí.
- Nepokládejte na spotřebič žádné misky s tekutinami.
- K čištění spotřebiča nepoužívejte páru ani vodu ve spreji, neumísťujte ji do vlhkých místností, kde se na ni může snadno dostat voda.

VAROVÁNÍ: spotřebiče smí být provozována pouze s originálním příslušenstvím od výrobce nebo příslušenstvím od jiných dodavatelů schválených výrobcem. Použití neschváleného příslušenství je na riziko uživatele.

Spotřebič se musí přepravovat pouze ve svislé poloze. Výrobce neponese odpovědnost za žádné škody spotřebiče, k nimž dojde v důsledku nedodržení pokynů pro přepravu.

POPIS SPOTŘEBIČE, ZÁKLADNÍ SOUČÁSTI

Viz obr. 1

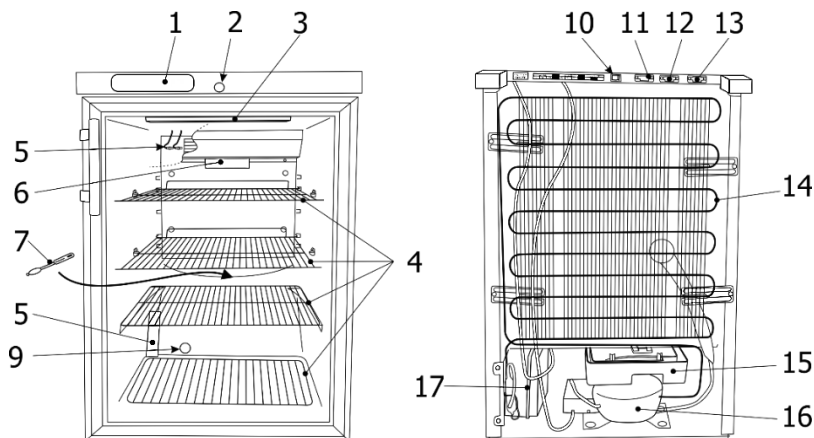

1	Elektronický ovladač	10	Tlačítko nouzového (rezervního) napájení ovladače
2	Zámek dveří*	11	Připojení pro externí alarm
3	Vnitřní osvětlovací jednotka	12	Připojení k síti RS485
4	Police	13	Rezistor
5	Senzory	14	Kondenzátor
6	Kalibrační blok**	15	Vana pro odtok roztopené vody
7	Čistič kanálu roztopené vody	16	Kompresor
9	Přístupový port	17	Akumulátor (Batéria)

*Klíče k zámku lednice(2 ks) jsou připevněny k jedné z polic.

**Kalibrační blok je určen ke kalibraci senzorů zařízení. Kalibrační službu může poskytnout servisní partner.

CHLADNIČKA MÁ DRUHÝ BEZPEČNOSTNÍ OVLADAČ, KTERÝ ZABRAŇUJE TEPLOTĚ UVNITŘ CHLADNIČKY KLESNOUT POD +2 °C.

UMÍSTĚNÍ A PŘIPOJENÍ K SÍTI

Umístění:

- Spotřebič instalujte na suchém, dobře větraném místě, jehož okolní teplota odpovídá klimatické třídě uvedené na typovém štítku spotřebiče.

 **VAROVÁNÍ!** Spotřebič neumísťujte do vlhkých prostor ani do prostor se zvýšeným výskytem vody. Umísťte spotřebič mimo dosah zdrojů tepla, například radiátorů nebo přímého slunečního světla. Spotřebič se nesmí dotýkat žádného topného, plynového nebo vodního potrubí ani žádných jiných elektrických spotřebičů.

- Nezakrývejte větrací otvory na vrchní straně spotřebiče - kolem spotřebiče musí být dobrý oběh vzduchu. Mezi vrchní stranou spotřebiče a jakýmkoliv případným nábytkem nad ním musí být alespoň 10 cm mezera. Nebude-li tento požadavek splněn, spotřebič bude mít větší spotřebu elektrické energie a kompresor se může přehřívat.
- Spotřebič musí stát na rovném povrchu a nesmí se dotýkat stěny. Bude-li třeba, upravte výšku spotřebiče tak, že nastavíte vyrovnávací nohy: otočením doprava zvýšíte přední stranu spotřebiče, otočením doleva ji snížíte.
- **Schéma vnějšího prostoru pro lednici. Vnější instalační rozměry.** Pokud lednici umístíte do rohu, ponechte mezi stěnou a tělem lednice vzdálenost alespoň 50 mm (viz Obrázek).

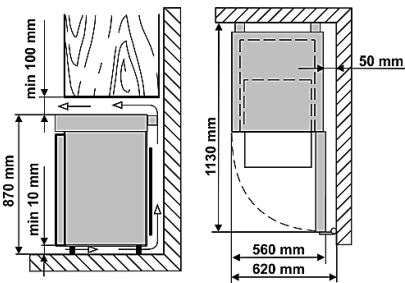

Příprava spotřebiče k provozu:

Doporučuje se připravovat spotřebič k provozu s pomocníkem.

- Odstraňte obal. Vyjměte lednici ze základny z pěnového polystyrenu. Odlepte lepicí pásky, odstraňte pěnové proužky a všechny červené části – slouží pouze k přepravě lednice.

Chladničku nezvedejte ani netahejte za rukojeť, čímž zabráníte naklonění dveří. Při umísťování, přemísťování, zvedání nesmíte tahat za kondenzátor v zadní části lednice a dotýkat se sestavy kompresoru. Chladničku při umísťování neotáčejte.

- Vyjměte rukojeti, šrouby a nástroje z balení. Pomocí šroubů našroubujte madla do připravených otvorů po stranách dvířek.
- Vyjměte z pytle opěry a vložte je do vodicích lišt v horní zadní části spotřebiče (viz obr.).

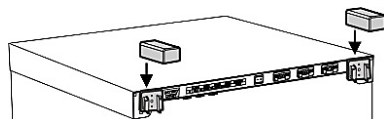

 Spotřebič **se nesmí** zapojovat do sítě, dokud nebudou odstraněny všechny obalové a přepravní materiály.

Před použitím lednice:

- Vlažnou vodou s malým množstvím ph neutrálního mýdla nebo sody umyjte vnitřek zařízení a všechny jeho vnitřní části (tímto způsobem odstraníte typickou vůni nového spotřebiče). Důkladně osušte.

- Po umístění lednice počkejte asi **30** minut a poté ji zapojte do sítě.

i Pokud byla lednice nakloněna o více než 45°, **nechte ji stát ve vertikální poloze po dobu nejméně 4 hodin, než ji připojíte k elektrické síti.** V opačném případě může dojít k selhání kompresoru lednice.

i Po připojení lednice k elektrické síti **STISKNĚTE TLAČÍTKO 10** (viz Obrázek 1) – **ZAPNETE NOUZOVÉ (ZÁLOŽNÍ) NAPÁJENÍ ELEKTRONICKÉHO OVLADAČE.**

Před odpojením lednice od elektrické sítě **MUSÍTE vypnout nouzové (rezervní) napájení elektronického ovladače – stiskněte tlačítko 10** (viz Obrázek 1).

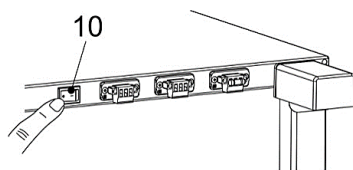



Po připojení lednice k elektrické síti a stisknutí tlačítka nouzového (rezervního) napájení **10** ovladače (viz Obrázek 1):

- Na prvních 3 sekundách se rozsvítí absolutně všechny symboly na displeji.
- Po 3 sekundách začne svítit „r.1.0“ - verze softwaru.
- Po dalších 2-3 sekundách se zobrazí aktuální teplota.

POZNÁMKA. Pokud se při prvním zapnutí jednotky na displeji regulátoru zobrazí alarmový kód **HF** (alarm vysoké teploty v případě výpadku elektrického proudu), neznamená to poruchu zařízení. Alarmový kód **HF** lze vymazat instalací aplikace **CONTROLLA** do mobilního zařízení.



Postupujte podle následujících kroků:

1. Zapněte Bluetooth na svém mobilním zařízení.
2. Nainstalujte aplikaci **CONTROLLA** do svého mobilního zařízení. Držte mobilní zařízení blízko displeje elektronického ovladače chladicí jednotky a počkejte, až se mobilní zařízení připojí k ovladači chladicí jednotky.
3. Jakmile jsou zařízení připojena, klepněte na název chladicí jednotky na obrazovce mobilního zařízení. Počkejte, až se aplikace připojí k elektronickému ovladači vybrané chladicí jednotky.
4. Na hlavní obrazovce aplikace klepněte na tlačítko registrovaných alarmů .
5. V pravém horním rohu okna aplikace klepněte na ikonu **•••**
6. V nabídce, která se otevře, vyberte možnost **Resetovat alarm (Reset alarm)**.
7. V levém horním rohu obrazovky klepněte na ikonu odpojení  Opustíte aplikaci **CONTROLLA** a odpojíte se od ovladače chladicí jednotky.

Když je lednice zapojena do sítě poprvé, elektronický ovladač zobrazí aktuální teplotu uvnitř lednice(dále jen **“AKTUÁLNÍ”** teplota).

 **Elektronický ovladač nebude zobrazovat nastavenou teplotu po celou dobu, ale SKUTEČNOU teplotu v lednici.**

PRŮMĚRNÁ TEPLOTA NASTAVENÁ Z VÝROBY +5° NENÍ PŘESTAVITELNÁ. Na displeji elektronického ovladače se zobrazí **aktuální** změna teploty od +2°C do + 8°C. Nastavenou průměrnou teplotu +5° může změnit výrobce nebo jeho **SERVIS** nebo jeho oficiální zástupci.

POZNÁMKA. Elektronický regulátor na displeji zobrazuje proměnnou teplotu vzduchu v blízkosti výparníku a slouží k ovládní chladicího zařízení. Regulátor tedy zobrazuje aktuální průměrnou teplotu, proto se při skladování léků citlivých na teplotní změny doporučuje používat další zařízení pro měření teploty (umístěná v různých výškách zařízení) pro optimální volbu teploty.

Pokyny pro skladování:

- Léky a jiné farmaceutické přípravky umístěte do lednice až poté, když je v lednici dosaženo teploty nezbytné pro uchovávání léků a jiných farmaceutických přípravků.

i Nezakrývejte ventilátor cirkulujícího vzduchu uvnitř chladících otvorů: **umístěte léky nebo léčiva tak, aby vzduch mohl volně cirkulovat.** Je to důležité pro neomezenou cirkulaci vzduchu a rovnoměrné rozložení teploty v celé lednici.

- Skladované léky nebo farmaceutické přípravky se nesmí dotýkat zadní stěny.
- Kapaliny uchovávejte v uzavřených nádobách.

Tabulka s technickými údaji

Model	ADN 130 ML BP
Celková kapacita, l	130
Užitková kapacita, l	100
Vnější rozměry (V x Š x H), mm	870 x 560 x 620
Hrubá/netto hmotnost, kg	38
Jmenovitý proud, A	0,5
Síťové napětí/frekvence, V/Hz	220 – 240 / 50
Použitý výkon, W	90
Klimatická třída	7 (od +10 °C do +35 °C, ≤75%)
Teplotní limity skladovaných produktů, °C	Od +2 do +8
Roční spotřeba energie, kWh	274
Hluk vydávaný lednicí nepřesahuje 42 dB(A).	
Maximální povolené zatížení každé police je 20 kg.	

POPIS ELEKTRONICKÉHO OVLADAČE

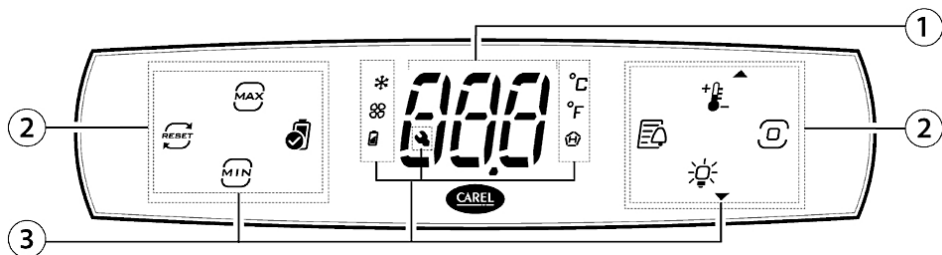

1 Obrazovka elektronického ovladače

2 Ikony / Osvětlená tlačítka

3 Ikony

Ikony na displeji elektronického ovladače a jejich význam:

Tlačítko/ Ikona	Význam	Tlačítko/ Ikona	Význam
	Minimální (dále jen Min) teplota		Kompresor běží
	Maximální (dále jen Max) teplota		Ventilátor běží
	Vymazání Min a Max teploty		Baterie se nabíjí
	Kontrola baterie		Jednotka měření °C
	Záznam alarmů		Jednotka měření °F
	Nastavit hodnotu teploty/šipka nahoru		Vysoká teplota
	Programovací tlačítko		Technická podpora údržby
	Zapnutí vnitřního osvětlení – šipka dolů/vypnuto		

Datum a čas na ovladači nastavuje aplikace CONTROLLA při připojení přes Bluetooth.

Popis obrázků na obrazovce ovladače:



Po připojení lednice k elektrické síti a stisknutí tlačítka nouzového (rezervního) napájení ovladače se na první 3 sekundy rozsvítí absolutně všechny symboly displeje. Po 3 sekundách začne svítit „r.1.0“ – verze softwaru. Po dalších 2-3 sekundách se zobrazí AKTUÁLNÍ teplota (viz obrázek).



Obrazovka ovladače je uzamčena proti náhodnému nastavení v pohotovostním režimu. Krátký dotyk programovacího tlačítka zobrazí aktivní zátěže (aktivní tlačítka).

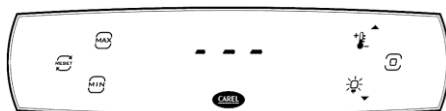

Displej ovladače se aktivuje dotykem a podržením programovacího tlačítka , dokud se na displeji nezobrazí tři vodorovné čáry, jak je znázorněno (může se rozsvítit více ikon indikátorů, než je znázorněno na obrázku).

Zobrazení zaznamenaných dat na obrazovce ovladače:

Stisknutím tlačítka se zobrazí maximální zaznamenaná teplota. Dalším stisknutím tohoto tlačítka se vrátíte na původní aktivní obrazovku.

Stisknutím tlačítka se zobrazí minimální zaznamenaná teplota. Dalším stisknutím tohoto tlačítka se vrátíte na původní aktivní obrazovku.

Dotykem tlačítka lze uloženou minimální a maximální teplotu vymazat: dotykem tohoto tlačítka se zobrazí kód „ANO“. Dotkněte se programovacího tlačítka pro potvrzení nastavení.

Kliknutím na tlačítko zobrazíte protokol alarmů. Pokud je protokol alarmů prázdný, dotkněte se tohoto tlačítka – na obrazovce se zobrazí kód „ESC“. Stisknutím programovacího tlačítka se vrátíte na původní aktivní obrazovku.

Dotykem tlačítka nebo , nebo lze zobrazit všechny zaznamenané alarmy. Po zobrazení všech zaznamenaných alarmů se stisknutím těchto tlačítek na obrazovce zobrazí kód „ESC“. Stisknutím programovacího tlačítka se vrátíte na původní aktivní obrazovku.

Když je displej ovladače aktivní:





- Stisknutím tlačítka se zobrazí nastavená aktuální teplota. Dotykem programovacího tlačítka se vrátíte na původní aktivní obrazovku.



- Stisknutím tlačítka **zapnete nebo vypnete vnitřní osvětlení lednice.**
- Stisknutím programovacího tlačítka se zobrazí kód „dir“ – je možné měnit parametry ovladače popsané v následujících kapitolách.

Změna nastavení ovladače a zobrazení informací:

Chcete-li změnit nastavení nebo zobrazit informace, postupujte následovně:

1. Aktivujte obrazovku ovladače: dotkněte se **programovacího tlačítka**  , na obrazovce se zobrazí kód „dir“.
2. Pomocí  nebo  vyberte požadovanou skupinu nastavení. K vybrané skupině nastavení se dostanete opětovným dotykem **programovacího tlačítka** 

Pro návrat k výběru skupin nastavení stiskněte **programovací tlačítko** 

Skupina „dir“ – seznam přímých nastavení. Pomocí tlačítka  nebo  vyberte jedno z nastavení:



Fr Dotykem programovacího tlačítka se zobrazí verze softwaru.

dFI Probíhá automatické odmrazování / nebo funkce ručního odmrazování.ení.

SrG Po dotyku programovacího tlačítka se zobrazí teplota regulačního čidla.

SFI Po dotyku programovacího tlačítka se zobrazí teplota čidla chlazeného vzduchu.

SPr Po dotyku programovacího tlačítka se zobrazí teplota uloženého produktu.

boF Po stisknutí programovacího tlačítka se zobrazí stav akumulátoru (odpojení) „OFF“.
Pomocí tlačítka  nebo  vyberte „On“ nebo „OFF“ - aktivace nebo deaktivace ukládání baterie. Dotkněte se programovacího tlačítka pro potvrzení nastavení.

ESC Návrat do seznamu skupin nastavení (dotykem programovacího tlačítka).



Skupina “Pnt” – informace k monitoringu. Pomocí tlačítka  nebo  vyberte jedno z nastavení:

rL2 Po dotyku programovacího tlačítka se zobrazí zaznamenaná minimální teplota.

rH2 Po dotyku programovacího tlačítka se zobrazí zaznamenaná maximální teplota.

rt Po dotyku programovacího tlačítka se zobrazí délka intervalu sledování minimální a maximální teploty v hodinách.



ESC Návrat do seznamu skupin nastavení (dotykem programovacího tlačítka).

Ctr - control settings lists. Pomocí tlačítka  nebo  vyberte jedno z nastavení:

SPr po stisknutí programovacího tlačítka se zobrazí teplota produktu

ESC Návrat do seznamu skupin nastavení (dotykem programovacího tlačítka).

Skupina „Pro” – nastavení displeje. Pomocí tlačítka  nebo  vyberte jedno z nastavení:



/5 Volba jednotky měření teploty. Po stisknutí programovacího tlačítka se zobrazí „0“ - teplota se měří na stupnici Celsia. Chcete-li přepnout na stupnici Fahrenheita, stiskněte  nebo  a vyberte „1“. Dotkněte se programovacího tlačítka pro potvrzení nastavení.

ESC Návrat do seznamu skupin nastavení (dotykem programovacího tlačítka).



Skupina “HcP” – alarmy teploty. Pomocí tlačítka  nebo  vyberte jedno z nastavení:

HAN Stisknutím programovacího tlačítka zobrazíte počet zaznamenaných alarmů typu HA.



HFn Stisknutím programovacího tlačítka zobrazíte počet zaznamenaných alarmů typu HF.
Smazání zaznamenaného seznamu alarmů. Po stisknutí programovacího tlačítka se zobrazí

rHP „0“. Chcete-li vymazat seznam registrovaných alarmů, stiskněte tlačítko  nebo  a vyberte „1“. Dotkněte se programovacího tlačítka pro potvrzení nastavení.

ESC Stisknutím programovacího tlačítka zobrazíte počet zaznamenaných alarmů typu HA.

Skupina “CnF” – konfigurace. Pomocí tlačítka  nebo  vyberte jedno z nastavení:



Zapnutí/vypnutí zvukového alarmu. Po stisknutí programovacího tlačítka se zobrazí „1“.



Hb Chcete-li zvukový alarm vypnout, vyberte „0“ pomocí tlačítka  nebo . Dotkněte se programovacího tlačítka pro potvrzení nastavení.



ESC Návrat do seznamu skupin nastavení (dotykem programovacího tlačítka).



Skupina “ALn” – nastavení alarmu.



Pomocí tlačítka  nebo  vyberte jedno z nastavení:

AH Stisknutím programovacího tlačítka se zobrazí povolená odchylka vysoké teploty ve stupních od nastavené řídicí teploty. Pomocí tlačítka  nebo  nastavte požadovanou toleranci vysoké teploty. Dotkněte se programovacího tlačítka pro potvrzení nastavení.



AL Stisknutím programovacího tlačítka se zobrazí přípustná odchylka nízké teploty ve stupních od nastavené řídicí teploty. Pomocí tlačítka  nebo  nastavte požadovanou toleranci nízké teploty. Dotkněte se programovacího tlačítka pro potvrzení nastavení.

Ad Stisknutím programovacího tlačítka zobrazíte dobu zpoždění aktivace alarmů vysoké a nízké teploty v minutách. Pomocí tlačítka  nebo  nastavte požadovanou dobu zpoždění aktivace pro alarmy vysoké a nízké teploty v minutách. Dotkněte se programovacího tlačítka pro potvrzení nastavení.

Add Stisknutím programovacího tlačítka zobrazíte dobu zpoždění aktivace pro alarmy otevřených dveří a vysoké teploty v minutách. Pomocí tlačítka  nebo  nastavte dobu zpoždění aktivace alarmů otevřených dveří a vysoké teploty v minutách. Dotkněte se programovacího tlačítka pro potvrzení nastavení

rSA Zrušení alarmů. Po stisknutí programovacího tlačítka se zobrazí „0“. Chcete-li alarmy zrušit, vyberte „1“ pomocí tlačítka  nebo . Dotkněte se programovacího tlačítka pro potvrzení nastavení

ESC Návrat do seznamu skupin nastavení (dotykem programovacího tlačítka).

Skupina “PSd” – zadáním hesla pro přístup do servisního menu. Po zadání této skupiny a dotyku programovacího tlačítka použijte tlačítko  nebo  pro zadání hesla.

“ESC” – vrátit se na úvodní aktivní obrazovku. Stisknutím programovacího tlačítka se vrátíte na úvodní aktivní obrazovku.



POZOR. Když jsou alarmy zapnuté, vypnou se a nastavení ovladače lednice se změní pomocí mobilní aplikace CAREL CONTROLLA, nainstalované na mobilním zařízení a po připojení mobilního zařízení k ovladači lednice přes Bluetooth.



Aplikaci lze stáhnout z online obchodů Google Play nebo Appstore. Aplikace CONTROLLA je určena pro koncové uživatele.

Když je mobilní zařízení připojeno k ovladači lednice, na obrazovce ovladače se zobrazí kód „bLE“ – požadované změny lze provést pomocí mobilního zařízení.

Registrační údaje shromážděné ovladačem lednice se stahují přes aplikaci CONTROLLA.

V této aplikaci můžete nastavit časové období stahování informací.

Teplota v ovladači lednice se zaznamenává každých 20 minut (nastavení výrobce).

 Pro připojení ledniček LAN sítě přes rozhraní RS485 kontaktujte SERVIS výrobce nebo jeho oficiální zástupce.

PŘÍPRAVA PŘÍSTUPOVÉHO PORTU

Budete potřebovat 4mm plochý šroubovák. Postupujte podle kroků v uvedeném pořadí:

POZOR! Nejprve vypněte lednici – vytáhněte zástrčku napájecího kabelu z elektrické zásuvky a vypněte (rezervní) napájení elektronického ovladače tlačítkem.

1. Odstraňte těsnicí materiál z otvoru přístupového portu **A** na straně výklenku kompresoru (Obrázek 1).
2. Uvnitř lednice sejměte kryt z otvoru **B** přístupového portu pomocí šroubováku (Obrázek 2).
3. Pomocí šroubováku vytlačte izolační materiál (Obrázek 3).
4. Protáhněte kabel senzoru z vnitřku lednice otvorem **B** (Obrázek 4).
5. Na straně výklenku kompresoru obalte vodič senzoru izolačním materiálem a zasuňte jej do otvoru **A** (Obrázek 5).
6. Otvor **A** na straně výklenku kompresoru dodatečně utěsněte těsnicím materiálem (obr. 6).

Po připojení lednice k elektrické síti **STIŠKNĚTE TLAČÍTKO NOUZOVÉHO (REZERVNÍHO) NAPÁJENÍ OVLADAČE.**

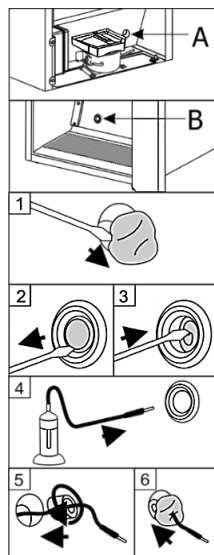

ČIŠTĚNÍ A ÚDRŽBA

SPOTŘEBIČ SE ODMRAŽUJE AUTOMATICKY. Kapky ledu vytvořené na stěně výparníku se odmráží během přestávky v chodu kompresoru, kdy se na displeji elektronického ovladače aktivuje značka **dFI** automatického odmrážení. Rozmražená voda protéká trubicí do vany (viz Obrázek 1) pro shromažďování roztavené vody a odtud se odpařuje.

PRAVIDELNĚ ČIŠTĚTE SPOTŘEBIČ.

 Pamatujte, že před čištěním je nutné vypnout nouzové (rezervní) napájení elektronického ovladače tlačítkem **10** (Obrázek 1) a odpojit jej od napájecí sítě - vytáhnout zástrčku kabelu z elektrické zásuvky.

Po vyčištění, po připojení lednice k elektrické síti, **NEZAPOMEŇTE ZAPNOUT** nouzový (rezervační) napájení ovladače tlačítkem **10** (viz Obrázek 1).

- Pravidelně čistěte hermetická těsnění na dveřích. Otřete je do sucha
- Speciálním jednoúčelovým čistícím nástrojem PRAVIDELNĚ ČISTĚTE PROSTOR KANÁLU NA ODVÁDĚNÍ VODY VZNIKLÉ TÁNÍM (viz Obrázek).
- Nejméně jednou ročně vyčistěte prach nahromaděný na zadní straně těla lednice, kondenzátoru a kompresoru. K čištění můžete použít měkký kartáč, elektrostatické ubrousky nebo vysavač.
- Vyčistěte vnitřek, police a vnější povrch lednice vlažnou vodou nebo čistícími prostředky na bázi etylalkoholu nebo čistícími prostředky pro domácnost na vodní bázi.
- Sklo čistěte přípravky určenými na sklo.
- NEPOUŽÍVEJTE čistící prostředky obsahující brusné částičky, kyselinu, alkohol nebo benzen k čištění vnitřních a vnějších povrchů spotřebiče. NEPOUŽÍVEJTE čistící látky nebo houby s drsným povrchem určeným k drhnutí. Vnější strana dveří je vyrobená ze skla, je nutné je čistit mycími prostředky určenými pro skleněné povrchy. NEPOUŽÍVEJTE rozmrazovače ve spreji. NEČISTĚTE stlačeným vzduchem/párou.
- Pokud lednici necháte delší dobu prázdnou, vypněte ji, vyčistěte, osušte a nechte dvířka otevřená, aby se uvnitř lednice netvořila plíseň.
- **Chladničku dezinfikujte pouze přípravky na bázi etylalkoholu.**

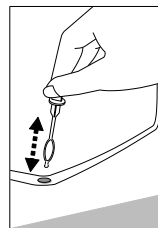

Plán údržby. Údržba musí být prováděna v pravidelných intervalech, aby byl zajištěn správný provoz spotřebiče.

Součást	Činnost	Interval údržby
Plechové díly	Zkontrolujte, zda nejsou poškozené nebo zkorodované.	Jednou ročně
Dveře, panty	Zkontrolujte správné seřízení, plynulý chod a pevné uchycení.	Jednou ročně
Zámek	Zkontrolujte plynulý chod.	Jednou ročně
Těsnění dveří	Zkontrolujte poškození, opotřebení a pevné uchycení.	Jednou ročně
Senzor	Proveďte kalibraci senzoru	Ne méně často než každých 36 měsíců
Baterie	Vyměňte baterii spotřebiče	5 až 10 let
Povrchy	Čištění, dezinfekce (viz ČIŠTĚNÍ A ÚDRŽBA).	Měsíčně
Zadní část, kondenzátor	Odstranění prachu (viz ČIŠTĚNÍ A ÚDRŽBA).	Jednou ročně
Sítový kabel	Zkontrolujte, zda není poškozeno.	Jednou ročně nebo při změně umístění
Rezistor, zásuvné spoje	Zkontrolujte, zda jsou zásuvné spoje pevně připojeny.	Jednou ročně

ZMĚNA SMĚRU OTVÍRÁNÍ DVEŘÍ

Pro změnu směru otevírání dveří lednice, doporučujeme tento krok realizovat s asistencí jiné osoby. Budete potřebovat: klíče 8 mm a 12 mm, křížový šroubovák.

Při změně směru otvírání dveří **NESMÍTE** pokládat lednici do vodorovné polohy.

Před zahájením si prosím všimněte následujícího:

- Vždy zajistěte, aby byl na všech závěsných šroubech a šroubech použit správný počet podložek.
- Aby se dveře mohly pevně zavřít vůči rámu, věnujte maximální pozornost jejich správnému seřízení při opětovné montáži.
Pokud dveře po změně směru nesedí rovnoměrně, můžete je nastavit: upravte rovnoměrnou polohu dveří posunutím spodního držáku doleva/doprava; zajistěte, aby dveře těsně přiléhaly, změnou počtu podložek pod držákem

POZNÁMKA. Po umístění lednice počkejte asi **30 minut** a poté ji zapojte do elektrické sítě. Pokud jste při změně směru otevírání dveří naklonili lednici pod úhlem větším než 45°, před připojením k elektrické síti ji nechte stát **4 hodiny** ve svislé poloze. Po připojení k elektrické síti nezapomeňte zapnout nouzové (rezervní) napájení ovladače.

Po změny směru otevírání dveří a připojení k síti nezapomeňte zapnout nouzové záložní napájení pro řídicí jednotku.

Postupujte podle kroků v uvedeném pořadí:

POZOR! Nejprve vypněte lednici: vypněte (rezervní) napájení elektronického ovladače tlačítkem 10 (Obrázek 1) a vytáhněte zástrčku napájecího kabelu z elektrické zásuvky.

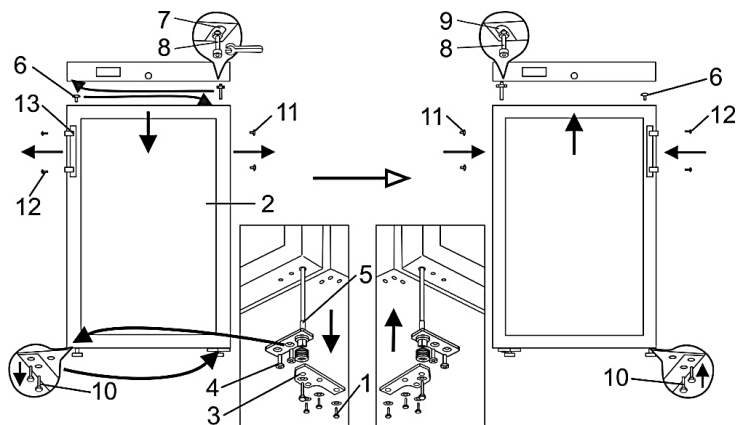

1. Otočte lednici na zadní stranu pod úhlem 45° a pevně ji podepřete.
2. Odšroubujte tři upevňovací šrouby spodního držáku **1** a tahem dolů sejměte dvířka **2** spolu se spodním držákem **3**.
3. Položte vyjmutá dvířka na rovný povrch a připravte je na levé otevření:
 - a. Odšroubujte dva samořezné šrouby **4** a vytáhněte uzavírací mechanismus spolu se spodním držákem **3**;
 - b. Vyjměte držák ze zavíracího mechanismu **3**. Otočte držák o 180° a nainstalujte zavírací mechanismus do otvoru na levé straně dveří v opačném pořadí. Zavírací mechanismus s držákem musí být namontován tak, aby při zavřených dveřích docházelo k otevření dveří 60°.

4. Odšroubujte očko **8** z horního držáku **7** spolu s maticí a podložkami a celou sadu zašroubujte do držáku **9** na opačné straně dveří.
5. Hang the door by putting it on the left upper axle **8** and fixing the lower bracket with self-tapping screws **1**.
6. Unscrew the fastening screws **12** from the door, remove the handle **13** and fix it in the holes on the other side of the door (plugged with blinds **11**).
7. Do volných otvorů pro upevnění klik na pravé straně vložte rolety 11 sejmuté z levé strany dveří.

PROVOZNÍ PROBLÉMY A JEJICH ŘEŠENÍ

- **Spotřebič je připojen k síti, ale nefunguje.** Zkontrolujte, zda je v pořádku elektrická instalace. Zkontrolujte, zda je zástrčka správně zasunuta do síťové zásuvky.
- **Alarmy.** Aktivní alarmy se deaktivují pomocí mobilní aplikace CAREL CONTROLLA na mobilních zařízeních, která jsou připojena k regulátoru přes Bluetooth.

Symbol	Příčina	Co je třeba udělat?
HA	Alarm vysoké teploty	Zkontrolujte, zda se dvířka zařízení dobře uzavírají. Zda nebyla dvířka při vyjímání a vkládání produktů otevřena déle, než bylo nutné.
LO	Alarm nízké teploty	Je nutné kontaktovat specialisty technické údržby nebo servisního zástupce výrobce
HF	Alarm vysoké teploty v případě výpadku elektrického proudu	Zkontrolujte, zda jsou elektrické rozvody v pořádku. Zkontrolujte, zda je zástrčka správně zasunuta do elektrické zásuvky.
bLC	V síti není žádné napětí	
dor	Dveře lednice nejsou zavřené	
E1	Selhání prvního nebo odpojení senzoru	Je nutné kontaktovat specialisty technické údržby nebo servisního zástupce výrobce
E2	Selhání druhého senzoru nebo odpojení senzoru	Zavřete dveře.
E3	Selhání třetího senzoru nebo odpojení senzoru	Je nutné kontaktovat specialisty technické údržby nebo servisního zástupce výrobce
Etc	Chyba časovače	
SrC	Je nutné kontaktovat specialisty technické údržby nebo servisního zástupce výrobce	

- **Na dně prostoru chladiče se objevila voda.** Zkontrolujte, zda není ucpaný kanál na odvádění vody vzniklé táním. Vyčistěte ho speciálním čisticím nástrojem určeným k tomuto účelu.
- **Zvýšená hladina hluku.** Zkontrolujte, zda lednice stojí na stabilním a rovném místě. Chcete-li ji vyrovnat, upravte přední nohy. Zkontrolujte, zda se spotřebič nedostane do kontaktu s nábytkem, jinými zařízeními nebo že části chladičích systému na zadní straně krytu neprijdou do kontaktu se stěnou. Odtáhněte lednici od nábytku nebo stěny.

Zkontrolujte, zda příčinou zvýšeného hluku nejsou různé kondenzátory uvnitř, které jsou ve vzájemném kontaktu.

- **Při otevírání dveří lednice se vytahuje pryžové těsnění.** Těsnění lze potřít lepicími prostředky. Těsnění a drážku pro jeho vložení očistěte teplou vodou s mýdlem nebo prostředkem na mytí nádobí, vytřete dosucha. Umístěte pryžové těsnění na místo
- **Na vrchní straně spotřebiče dochází ke kondenzaci.** Relativní vlhkost okolního vzduchu je vyšší než 75 %. Větrejte místnost, v níž je umístěn spotřebič, odstraňte příčinu vlhkosti.

Poznámky k hluku spotřebiče za provozu. Když je spotřebič v provozu a prochází různými cykly mrazení, bude vydávat různé zvuky. Jedná se o normální jev a není to známkou žádné závady. Chladivo během průtoku chladicím systémem vydává zurčivé, bublavé nebo šelestivé zvuky. Při zapínání kompresoru se mohou krátkodobě ozývat silnější zvuky, například bouchání nebo cvakání.

INFORMACE O ŽIVOTNÍM PROSTŘEDÍ

Toto zařízení je označeno podle evropské Směrnice č. 2002/96/EC o odpadních elektrických a elektronických zařízeních (WEEE). Zajištěním správné likvidace tohoto produktu pomůžete předcházet potenciálním negativním dopadům na životní prostředí a lidské zdraví, které by jinak mohly vzniknout v důsledku nesprávného nakládání s odpady tohoto produktu.



Tento symbol indikuje, že keď už spotřebič nebudete potřebovat, nemůžete ho likvidovat spolu s komunálním odpadem. Musí se odovzdávat a zneškodňovat oddelene, t.j. do kontajnerov osobitne označených týmto symbolom vo veľkokapacitných zberniach druhotných surovín. Úplné informácie o tom, kde sa starý spotřebič má bezpečne odovzdať, získate u orgánov miestnej správy, v predajni, kde ste si spotřebič zakúpili alebo v zastúpení výrobcu.

Ak sa rozhodnete vyradiť spotřebič z prevádzky, na vylúčenie možných nešťastných udalostí znemožnite jeho používanie. Vytiahnite elektrickú vidlicu z elektrickej sieťovej zásuvky a kábel odrežte. Vytrhnite tesnenie. Ak je použitý, znefunkčnite uzáver na dverách.

Spotřebič svojpomocne nerozoberajte. Odovzdajte ho do zberne druhotných surovín.

Lednice s baterií. Z důvodu ochrany životního prostředí zákonodárce EU zavazuje konečného uživatele k vyjmutí baterie před likvidací starých zařízení. Baterii je nutné odevzdat na samostatné místo pro nakládání s odpady a řádně zlikvidovat v souladu s místními předpisy a zákony. **Baterii žádným způsobem nepoškozujte!**

Naše obaly jsou vyrobeny z ekologických a recyklovatelných materiálů:

- Vnější obal je vyroben z lepenky
- Forma expandovaného polystyrenu (PS) bez obsahu chlorofluorouhlovodíků.
- Polyetylenové (PE) sáčky a plášť lednice

K výrobě lednice byla použita chladiva a pěna (izolační materiál), které neobsahují látky škodlivé pro životní prostředí a člověka. Přispíváme tím k ochraně ozonové vrstvy a snižování skleníkového efektu. Inovativní technologie a izolace šetrná k životnímu prostředí navíc pomáhají snižovat spotřebu energie.

ZÁRUČNÍ SERVIS

Má-li váš spotřebič závadu, vyzkoušejte, zda jste schopni odstranit příčinu vlastními silami. Nedokážete-li vyřešit problém sami, obraťte se telefonicky nebo písemně na nejbližší servisní zastoupení pro vaši chladničku. Při kontaktování je nutné uvést model a číslo chladničky. Tyto údaje najdete na typovém štítku výrobku nalepeném na stěně prostoru chladničky

2026-03-05